

011 エンジン Engine

Attention エンジンは2基組み立てます。 Please assemble two engines.

接着位置 Cementing position

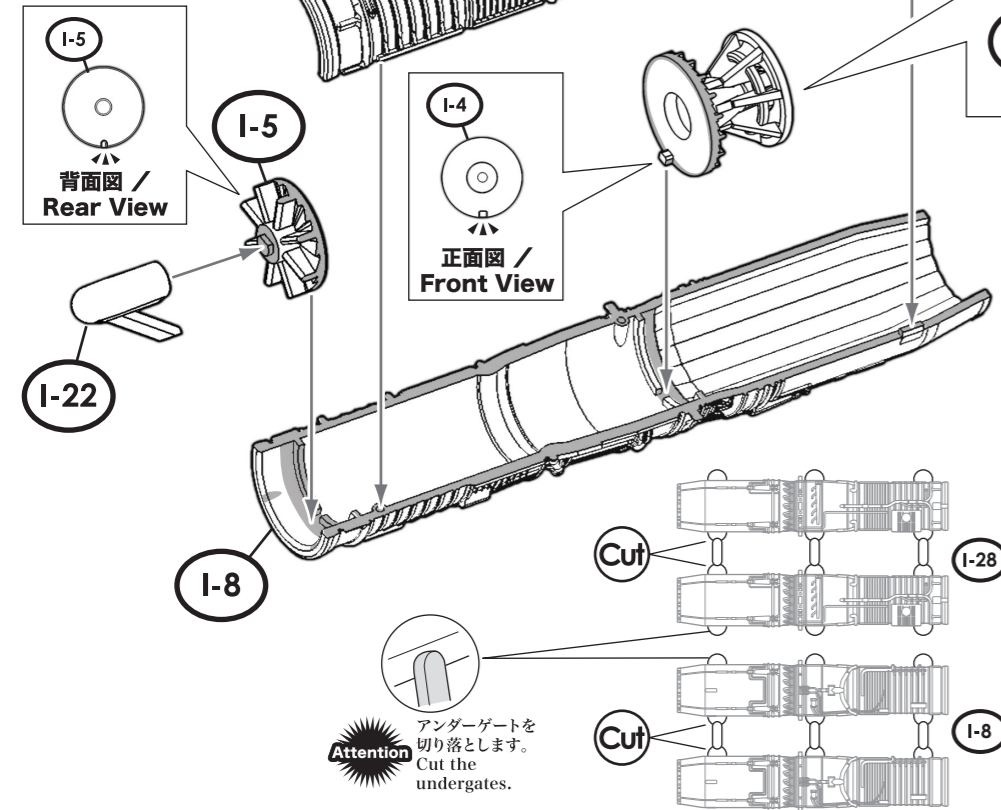

- 実機におけるパーツ名
Name of the parts of the real aircraft.
- I-8 J79エンジン / J79 Engine
 - I-4 タービンフレーム / Turbine Frame
 - I-5 インテークベーン / Intake Vane
 - I-28 アフターバーナーリング / Afterburner Ring
 - I-3

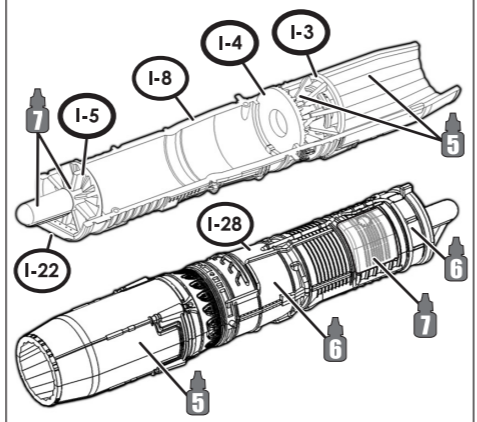
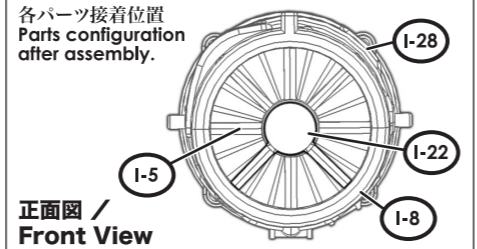

Attention アンダーゲートを切り落とします。 Cut the undergates.

エンジン展示台 Engine Exhibition Stand

Iランナーのランナー部分から切り出して、簡易的なエンジン展示台を作ることができます。(おまけなので、必ず組み立てる必要はありません。)
You can create a simplified display stand for the engine by cutting off the I sprue. (This is an optional feature, it is not required for the model.)

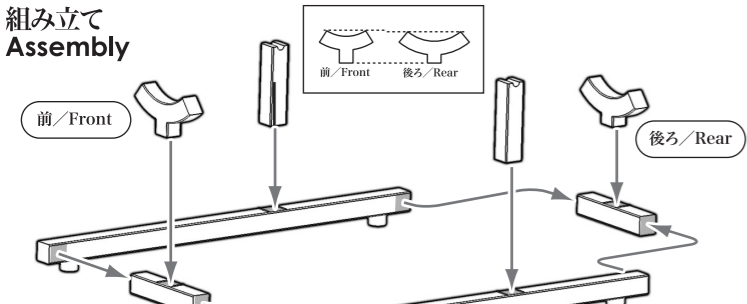

Iランナー1枚から1セットのみ取り出せます。 It is possible to create one stand from 1 sprue.
実際のスケールではありません。 Differs from real scale.
接着取り付け面を直角になるようにヤスリなどで磨いてから接着してください。 File the attaching surfaces before cementing.

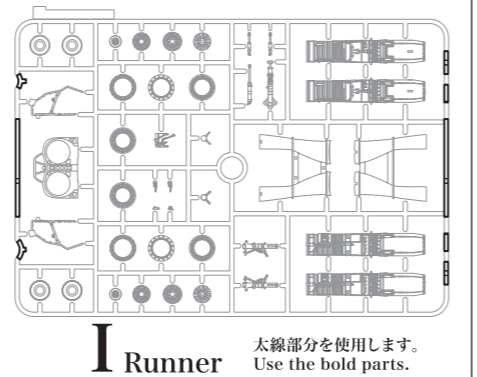

使用例 Example of use

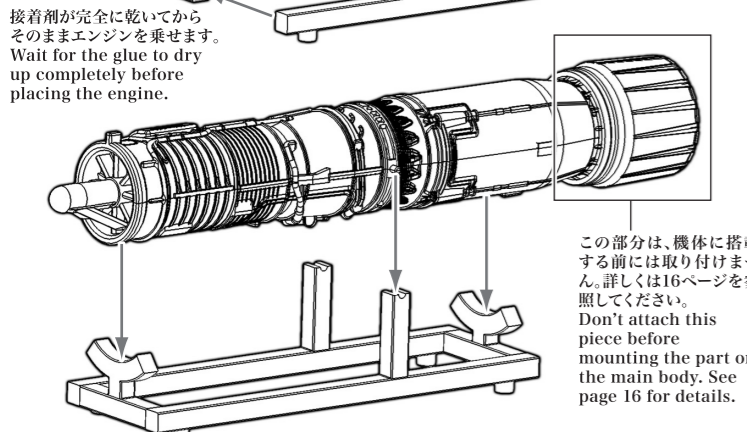
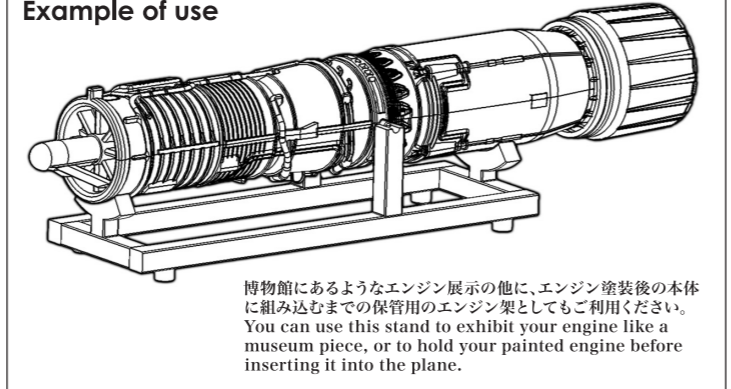

012 穴開け加工 How to Open Holes

Attention うっすらと凸モールドがあります。EJ改では使用しませんので、カッターなどで削り落とします。 There is faint convex molding on this part, but it should not be used with the F-4EJ Kai, so please shave it off with a hobby knife or other tool.

Attention 兵装の選択に合わせて穴開けの選択を行います。 Check where to drill the holes according to the selected weapons.

翼下ドロップタンク Under Wing Drop Tanks

翼下ドロップタンクを取り付ける時のみに穴を開けます。(28ページ参照) Drill these holes only if you want to attach the under-wing drop tanks. (See page 28 for details.)

翼下ドロップタンク Under Wing Drop Tanks

穴を開けない。 Don't drill any hole here.

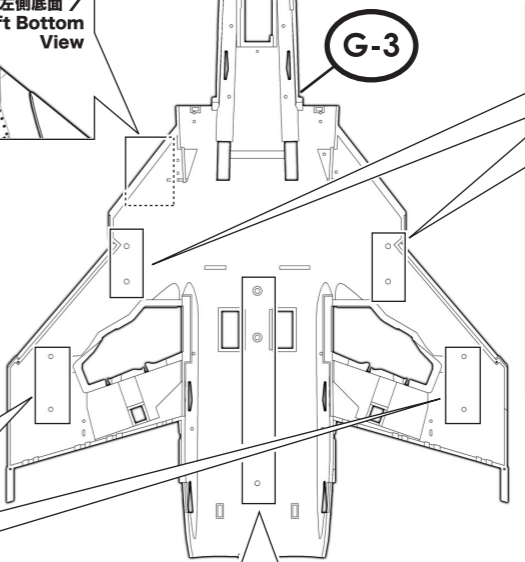

パイロン Pylons

パイロンを取り付ける時のみ穴を開けます。(29ページ参照) Drill these holes only if you want to attach the pylons. (See page 29 for details.)

パイロン Pylons

穴を開けない。 Don't drill any hole here.

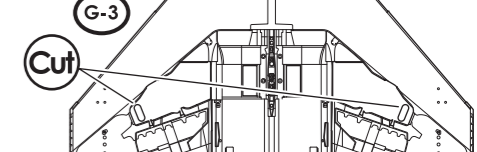

センタードロップタンク Center Drop Tank

センタードロップタンクを取り付ける時のみに穴を開けます。(28ページ参照) Drill these holes only if you want to attach the center drop tank. (See page 28 for details.)

センタードロップタンク Center Drop Tank

穴を開けない。 Don't drill any hole here.

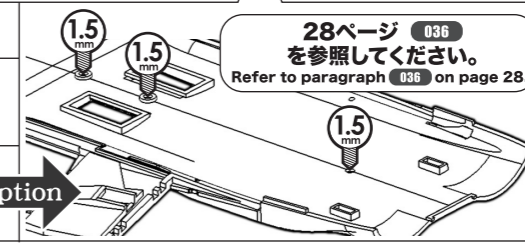

013 エアダクト Air Ducts

- 実機におけるパーツ名
Name of the parts of the real aircraft.
- I-23 エアダクト / Air Ducts
 - I-24
 - I-15 隔壁 / Bulkhead

接着位置 Cementing position

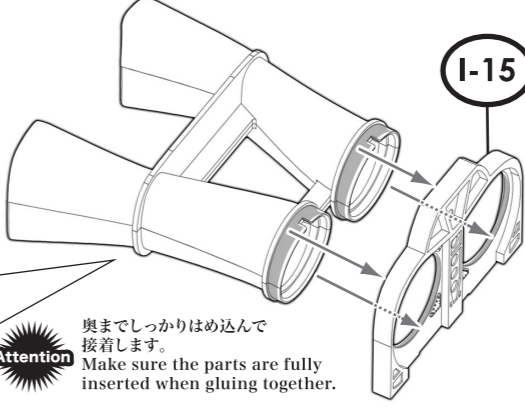
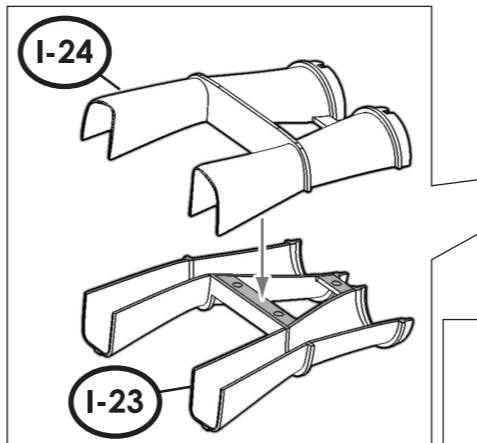

Attention 奥までしっかりとめ込んで接着します。 Make sure the parts are fully inserted when gluing together.

各パーツ接着位置
Parts configuration after assembly.

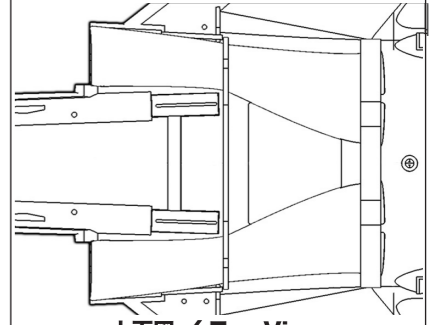

上面図 / Top View

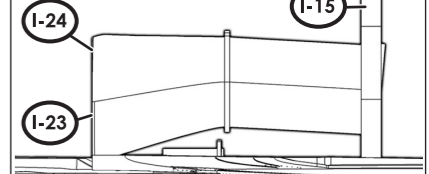

左側面図 / Left Side View

