

025 スタビレーター Stabilator

■ 接着位置
Cementing position

実機におけるパーツ名
Name of the parts of the real aircraft.

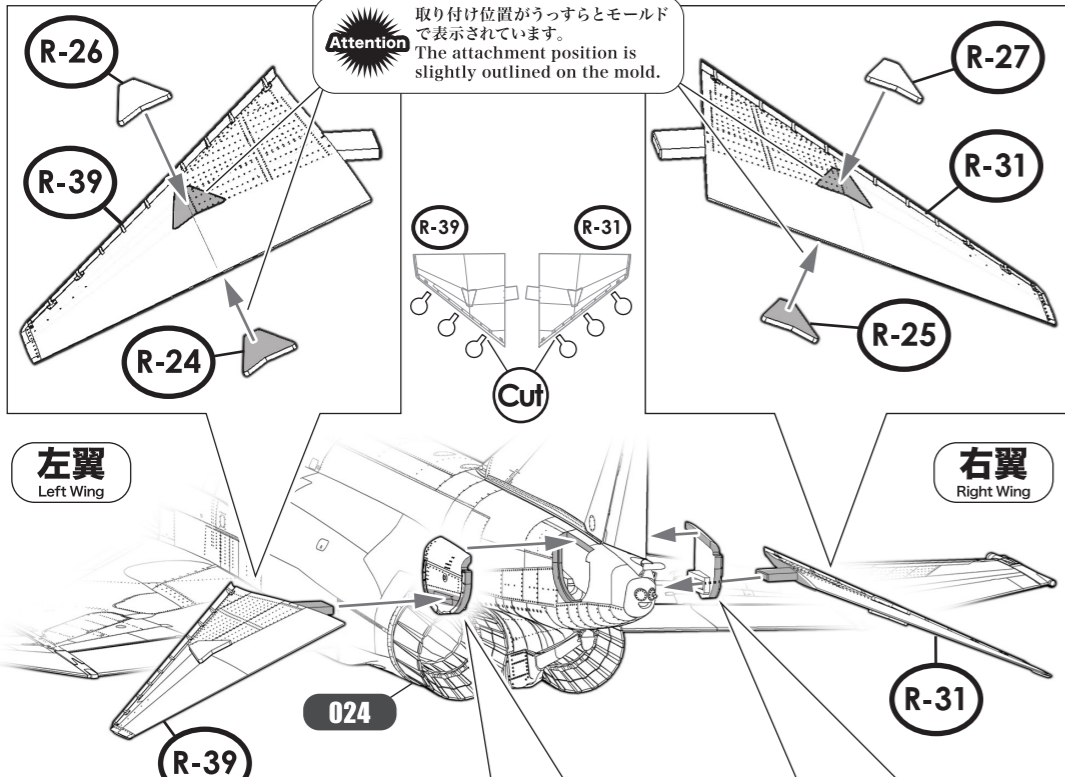

左翼
Left Wing

右翼
Right Wing

スタビレーター取り付け部の 角度選択

Choose the angle of the stabilator mounting part

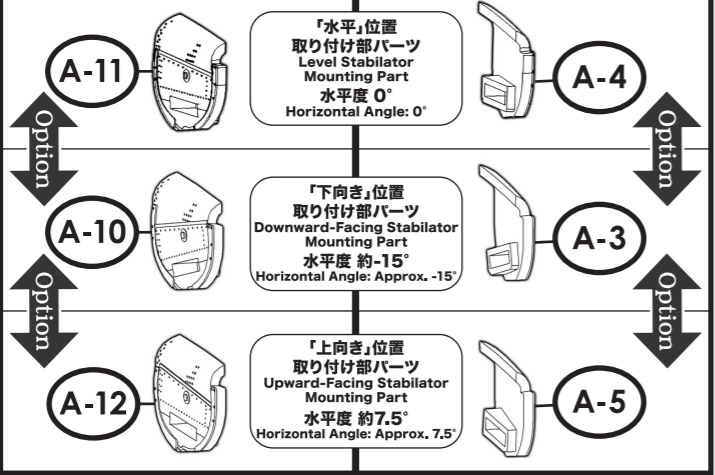

Attention
スタビレーターの角度を「水平」「下向き」「上向き」の3状態を選択することが出来ます。使用するパーツの左右を合わせて、形状をよく確認して組み立ててください。You can choose for the angle of the stabilator to be level, downward- or upward-facing. Use the same angle for both the left and right sides, and be careful to confirm the shape.

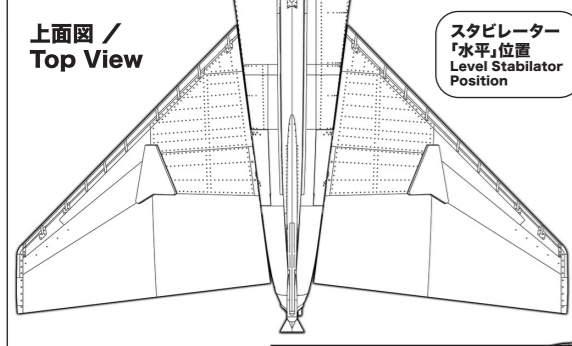

下反角 約23°
Anhedral angle
Approx. 23°

背面図 / Rear View

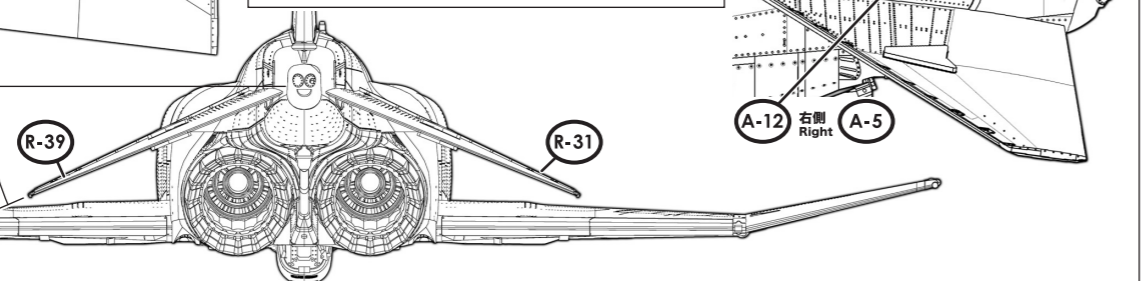

SWS Design Concept
F-4の尾翼は取り付け部を軸として全体が動く全遊動式(オールフライングテール)です。昇降舵(エレベーター)の役目も果たすため、stabilizer(スタビライザー/安定板)+elevator(エレベーター/昇降舵)で、stabilator(スタビレーター)と呼ばれています。これは「水平」尾翼ではなく、安定性向上のために23°15'の下反角がつけられています。The F-4 tail is a fully-movable "all flying tail" pivoting around the attachment section. Because it fulfills the role of both elevator and stabilizer the tail plane is called a stabilator. The tail is not "horizontal" and has an anhedral angle of 23° 15' to enhance the plane stability.

- R-31 スタビレーター(右) Stabilator (Right)
- R-39 スタビレーター(左) Stabilator (Left)
- R-24 R-25 R-26 R-27 スタビレーター補強板 Stabilizer Stiffener Plates
- A-4 A-11 スタビレーター取り付け部(水平) Stabilator Mounting Part (Level)
- A-3 A-10 スタビレーター取り付け部(下向き) Stabilator Mounting Part (Downward-Facing)
- A-5 A-12 スタビレーター取り付け部(上向き) Stabilator Mounting Part (Upward-Facing)

各パーツ接着位置
Parts configuration after assembly.
左側面図 / Left Side View

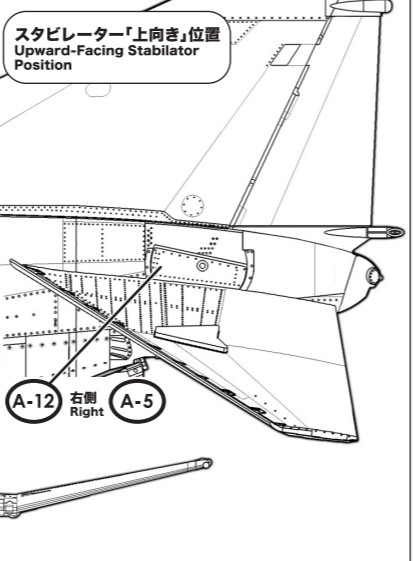
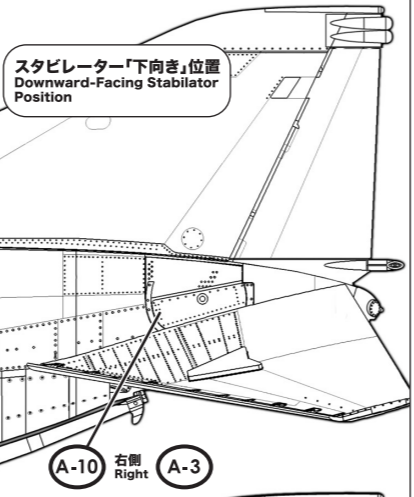
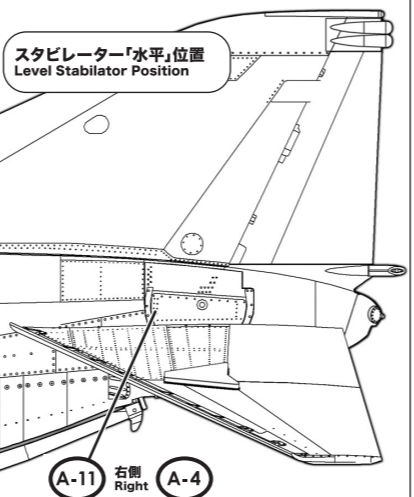

026 前脚 Nose Landing Gear

■ 接着位置
Cementing position

実機におけるパーツ名
Name of the parts of the real aircraft.

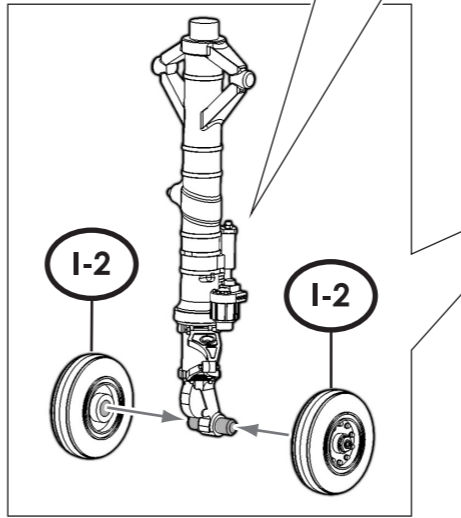
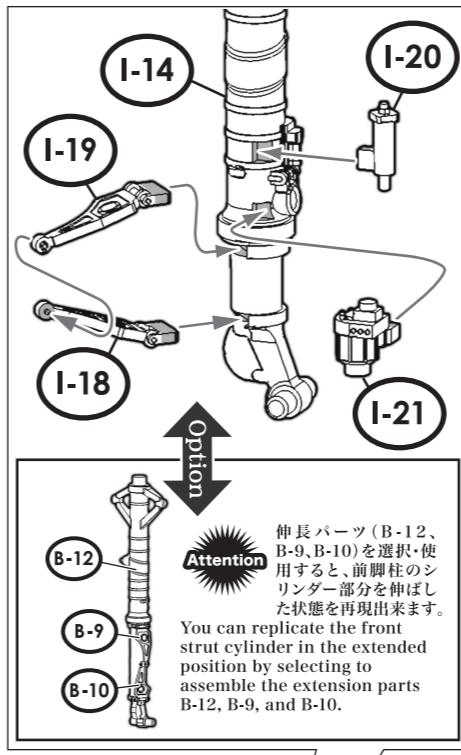

027 前脚収納庫前扉 Nose Landing Gear Front Door

■ 接着位置
Cementing position

実機におけるパーツ名
Name of the parts of the real aircraft.

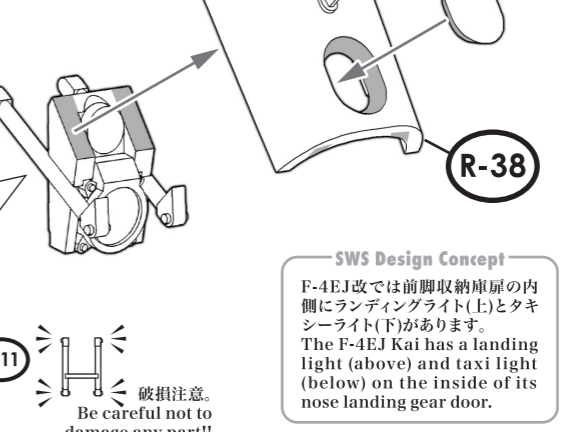
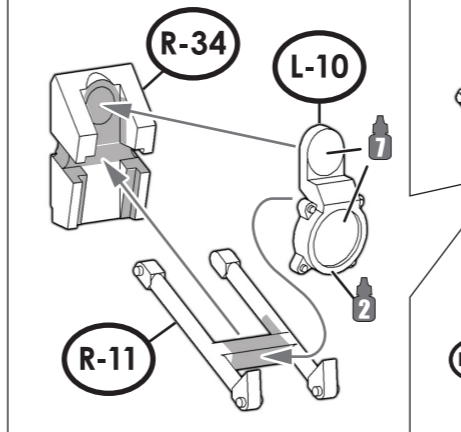

ZOUKEI-MURA INC. PRESENTS SUPER WING SERIES. 1/48 No.12 1/48 F-4EJ KAI PHANTOM II

各パーツ接着位置
Parts configuration after assembly.

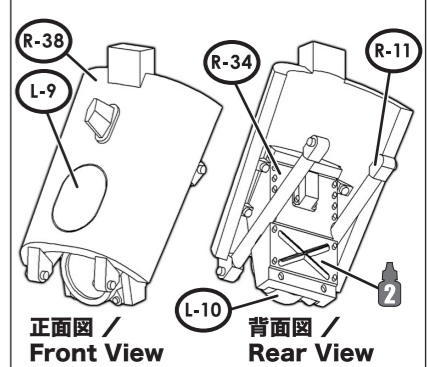

ZOUKEI-MURA INC. PRESENTS SUPER WING SERIES. 1/48 No.12 1/48 F-4EJ KAI PHANTOM II