

034 照準器 Gunsight

■ 接着位置 Cementing position

Attention 底面の突起を合わせて差し込みます。 Align the base pins and fit in.

実機におけるパーツ名 Name of the parts of the real aircraft. P-18 L-6 L-7 コンソールカバーと照準器 Console Cover and Gunsight

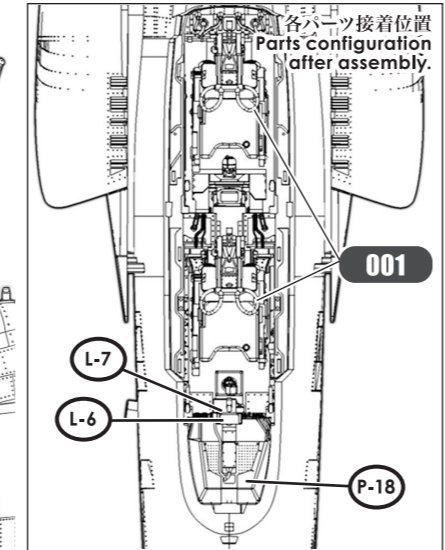
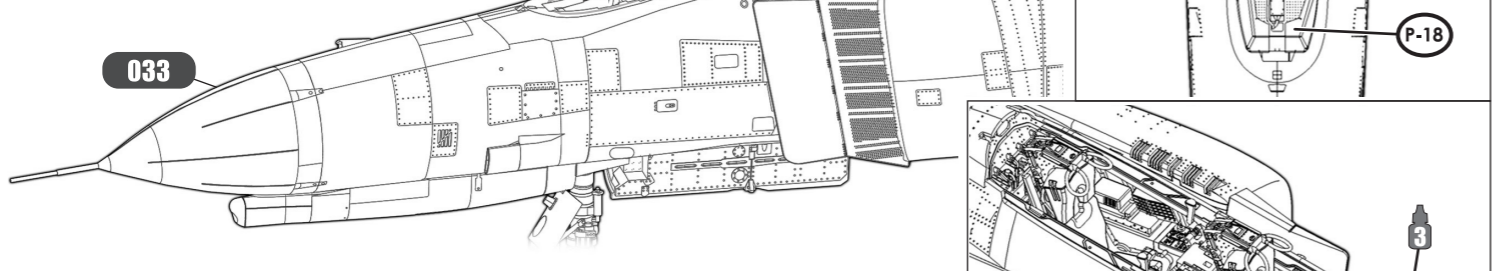
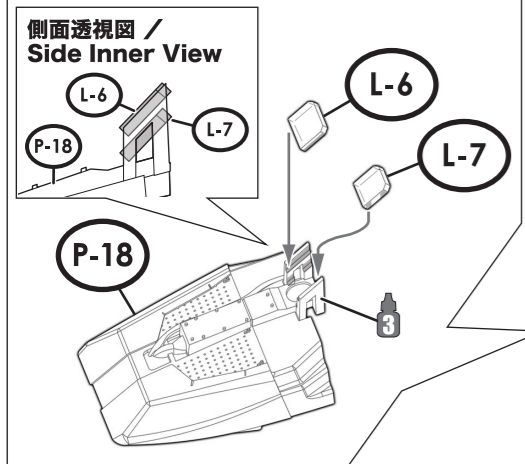

SWS Design Concept
EJとEJ改ではコックピット内、計器盤の内容や配置も大きく異なります。フロントコックピットの中央上部にある照準器は、EJでは光学式で、EJ改ではHUDへと換装されており、投影ガラスの形状や枚数も異なります。
The inside of the cockpit, including instruments and their layout, varies significantly between the F-4EJ and F-4EJ Kai. The sight in the upper center of the instrument panel was optical in the F-4EJ, and was modified to be HUD in the F-4EJ Kai. The projecting glass shape and quantity was also modified.

035 キャノピー Canopy

Attention キャノピーは、開状態と閉状態を選択して組み立てます。 Choose whether to reproduce the canopy "open" or "closed".

キャノピー閉状態 Canopy : Closed

■ 接着位置 Cementing position

Attention 破損注意!! Be careful not to damage any part!!

Option **キャノピー開状態 Canopy : Open** 次ページを確認してください。 See the next page.

実機におけるパーツ名 Name of the parts of the real aircraft. C-23 バックミラー Rear-View Mirror C-13 P-8 キャノピー固定部フレーム Fixed Canopy Frame

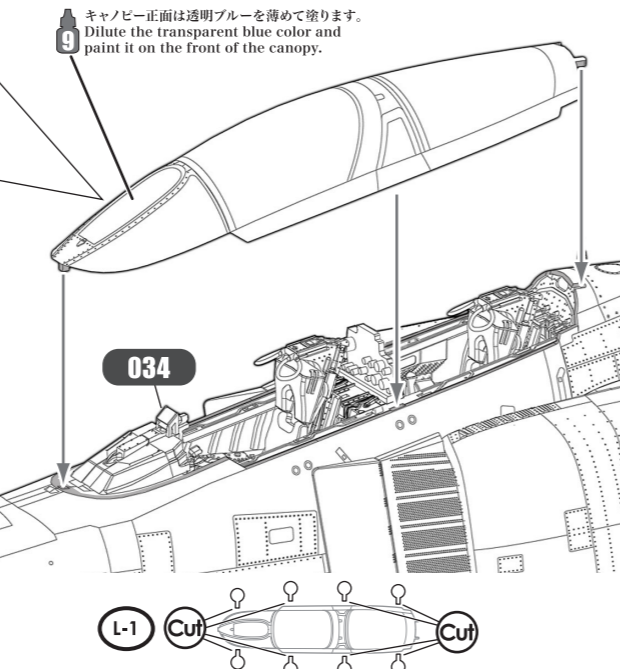
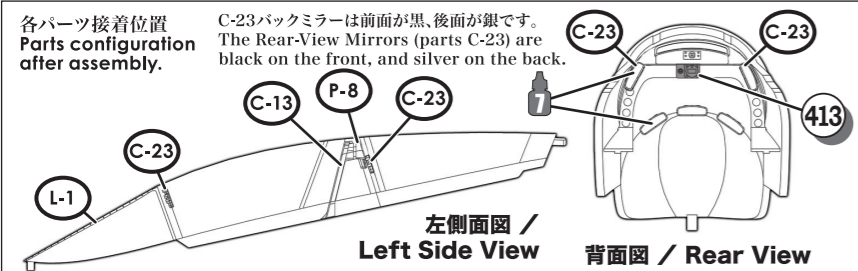
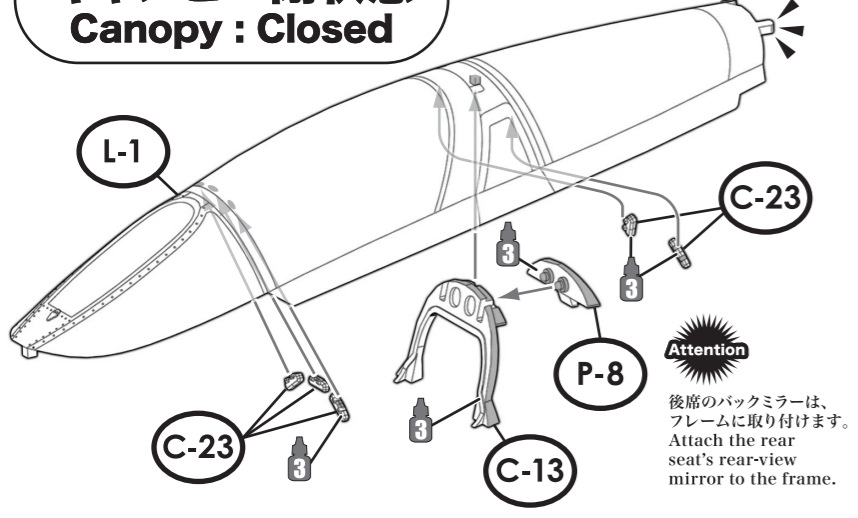

キャノピー開状態 Canopy : Open

■ 接着位置 Cementing position

Attention 後席のバックミラーは、フレームに取り付けます。 Attach the rear seat's rear-view mirror to the frame.

Option **キャノピー閉状態 Canopy : Closed** 前ページを確認してください。 See the previous page.

実機におけるパーツ名 Name of the parts of the real aircraft. L-5 ウィンドシールド Windshield L-3 前部キャノピー Front Canopy L-2 後部キャノピー Rear Canopy L-4 固定キャノピー Fixed Canopy C-23 バックミラー Rear-View Mirror C-17 キャノピーフレーム Canopy Frame C-21 C-6 キャノピーアクチュエーター Canopy Actuator C-13 P-8 キャノピー固定部フレーム Fixed Canopy Frame

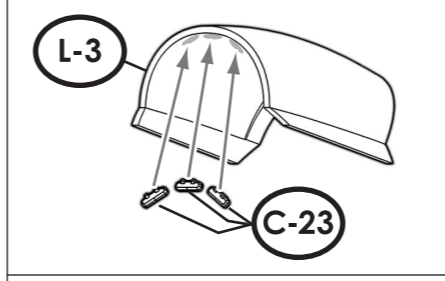

各パーツ接着位置 Parts configuration after assembly.

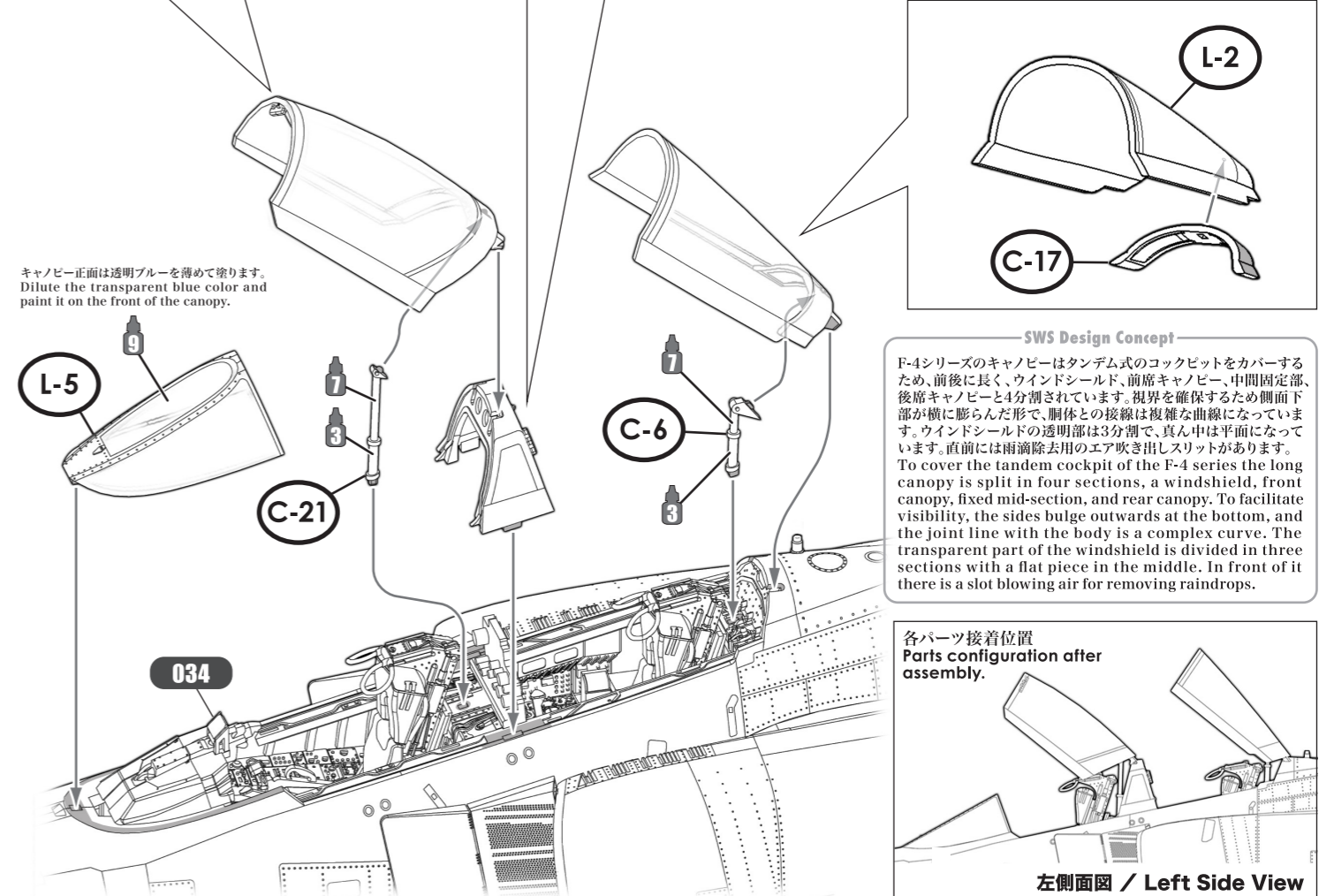
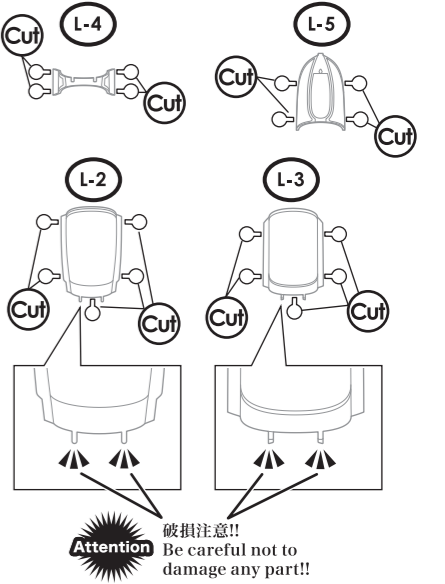
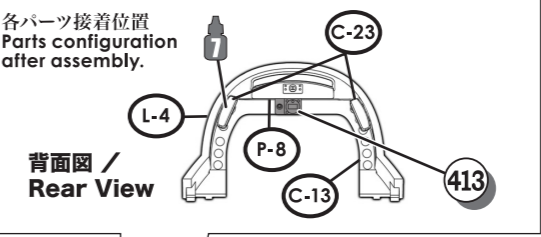
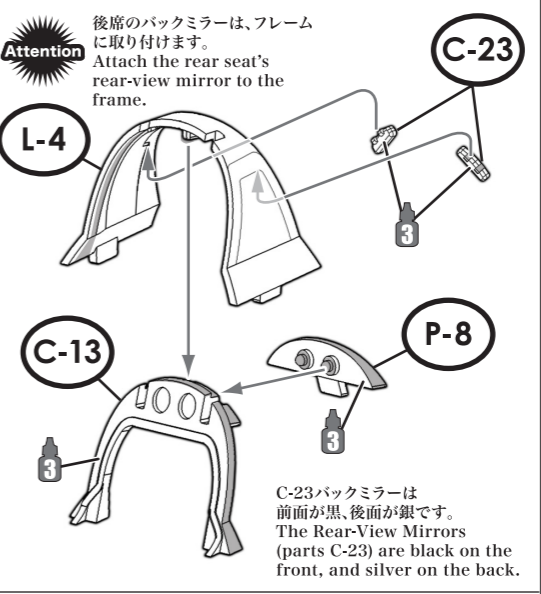
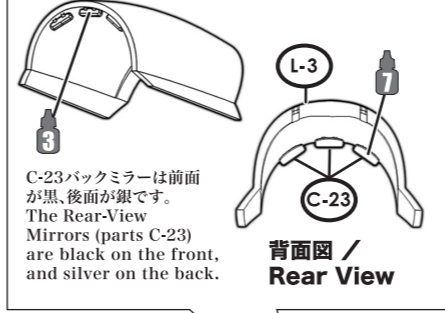

SWS Design Concept
F-4シリーズのキャノピーはタンデム式のコックピットをカバーするため、前後に長く、ウィンドシールド、前部キャノピー、中間固定部、後部キャノピーと4分割されています。視界を確保するため側面下部が横に膨らんだ形で、胴体との接線は複雑な曲線になっています。ウィンドシールドの透明部は3分割で、真中は平面になっています。直前には雨滴除去用のエア吹き出しスリットがあります。
To cover the tandem cockpit of the F-4 series the long canopy is split in four sections, a windshield, front canopy, fixed mid-section, and rear canopy. To facilitate visibility, the sides bulge outwards at the bottom, and the joint line with the body is a complex curve. The transparent part of the windshield is divided in three sections with a flat piece in the middle. In front of it there is a slot blowing air for removing raindrops.

