

007 胴体外板(左側) Fuselage Outer Panel (Left)

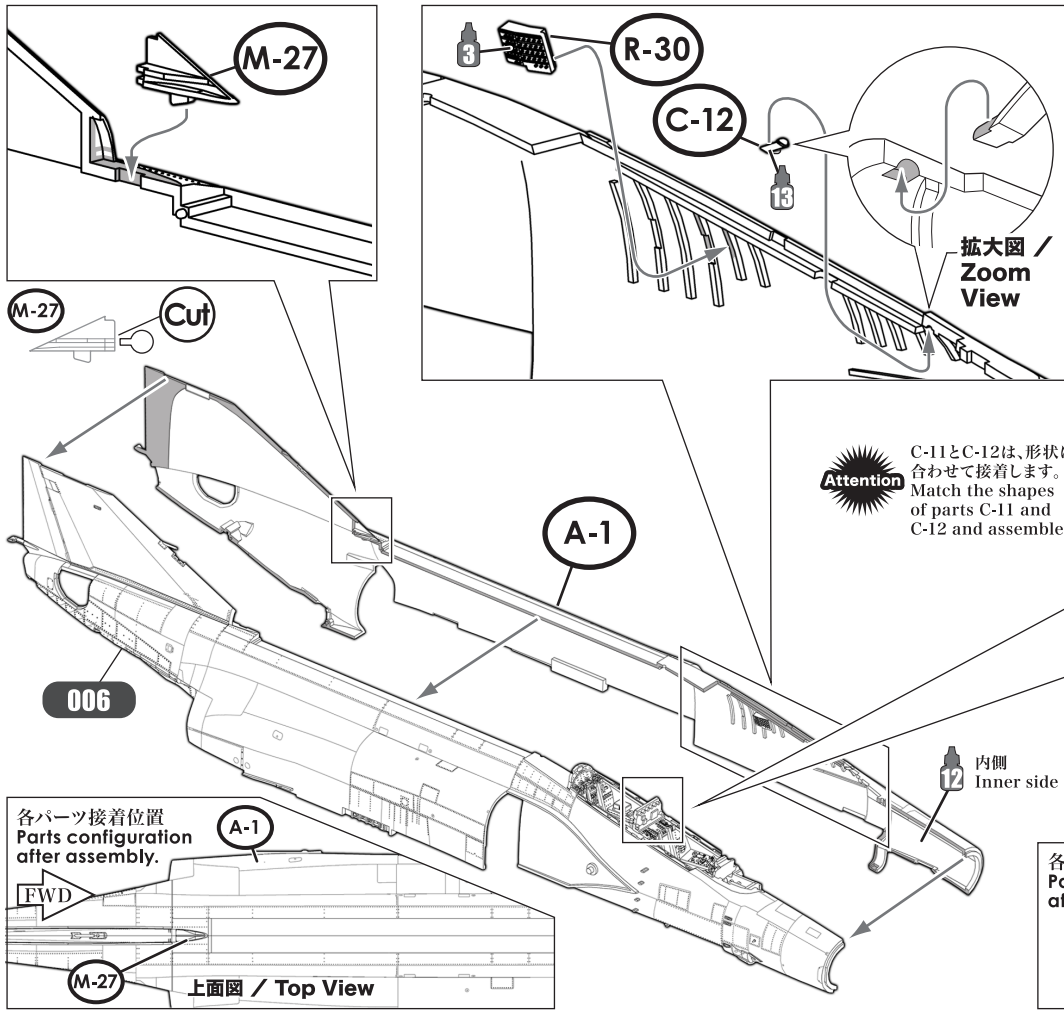

- 実機におけるパーツ名
Name of the parts of the real aircraft.
- A-1 胴体外板(左側) Fuselage Outer Panel (Left)
 - C-11 C-12 エマージェンシーキャノピーリリースハンドル Emergency Canopy Release Handle
 - M-27 インテーク・ストレーキ Intake Strake
 - R-30 サーキットブレーカー Circuit Breaker

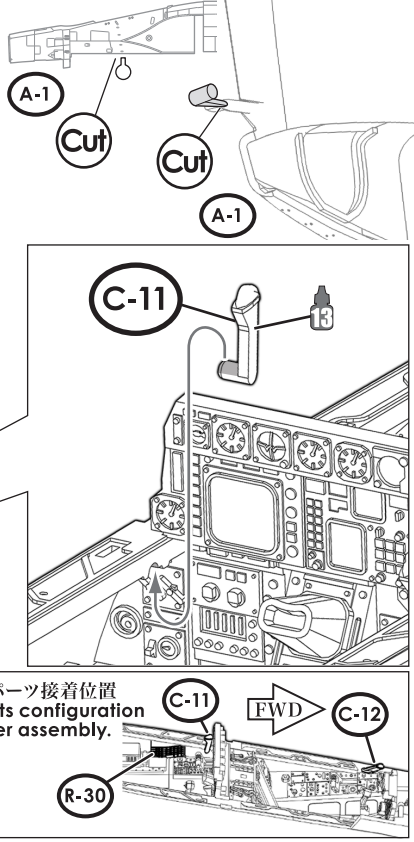

008 胴体外板(上面) Fuselage Outer Panel (Upper)

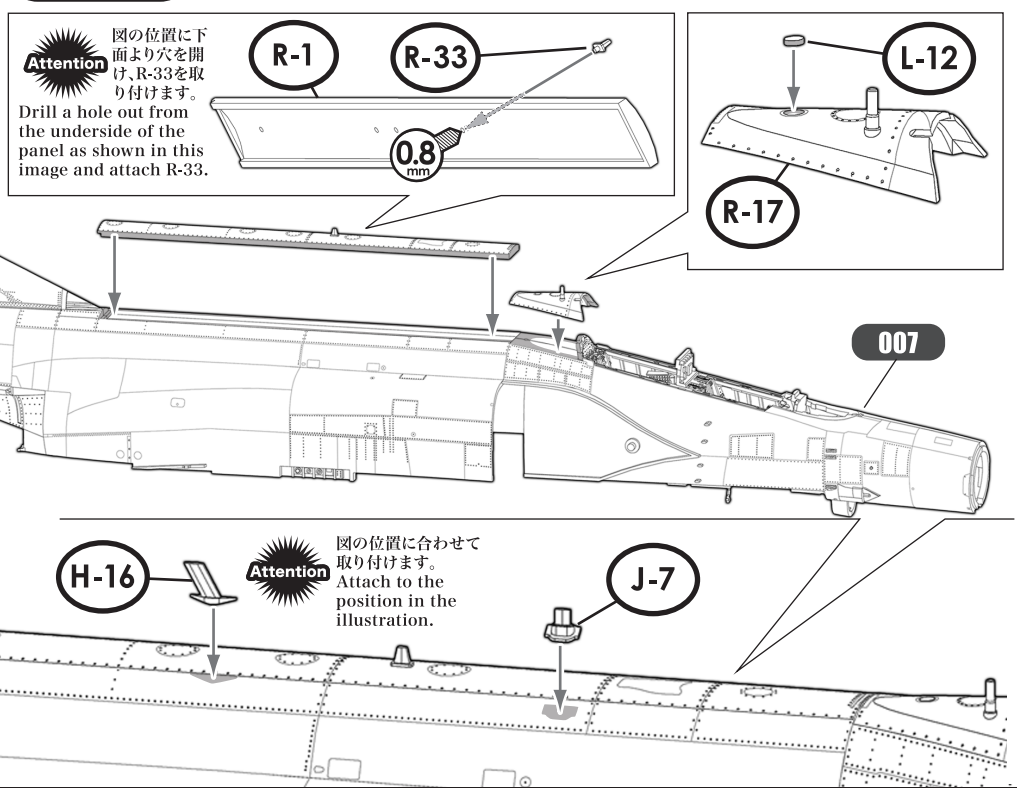

- 実機におけるパーツ名
Name of the parts of the real aircraft.
- R-17 データリンク/アビオニクスベイドア Data Link / Avionics Bay Door
 - L-12 航法灯 Position Light
 - J-7 AN/APR-38/-47アンテナ AN/APR-38/-47 Antenna
 - R-1 胴体外板(上面) Fuselage Outer Panel (Upper)
 - H-16 UHFアンテナ UHF Antenna

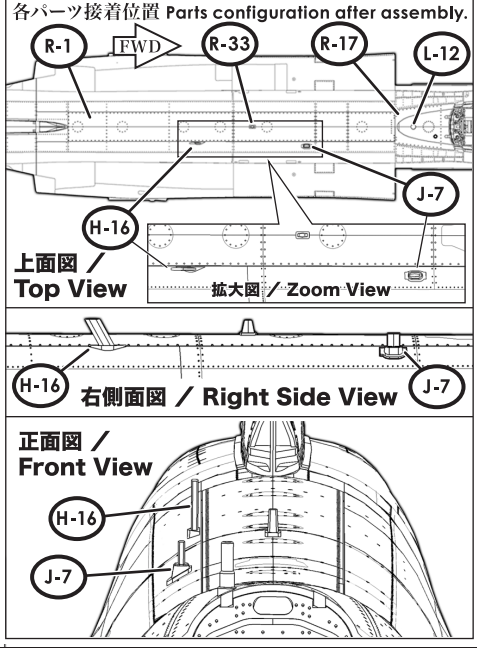

009 ノーズコーン Nose Cone

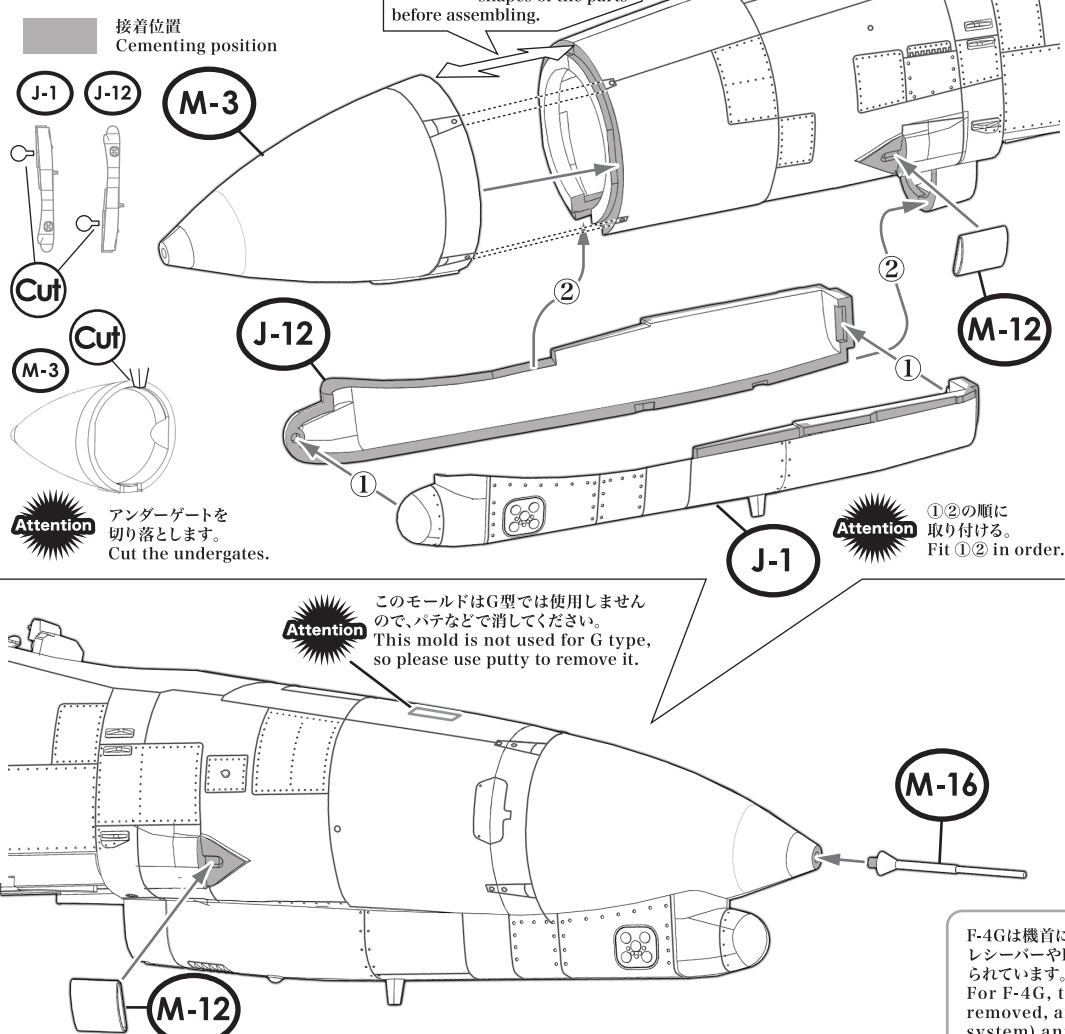

- 実機におけるパーツ名
Name of the parts of the real aircraft.
- M-3 ノーズコーン Nose Cone
 - J-1 J-12 アンテナフェアリング Antenna Fairing
 - M-12 ラムエアインテーク RAM Air Intake
 - M-16 ピトー管 Pitot Tube

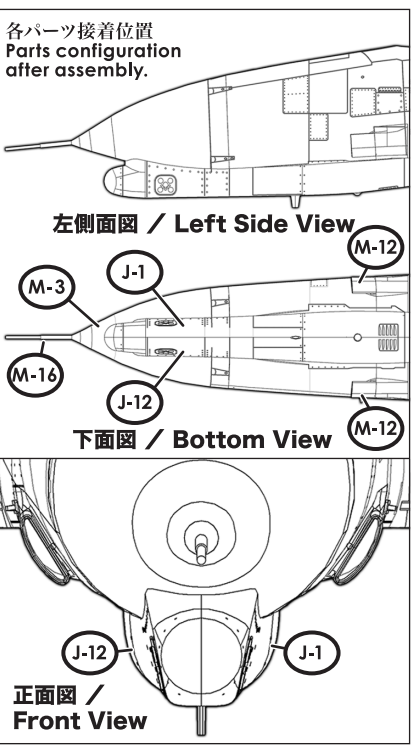

010 垂直尾翼 Vertical Fin

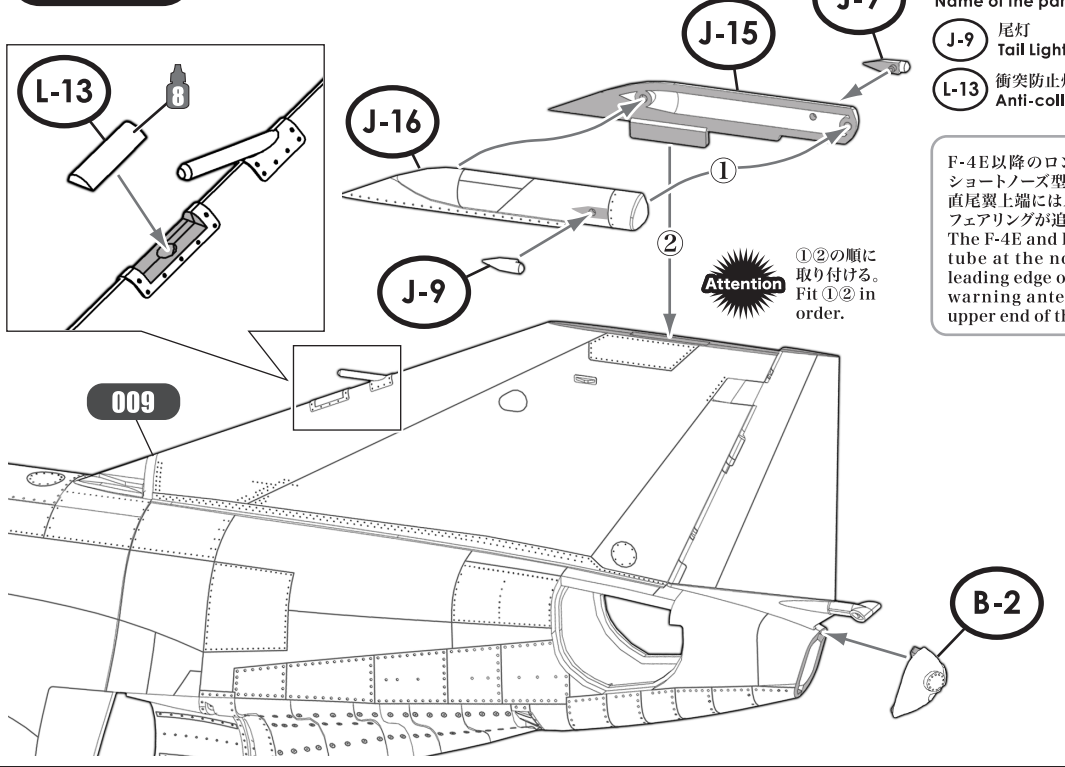

- 実機におけるパーツ名
Name of the parts of the real aircraft.
- J-9 尾灯 Tail Light
 - L-13 衝突防止灯 Anti-collision Light
 - J-15 J-16 AN/APR-38/-47RHAWフェアリング AN/APR-38/-47RHAW Fairing
 - B-2 ドラッグシュートドア Drag Chute Door

