

036 キャンピニー Canopy

キャンピニーは、開状態と閉状態を選択して組み立てます。
Choose whether to reproduce the canopy "open" or "closed".

実機におけるパーツ名
Name of the parts of the real aircraft.

- L-5 ウィンドシールド / Windshield
- L-3 前部キャンピニー / Front Canopy
- L-2 後部キャンピニー / Rear Canopy
- L-4 キャンピニー固定部 / Fixed Canopy
- C-17 キャンピニーフレーム / Canopy Frame
- C-23 C-32 M-19 バックミラー / Rear-View Mirror
- C-21 C-6 キャンピニーアクチュエーター / Canopy Actuator
- C-13 J-20 キャンピニー固定部フレーム / Fixed Canopy Frame

キャンピニー開状態 Canopy : Open

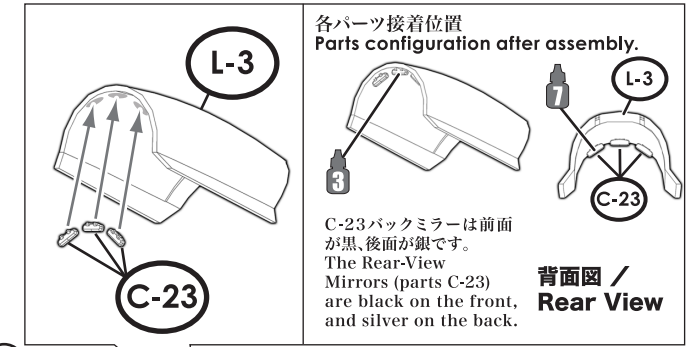
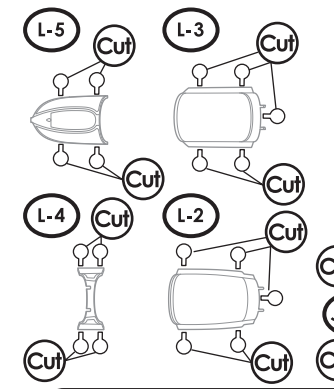

キャンピニー正面は透明ブルーを薄めて塗ります。
Dilute the transparent blue color and paint it on the front of the canopy.

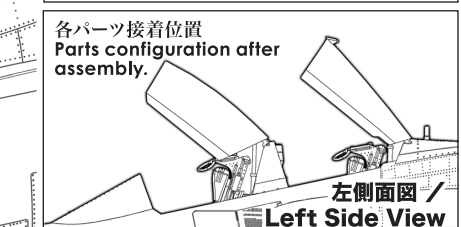
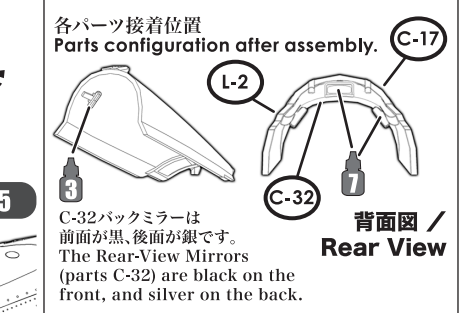
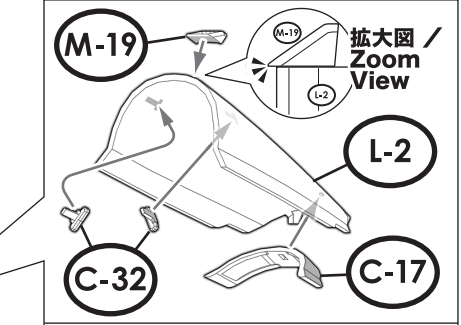
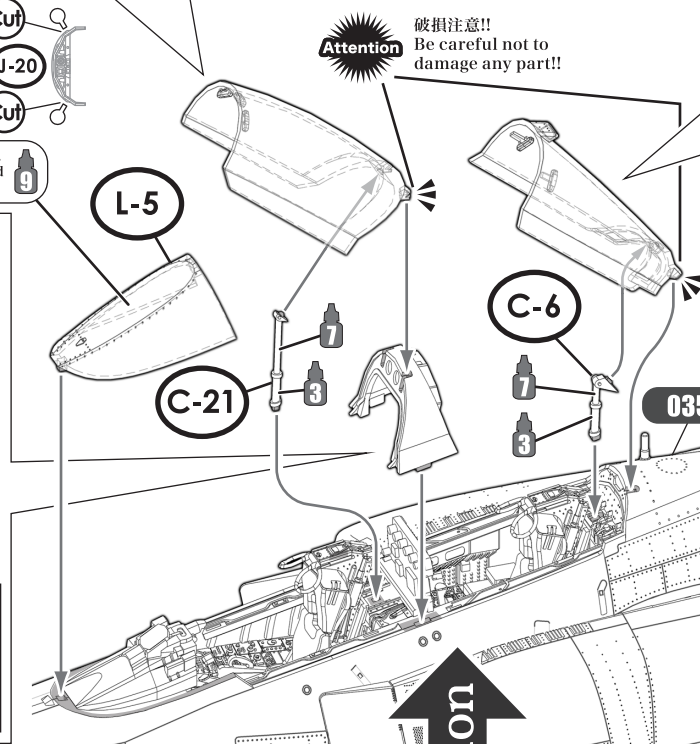
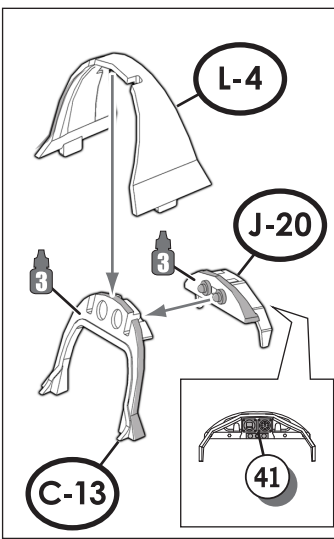

キャンピニー閉状態 Canopy : Closed

キャンピニー正面は透明ブルーを薄めて塗ります。
Dilute the transparent blue color and paint it on the front of the canopy.

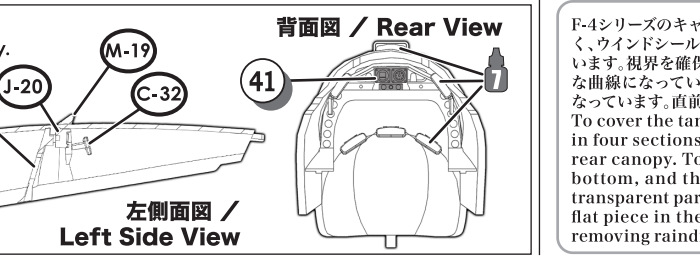
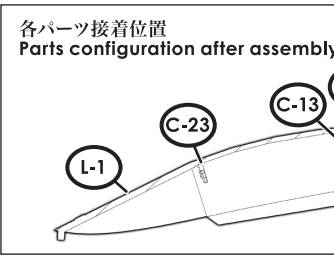
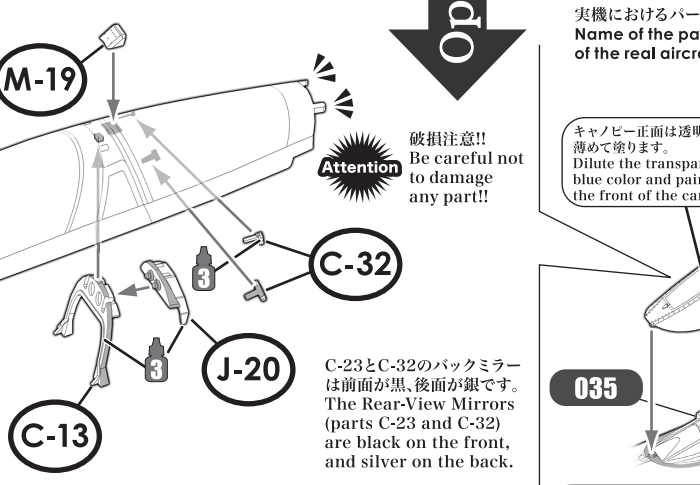
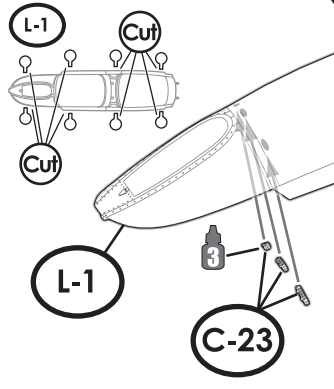

実機におけるパーツ名
Name of the parts of the real aircraft.

- C-23 C-32 M-19 バックミラー / Rear-View Mirror
- C-13 J-20 キャンピニー固定部フレーム / Fixed Canopy Frame

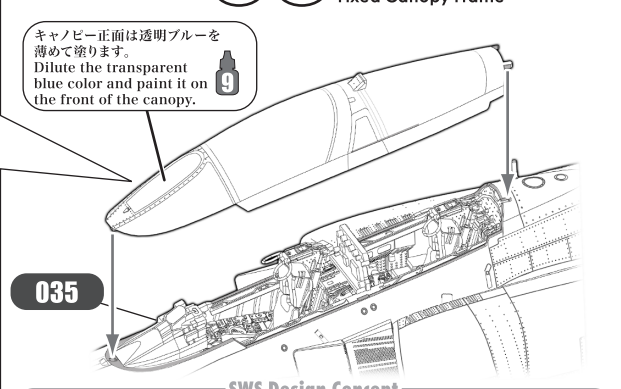

SWS Design Concept
F-4シリーズのキャンピニーはタンデム式の操縦席をカバーするため、前後に長く、ウィンドシールド、前部キャンピニー、中間固定部、後部キャンピニーと4分割されています。視界を確保するため側面下部が膨らんだ形で、胴体との接線は複雑な曲線になっています。ウィンドシールドの透明部は3分割で、真ん中は平面になっています。直前には雨滴除去用のエア吹き出しスリットがあります。
To cover the tandem cockpit of the F-4 series the long canopy is split in four sections, a windshield, front canopy, fixed mid-section, and rear canopy. To facilitate visibility, the sides bulge outwards at the bottom, and the joint line with the body is a complex curve. The transparent part of the windshield is divided in three sections with a flat piece in the middle. In front of it there is a slot blowing air for removing raindrops.

037 センタードロップタンク Center Drop Tank

実機におけるパーツ名
Name of the parts of the real aircraft.

- B-13 センタードロップタンク / Center Drop Tank
- B-15 センタードロップタンク / Center Drop Tank

※11ページ 012 項目の選択を確認してください。
* Please check the two options mentioned in paragraph 012 (page 11).

11ページ 012 項目の兵装の選択で、センタードロップタンクを取り付ける選択をして開けた穴に取り付けます。
Depending on the option chosen from paragraph 012 (page 11), choose to attach or not the Center drop tanks and fix them to the opened holes.

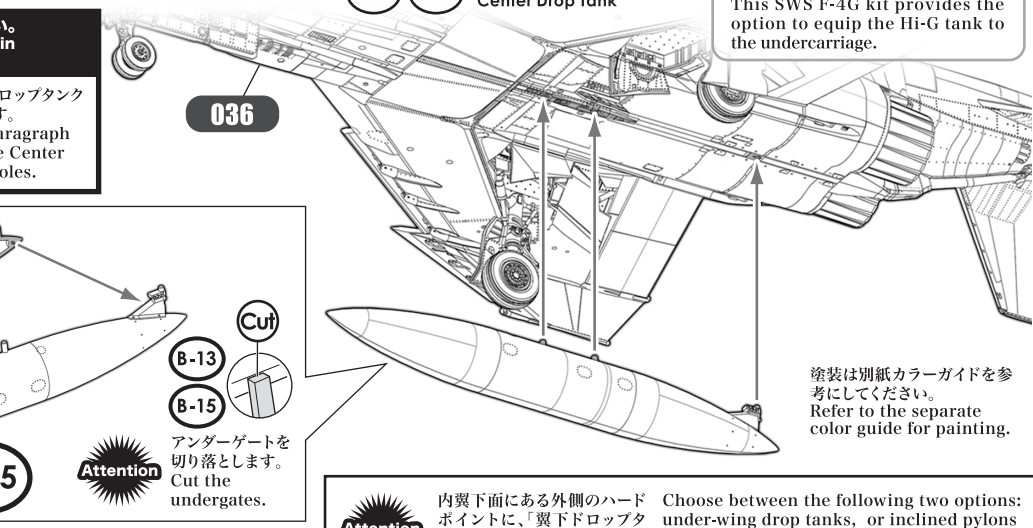
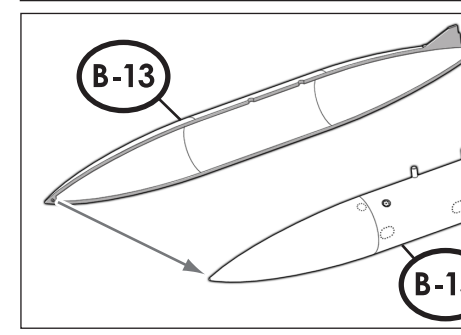

038 内翼下面 外側ハードポイント External Hardpoints Under the Inner Wings

実機におけるパーツ名
Name of the parts of the real aircraft.

- F-3 翼下ドロップタンク / Under Wing Drop Tanks
- F-4 翼下ドロップタンク / Under Wing Drop Tanks

※11ページ 012 項目の選択を確認してください。
* Please check the two options mentioned in paragraph 012 (page 11).

11ページ 012 項目の内翼下面 外側ハードポイントの項目で、翼下ドロップタンク or パイロンを取り付ける選択をして開けた穴に取り付けます。
Attach to the holes opened in Step 012 "External Hardpoints Under the Inner Wings" on page 11 for the choice of under-wing drop tanks or pylons.

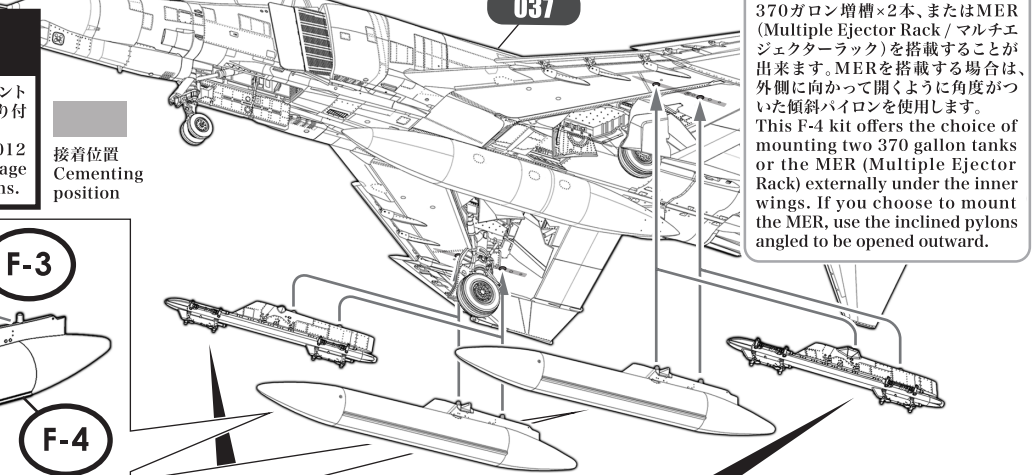
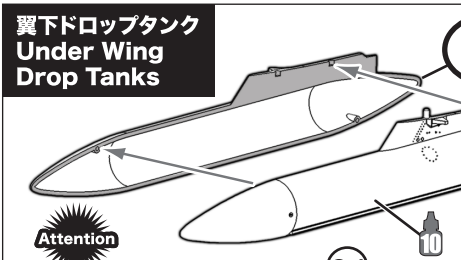

右側 Right

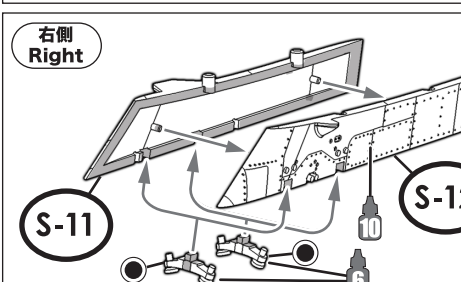

外側 傾斜パイロンとMER External Inclined Pylon and MER

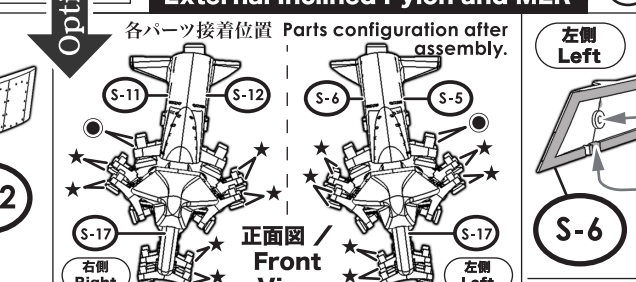

左側 Left

