

**フラップとエルロン  
下げ位置取り付け工作**  
Flaps and Ailerons  
Low Position Attachment

※17ページ 023 024 項目  
に選択して加工してください。  
\* Please do the additional work described  
in sections 023 and 024 at page 17.

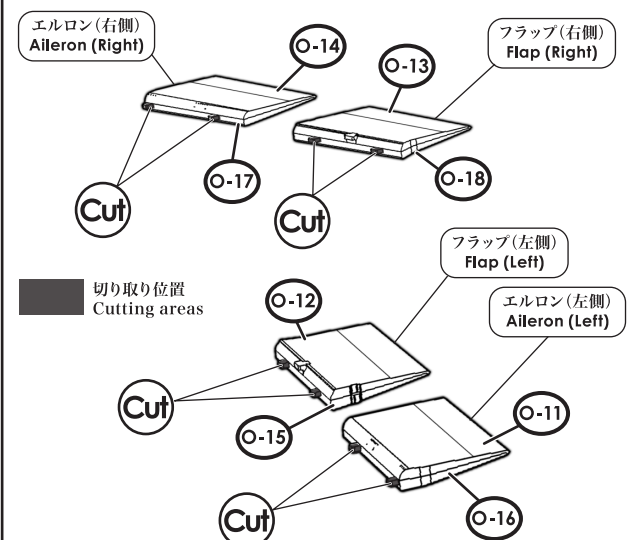

フラップとエルロンを下げ状態にするには  
下図のように組み立てます。  
Assemble as in the image below to  
have flaps and ailerons lowered.



**Warning** フラップとエルロンの角度を固定する部分を切り落としてから、下げ状態の角度に取り付けます。  
After cutting off the parts to fix the angulation of flaps and aileron, attach them by the angle of the lowered position.

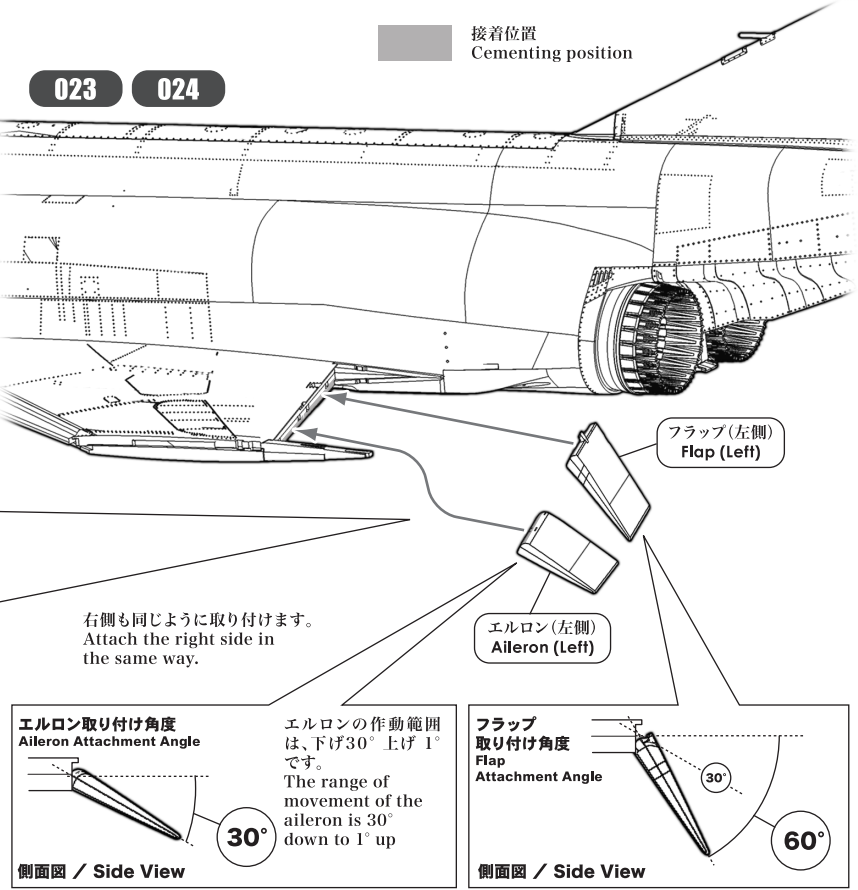

**025 外翼(右側)と前縁フラップ(右側)**  
Outer Wing (Right) and Front Edge Flaps (Right)

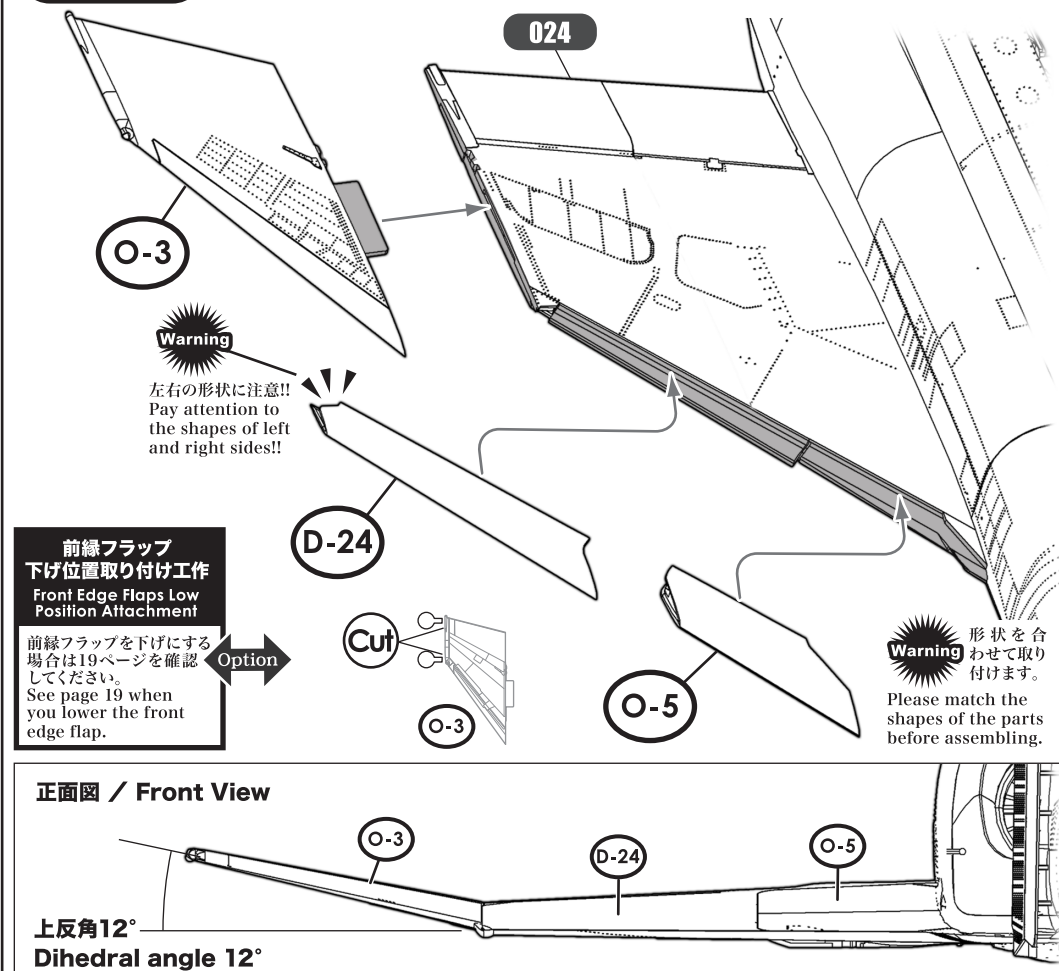

実機におけるパーツ名  
Name of the parts of the real aircraft.

0-3 外翼(右側)  
Outer Wing (Right)

D-24 0-5 内翼前縁フラップ(右側)  
Inboard Front Edge Flap (Right)

**SWS Design Concept**  
F-4の主翼は取り付け角1°、上反角は内翼が0°、外翼が12°で、平面形はデルタ翼の翼端を切り落としたクリップデルタ翼のような形です。主翼の位置は低翼で、胴体下面と主翼下面がほぼ平らに続いています。The F-4 wings are mounted with a 1° angle of attachment while the dihedral is 0° on the inboard section of the wing and 12° on the outboard sections of the wing. The flat surface of the wings creates a delta-shape with squared tips. The wings are low-mounted, therefore the undersurfaces of the fuselage and the wings are almost at the same level.

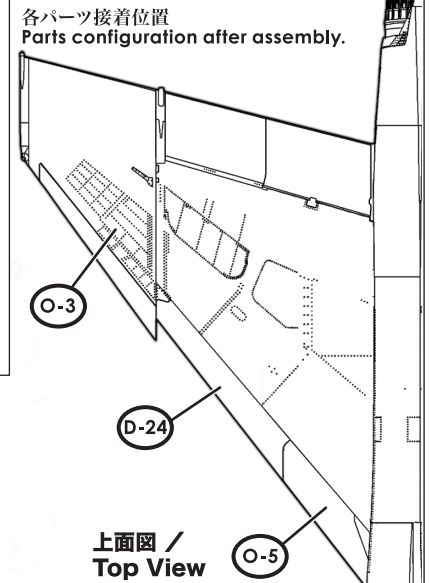

**026 外翼(左側)と前縁フラップ(左側)**  
Outer Wing (Left) and Front Edge Flaps (Left)

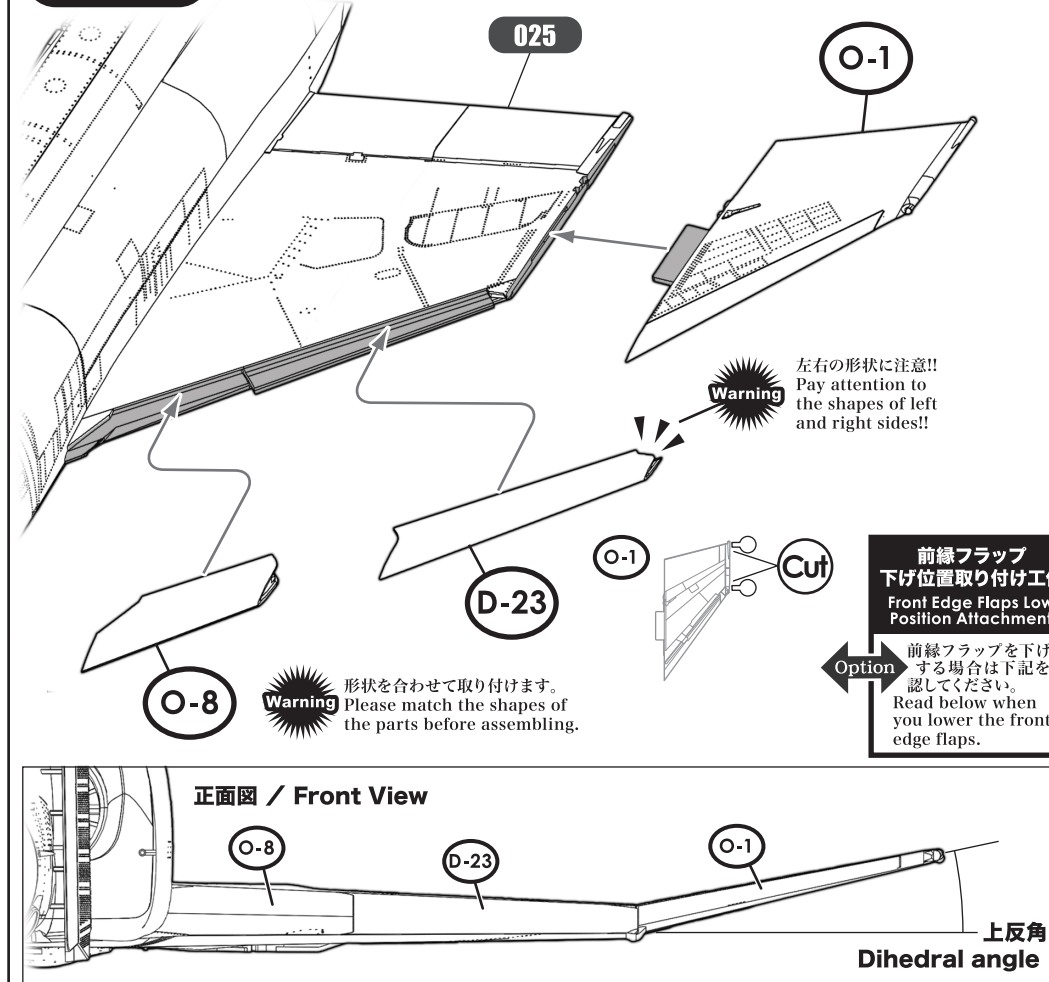

実機におけるパーツ名  
Name of the parts of the real aircraft.

0-1 外翼(左側)  
Outer Wing (Left)

0-8 D-23 内翼前縁フラップ(左側)  
Inboard Front Edge Flap (Left)

**SWS Design Concept**  
艦載機として開発されたF-4は外翼を垂直に折りたたむ(立てる)ことができます。空軍型でも手動式としての機構は残されています。その場合、全幅は約11.7mから約8.4mになります。Developed as a carrier-based airplane, the F-4 outer wings can be folded vertically. That structure remains the same in the Air Force type, even though it is manual. In that case, full length is reduced from approximately 11.7m to around 8.4m.

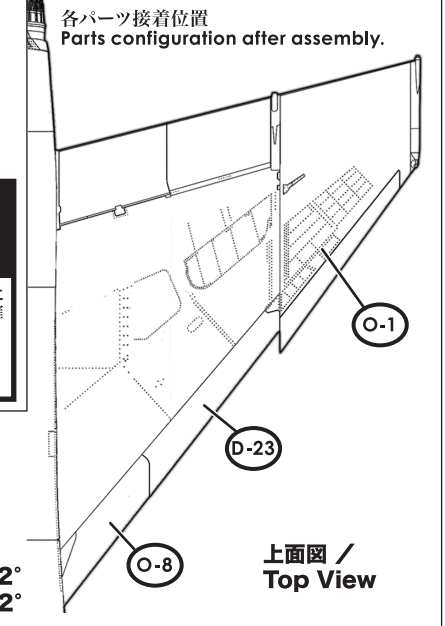

**SWS Design Concept**  
C型の主翼には3か所に前縁フラップが装備されています。内翼の前縁フラップは2分割され、内側のものは30°、外側のものは60°下がります。また、外翼の前縁フラップは55°下がります。Front edge flaps have been installed in three places on the main wings of the C-type. The front edge flap of the inner wing has been split in two parts: the inner side goes down to 30°, the outer to 60°. The front edge flap of the outer wing goes down to 55°.

実機におけるパーツ名  
Name of the parts of the real aircraft.

0-7 外翼前縁フラップ(右側)  
Outboard Front Edge Flap (Right)

0-10 外翼前縁フラップ(左側)  
Outboard Front Edge Flap (Left)

**Warning** 左右外翼パーツの前縁フラップを切り落としてから下げ状態の前縁フラップを取り付けます。  
After cutting off the front edge flap of left and right outer wing parts, attach the lowered front edge flaps.

