

042 AIM-7 スパローミサイル Missile AIM-7 Sparrow

※12ページ 011 項目の選択を確認してください。
 * Please check the two options mentioned in paragraph 011 (page 12).

Warning 12ページ 014 項目の前側ミサイルベイの選択で、搭載時の選択をした (O-4 パーツを取り付けていない) 状態に取り付けます。
 According to the option chosen for the front missile bay from paragraph 014 (page 12), choose to attach (do not attach part O-4) or not the under wing drop tanks.

Warning AIM-7は4基組み立てます。
 Assemble four missiles AIM-7 Sparrow.

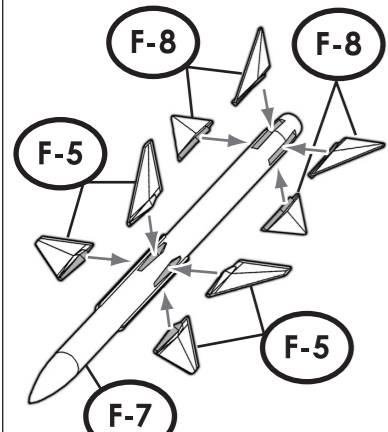

AIM-7の塗装は、別紙カラーガイドを参考にしてください。
 Refer to the separate color guide for the AIM-7 painting.

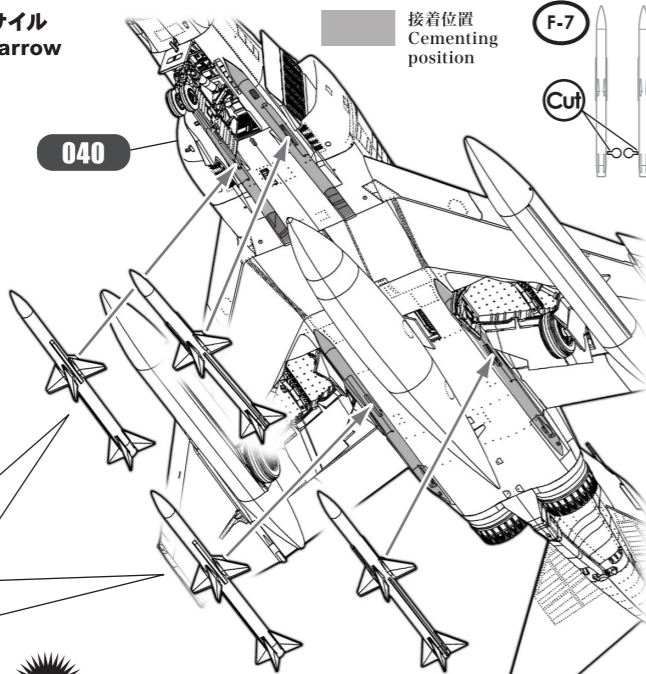

Warning 上側になる安定翼(フィン)を差し込んで全体を半波式に取り付けます。AIM-7は左右で取り付ける向きがありますので右図にて確認してください。
 Plug in the upper wing stabilizer (fin) and attach it in order to be semi-retractable. Check the right diagrams as the AIM-7 has a horizontal orientation.

SWS Design Concept
 AIM-7は70,000発以上が生産され、世界中で最も多く使用された中距離空対空ミサイルで、母機が目標に対して照射した電波の反射波を追尾するSARH方式によって誘導されます。AIM-7は、AIM-9のようにレール方式のランチャーから発射されるのではなく、下方にリリースされた直後にモーターに点火します。
 The AIM-7 is the most used middle range air-to-air missile in the world, with a production topping 70000pcs. The missile is guided by a SARH system that tracks the beam emitted by the mother ship to designate the target. Unlike the AIM-9 that is launched from the launcher via rails, the AIM-7 ignites its motors after being released downward.

実機におけるパーツ名
 Name of the parts of the real aircraft.

- F-7 AIM-7 スパローミサイル
Missile AIM-7 Sparrow
- F-5 前側フィン
Front Fin
- F-8 後側フィン
Rear Fin

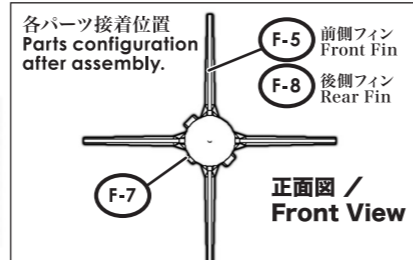

AIM-7ミサイル左右の向き
 Left/Right Orientation of the Missiles AIM-7

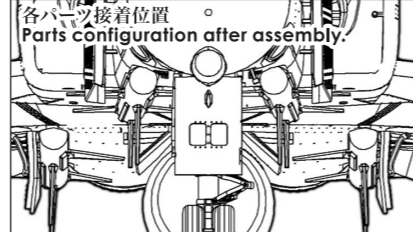
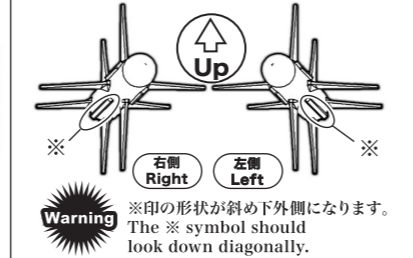

043 バイロン Pylons

※11ページ 013 項目の選択を確認してください。
 * Please check the two options mentioned in paragraph 013 (page 11).

Warning 11ページ 013 項目の兵装の選択で、ミサイル用パイロンに取り付ける選択をして開けた穴に取り付けます。
 Depending on the option chosen from paragraph 013 (page 11), choose whether to attach or not the missile pylons and fix them to the opened holes.

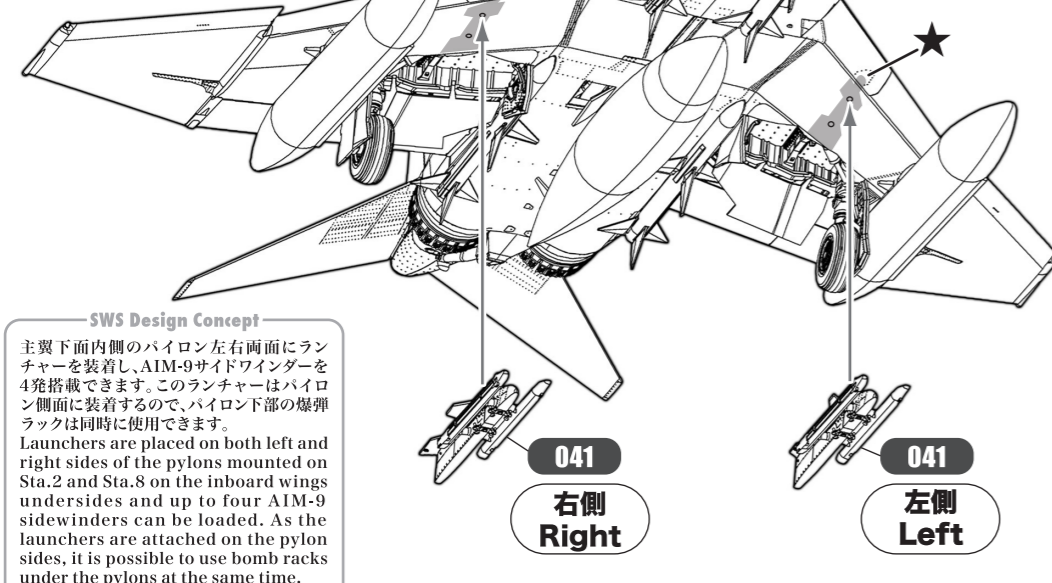

SWS Design Concept
 主要下面内側のパイロン左右両面にランチャーを装着し、AIM-9サイドワインダーを4発搭載できます。このランチャーはパイロン側面に装着するので、パイロン下部の爆弾ラックは同時に使用できます。
 Launchers are placed on both left and right sides of the pylons mounted on Sta.2 and Sta.8 on the inboard wings undersides and up to four AIM-9 sidewinders can be loaded. As the launchers are attached on the pylon sides, it is possible to use bomb racks under the pylons at the same time.

Warning 前縁フラップが下げ状態の場合は、前縁内側フラップ(O-5、O-8)に切り取り加工を行っているか確認してください。詳しくは19ページ「前縁フラップ下げ位置取り付け工作」にて確認してください。
 For the lowered front edge flaps, make sure you cut and work on the front edge inner flap (O-5, O-8). See page 19, Front Edge Flaps - Low Position Attachment for details.

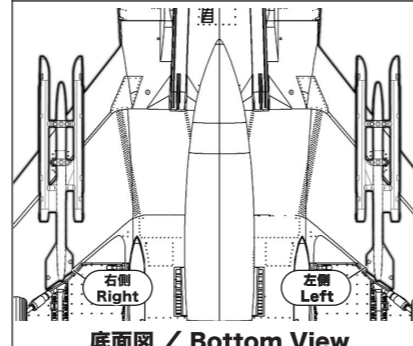
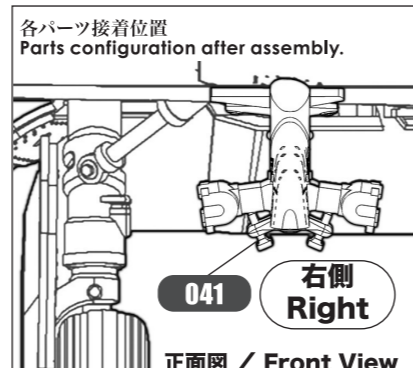

044 AIM-9 サイドワインダーミサイル Missile AIM-9 Sidewinder

Warning 組み立てたAIM-9を取り付け部分の形状に注意してパイロン側面のランチャーに取り付けます。
 Pay attention to the attachment areas' shapes of the previously assembled missiles AIM-9, and then attach them to the missile launchers.

Warning AIM-9は4基組み立てます。
 Assemble four missiles AIM-9.

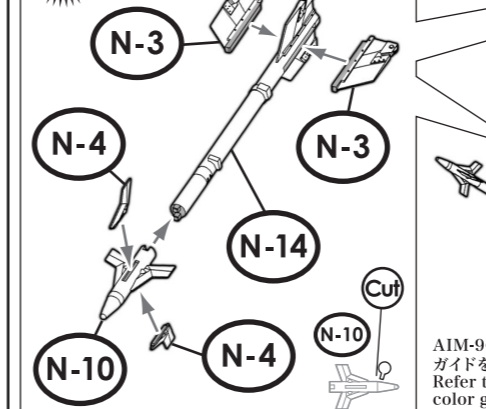

SWS Design Concept
 AIM-9は1956年の量産開始以来、合計200,000発以上が生産され、未だに改良型の生産が続いているという傑作ミサイルです。誘導方式は目標のエンジン排気などの熱源を先端の赤外線シーカーで捉える赤外線追尾方式です。
 The AIM-9 is a masterpiece missile whose production started in 1956. From that date, a total of 200000pcs have been produced, and improved versions are still in production today. The missile is guided by a tip-mounted infrared seeker tracking heat sources as the exhaust heat of the targeted plane.

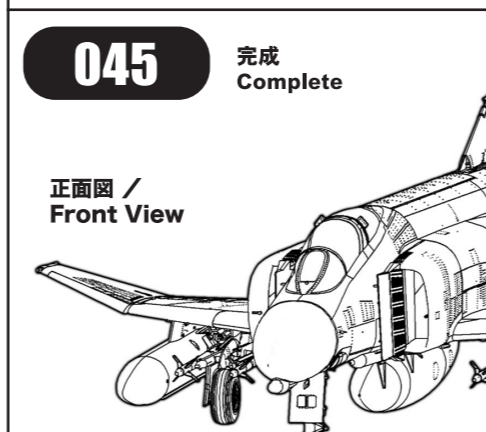

追加工作で「ラダー」や「尾翼前下げ状態」を再現することが出来ます。詳しくは「ラダー」は下記で、「尾翼前下げ状態」は30ページにて確認してください。「尾翼前下げ状態」の追加工作は難易度の高い工作になります。
 You can also reproduce "Ladder" and "Lowered tail" with an additional work. See the following paragraph "Ladder", and "Lowered tail" at page 30. (The additional work for "Lowered tail" is very hard.)

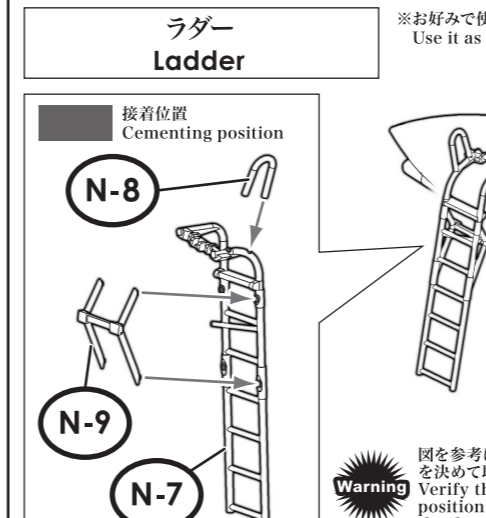

実機におけるパーツ名
 Name of the parts of the real aircraft.

- N-10 AIM-9 サイドワインダーミサイル
Missile AIM-9 Sidewinder
- N-4 前側フィン
Front Fin
- N-3 後側フィン
Rear Fin

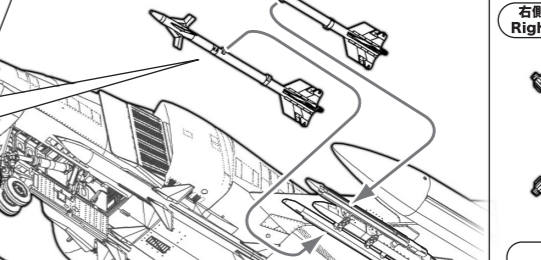

AIM-9 ミサイル左右の向き
 Left/Right Orientation of the Missiles AIM-9

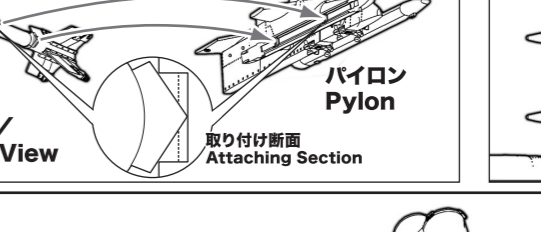
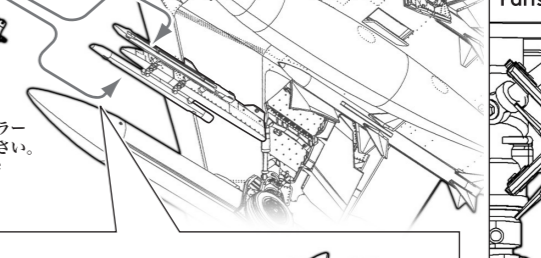

045 完成 Complete

※11ページ 013 項目の選択を確認してください。
 * Please check the two options mentioned in paragraph 013 (page 11).

Warning 11ページ 013 項目の兵装の選択で、ミサイル用パイロンに取り付ける選択をして開けた穴に取り付けます。
 Depending on the option chosen from paragraph 013 (page 11), choose whether to attach or not the missile pylons and fix them to the opened holes.

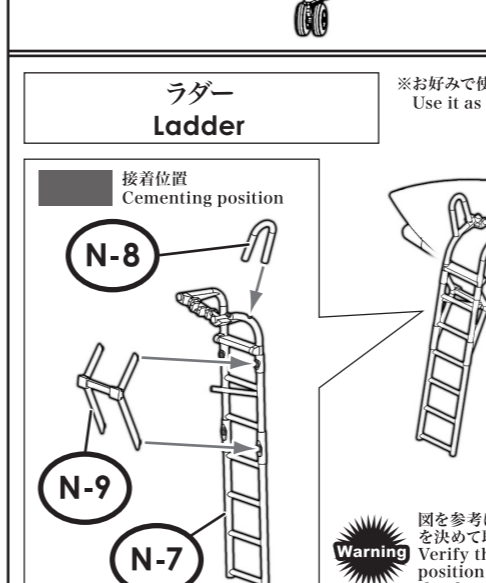

実機におけるパーツ名
 Name of the parts of the real aircraft.

- N-7 ラダー
Ladder
- N-8 ラダー
Ladder
- N-9 ラダー
Ladder

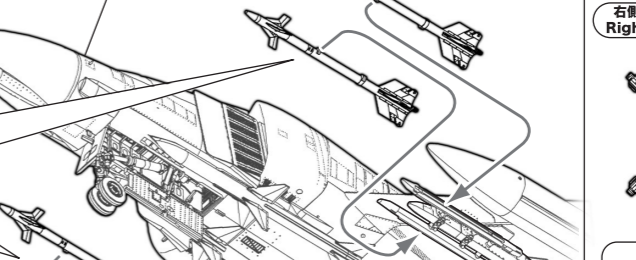

追加工作で「ラダー」や「尾翼前下げ状態」を再現することが出来ます。詳しくは「ラダー」は下記で、「尾翼前下げ状態」は30ページにて確認してください。「尾翼前下げ状態」の追加工作は難易度の高い工作になります。
 You can also reproduce "Ladder" and "Lowered tail" with an additional work. See the following paragraph "Ladder", and "Lowered tail" at page 30. (The additional work for "Lowered tail" is very hard.)

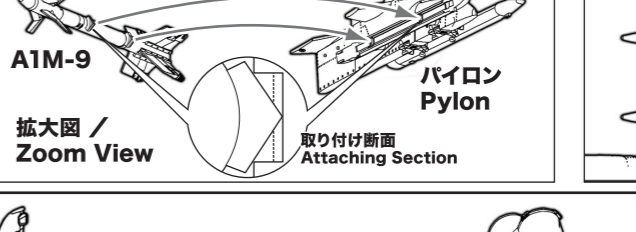
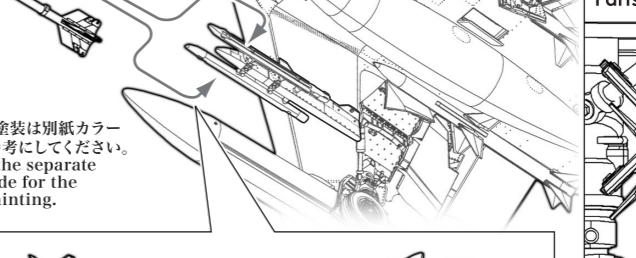

045 完成 Complete

※11ページ 013 項目の選択を確認してください。
 * Please check the two options mentioned in paragraph 013 (page 11).

Warning 11ページ 013 項目の兵装の選択で、ミサイル用パイロンに取り付ける選択をして開けた穴に取り付けます。
 Depending on the option chosen from paragraph 013 (page 11), choose whether to attach or not the missile pylons and fix them to the opened holes.

