

011 エンジン Engine

Warning エンジンは2基組み立てます。 Please assemble two engines.

■ 接着位置 Cementing position

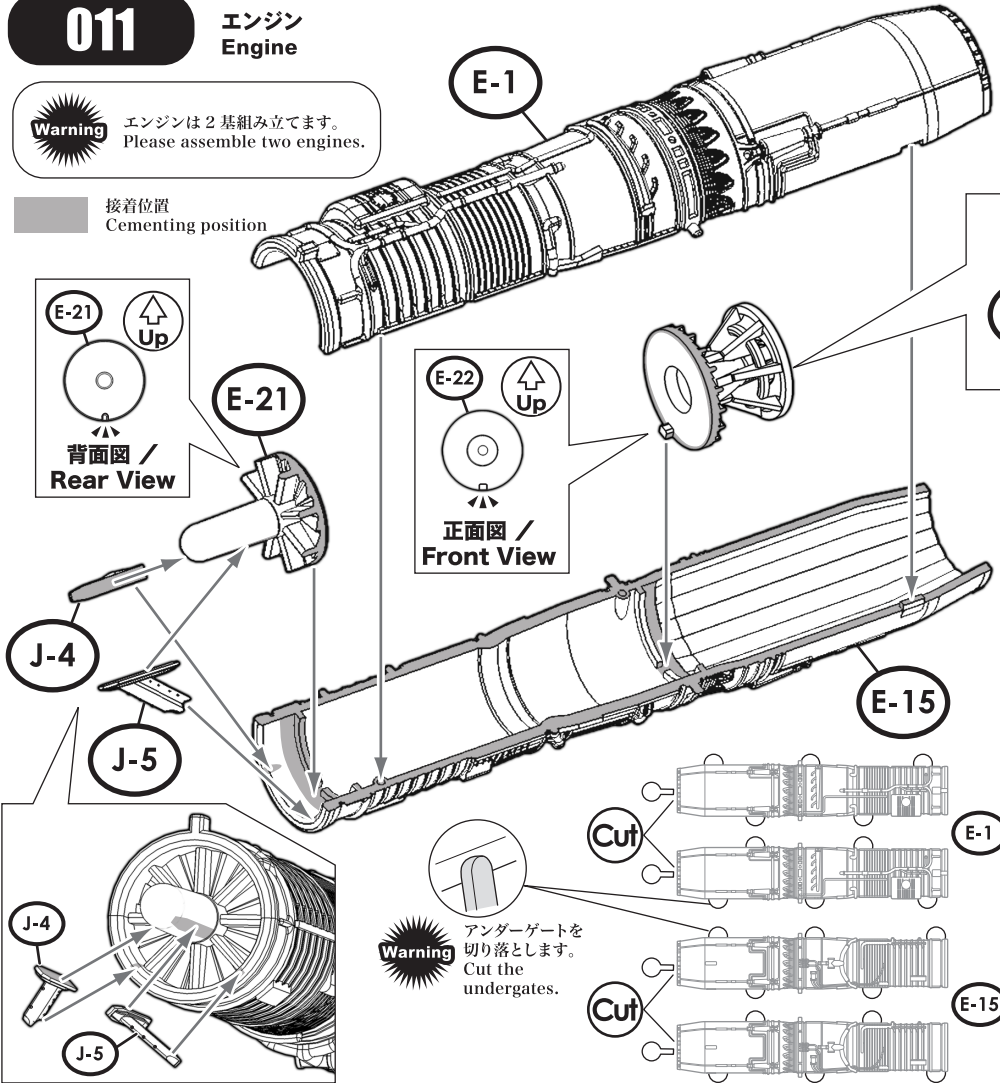

- 実機におけるパーツ名
Name of the parts of the real aircraft.
- E-1 E-15 J79エンジン J79 Engine
 - E-21 インテークベーン Intake Vane
 - E-22 タービンフレーム Turbine Frame
 - E-23 アフターバーナー・リング Afterburner Ring
 - J-4 J-5 ステー Stay

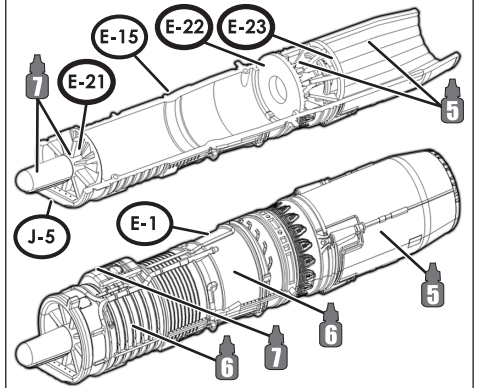
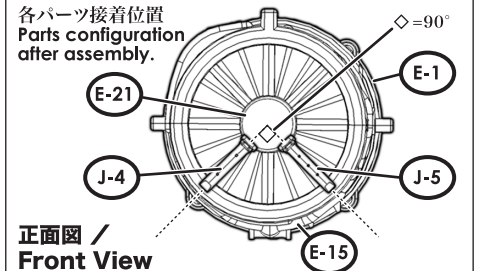

エンジン展示台 Engine Exhibition Stand

Eランナーのランナー部分から切り出して、簡易的なエンジン展示台を作ることができます。(おまけなので、必ず組み立てる必要はありません。)
You can create a simplified display stand for the engine by cutting off the E sprue. (This is an optional feature, it is not required for the model.)

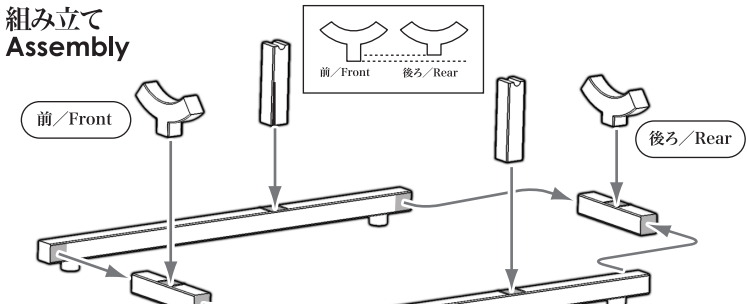

Eランナー1枚から1セットのみ取り出せます。 It is possible to create one stand from E sprue.
実際のスケールではありません。 Differs from real scale.
接着取り付け面を直角になるようにヤスリなどで磨いてから接着してください。 File the attaching surfaces before cementing.

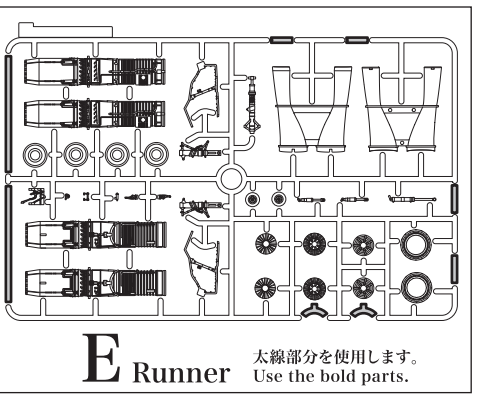

使用例 Example of use

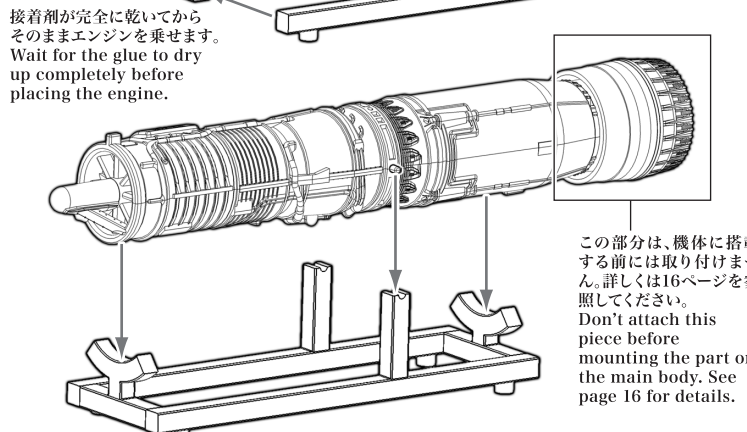
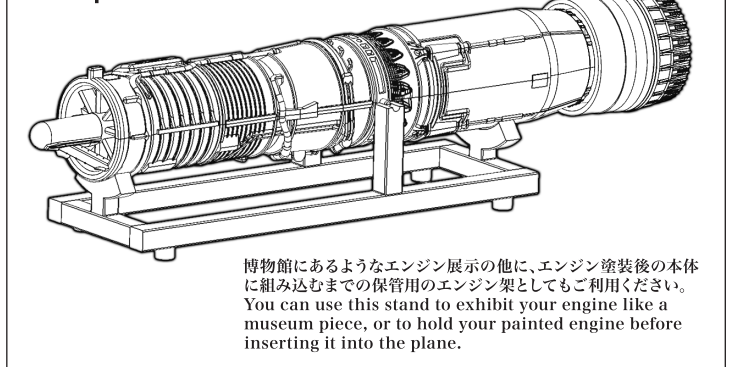

012 エアダクト Air Ducts

■ 接着位置 Cementing position

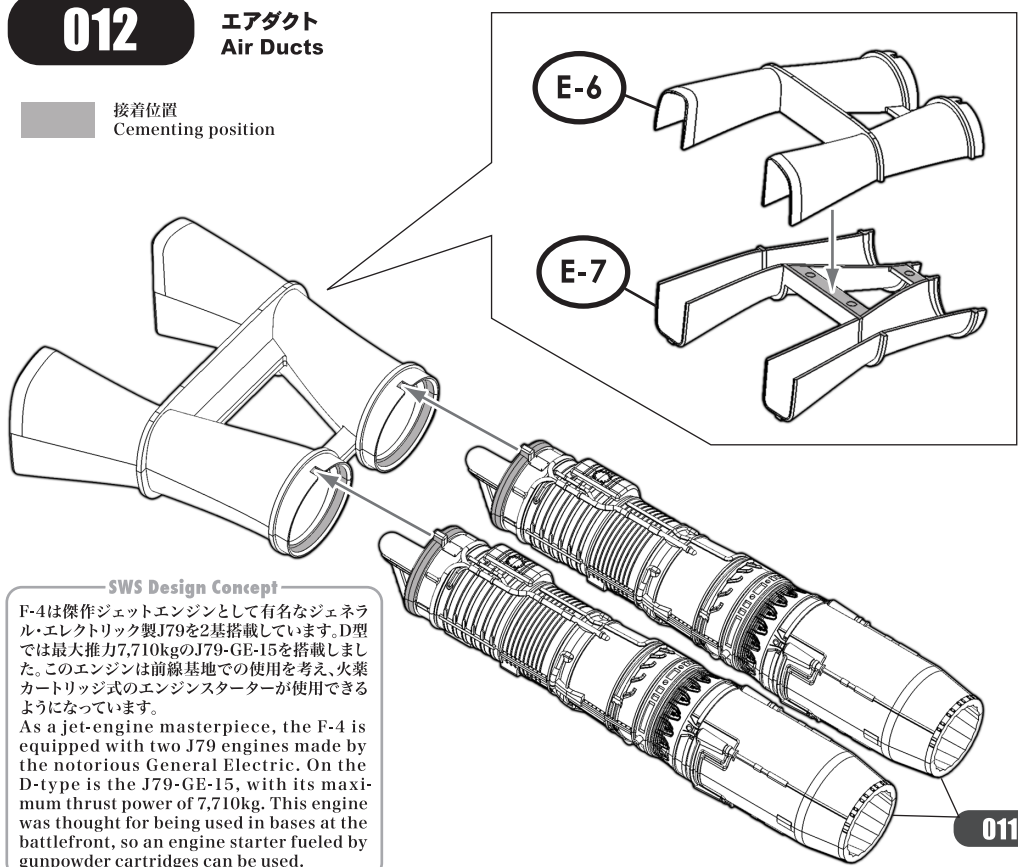

SWS Design Concept
F-4は傑作ジェットエンジンとして有名なジェネラル・エレクトリック製J79を2基搭載しています。D型では最大推力7,710kgのJ79-GE-15を搭載しました。このエンジンは前線基地での使用を考慮、火柴カートリッジ式のエンジンスターターが使用できるようになっています。
As a jet-engine masterpiece, the F-4 is equipped with two J79 engines made by the notorious General Electric. On the D-type is the J79-GE-15, with its maximum thrust power of 7,710kg. This engine was thought for being used in bases at the battlefield, so an engine starter fueled by gunpowder cartridges can be used.

重要!! 必ず確認してください!! Important!! Check this first!!

組み立てたエアダクトにエンジン2基を接着します。その際、左右のエンジンを平行にそろえてしっかり接着します。接着後、完全に接着剤が乾くまで数時間は置いておきます。
Cement the two engines to the previously assembled air-ducts. Make sure left and right engines are parallel and fix firmly. After cementing, wait for some hours until cement completely dries up.

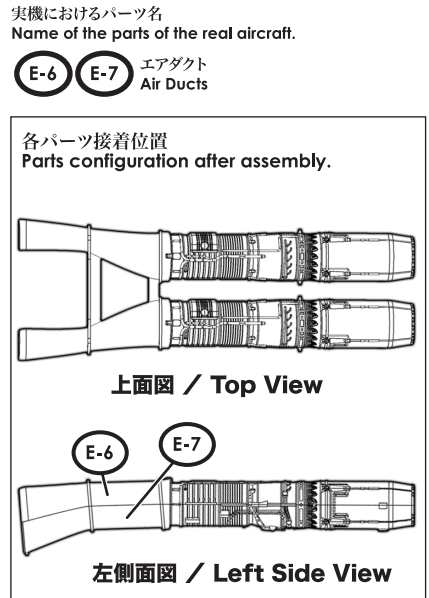
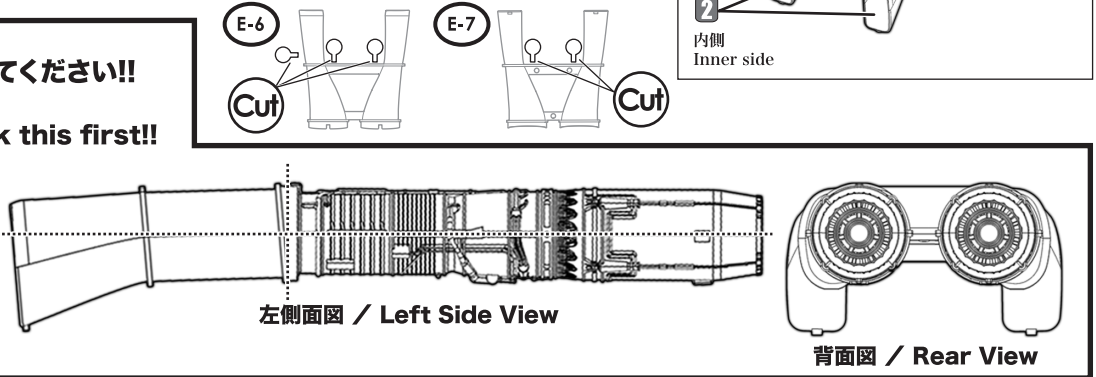

013 穴開け加工 How to Open Holes

Warning 兵装の選択に合わせて穴開けの選択を行います。 Check where to drill the holes according to the selected weapons.

翼下ドロップタンク (F-3, F-4) を取り付ける時のみに穴を開けます。(27ページ参照)
Drill these holes only if you want to attach the under wing fuel tanks (parts F-3, F-4). (See page 27 for details.)

翼下ドロップタンク Under Wing Drop Tanks (F-3, F-4) **Not Attached** 付けない。 穴を開けない。 Don't drill any hole here.

