

018 胴体と主翼 Fuselage and Main Wings

■ 接着位置
Cementing position

SWS Design Concept

F-4の胴体は空気取り入れダクトに続く2基のJ79エンジンを収納するために太く設計されています。胴体中央部はエアリアルールの採用でくびれた形になっていて、エアインテークの左右への張り出しとエンジンノズル部分の膨らみと合わせて、グラマラスな胴体のラインを形成しています。空軍型では空中給油の方式が海軍型とちがってフライングブーム式になったため、胴体背面に受油リセプタクルが装備され、また海軍型でコックピット右側にあった受油プローブは廃止されています。

The F-4 fuselage is voluminous in order to contain two J79 engines and their air intake ducts. The mid-fuselage has a narrow shape because of the adoption of the area rule, with the protrusions on both sides of the air intakes and the bulge on the engines' nozzles, all resulting in a glamorous line. Unlike the Navy type, the aerial refueling system of the Air Force type is the flying boom, meaning the oil receptacle is installed on the back of the fuselage. The oil probe that was on the right side of the cockpit of the Navy type has been removed.

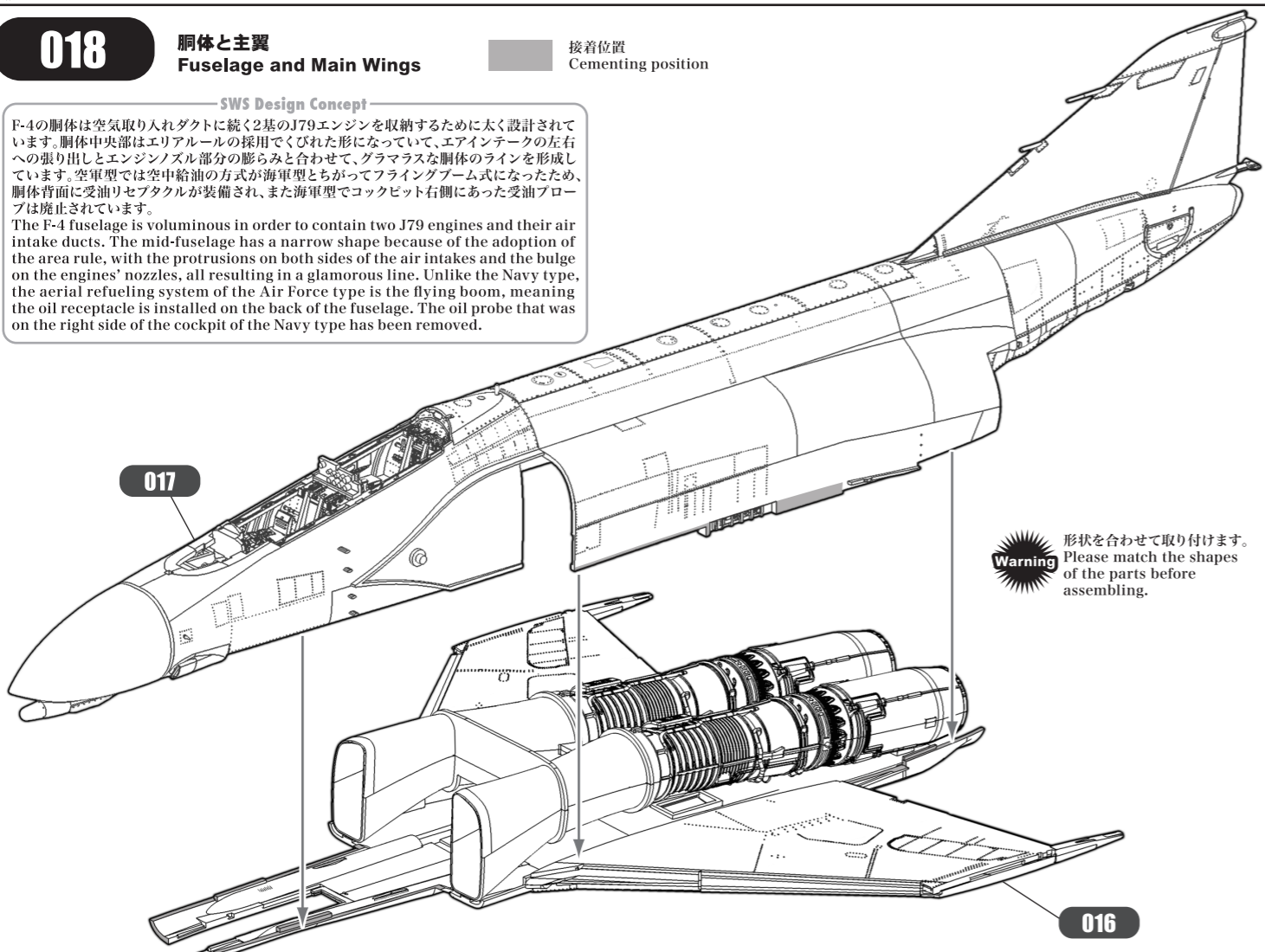

Warning 形状を合わせて取り付けます。Please match the shapes of the parts before assembling.

各パーツ接着位置
Parts configuration after assembly.

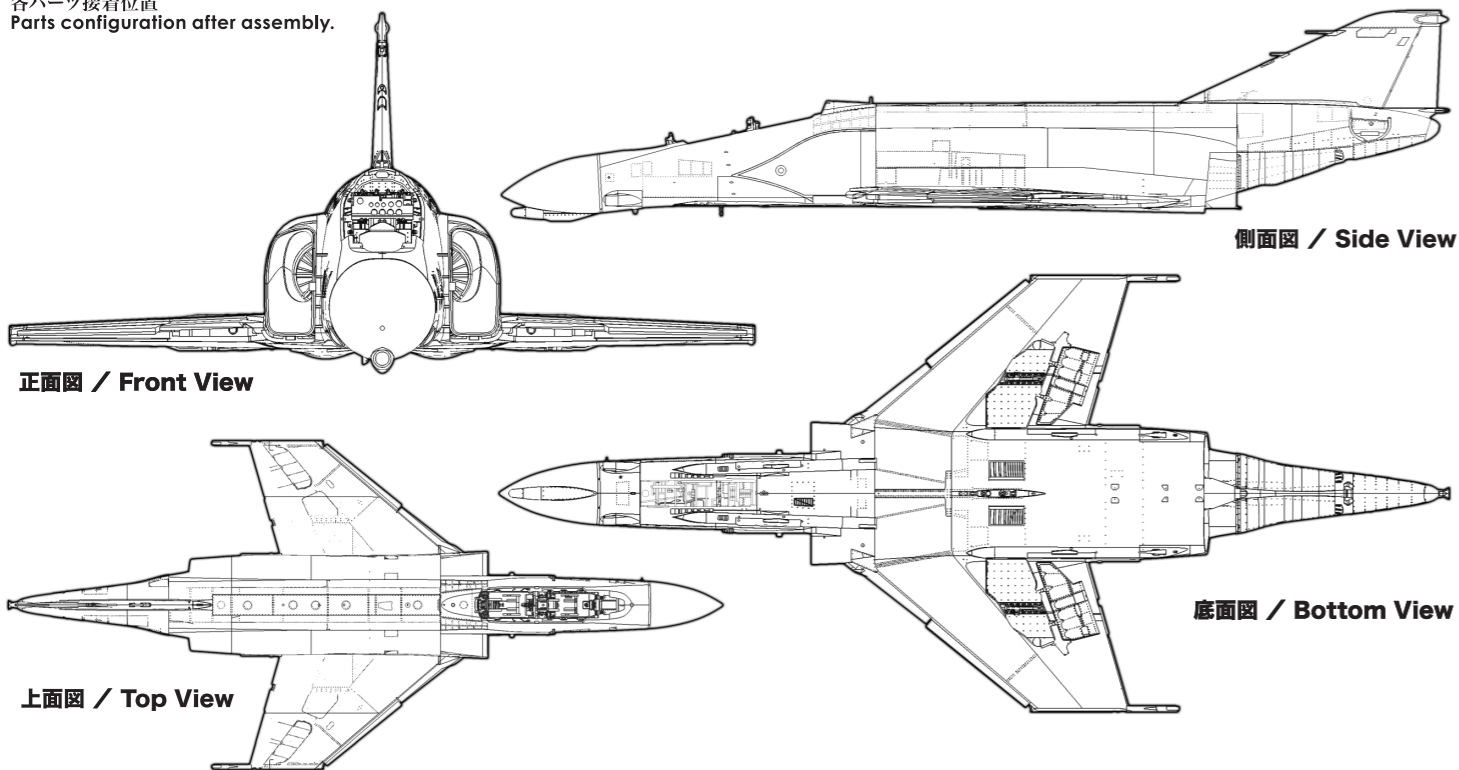

019 エアインテーク(右側) Air Intake (Right)

■ 接着位置
Cementing position

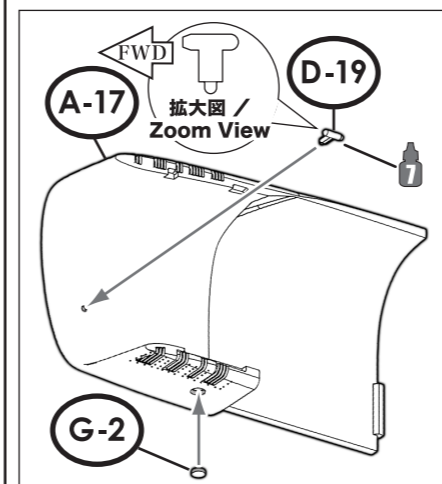

SWS Design Concept

インテークベーンと胴体(機首)側面の間はクサビ型のスプリッターがあり、インテークベーンを支持する4つの短く薄い板があります。ダクトの内側にはベルマウスピトー管があります。インテークベーンは平行四辺形の固定ランプと台形の変形ランプに分かれています。可変ランプには12,500個の小さな孔が開けられていて、境界層流を吸い込みます。無数の孔から吸い出された境界層流はインテーク上下のルーバーから排出されます。There is a wedge-shaped splitter plate between the intake vane and the side of the fuselage (nose), and there are four short and thin plates that support the intake vane. There is a pitot tube inside the duct. The intake vane is divided into a fixed parallelogram-shaped ramp and a movable, trapezoid-shaped ramp. 12,500 small holes on the movable ramp draw the boundary layer flow. The boundary layer flow drawn out through the numerous holes is discharged from the louvers above and below the intake.

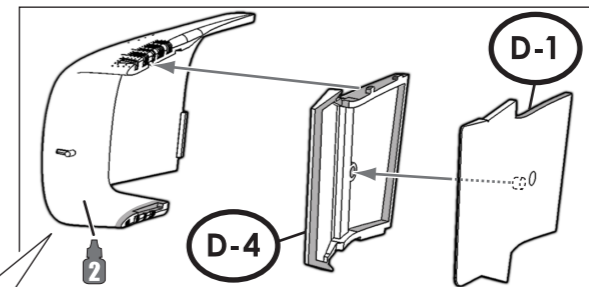

Warning うっすらと凸モールドがありますがD型では使用しませんので、カッターなどで削り落とします。There are small convex details on this part, but they should not be used with D-type, so please cut them off with a cutter.

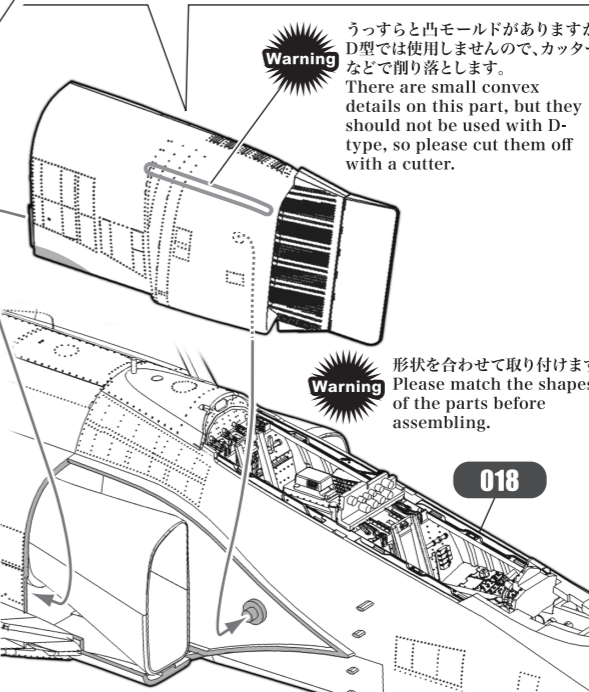

Warning 形状を合わせて取り付けます。Please match the shapes of the parts before assembling.

- 実機におけるパーツ名
Name of the parts of the real aircraft.
- A-17 エアインテーク(右側) Air Intake (Right)
 - D-1 インテークベーン(内側) Intake Vane (Inside)
 - D-4 インテークベーン(外側) Intake Vane (Outside)
 - D-19 ベルマウスピトー管 Bellmouth Pitot Tube
 - G-2 航法灯 Position Light

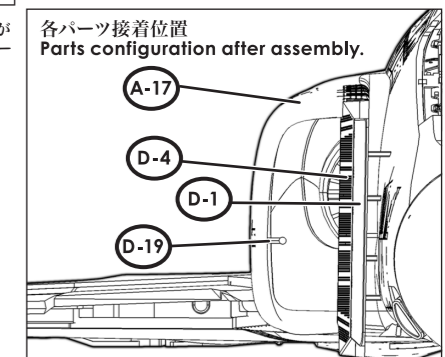

正面図 / Front View

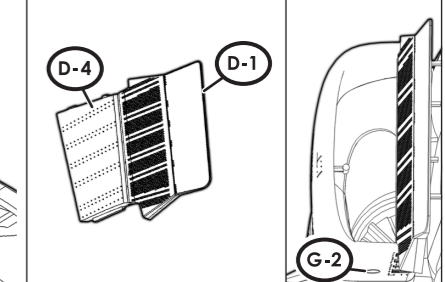

020 エアインテーク(左側) Air Intake (Left)

■ 接着位置
Cementing position

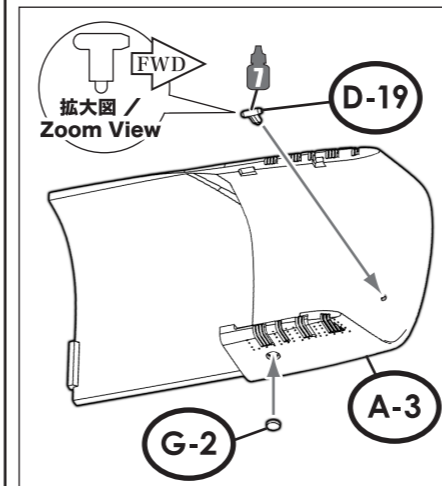

Warning うっすらと凸モールドがありますがD型では使用しませんので、カッターなどで削り落とします。There are small convex details on this part, but they should not be used with D-type, so please cut them off with a cutter.

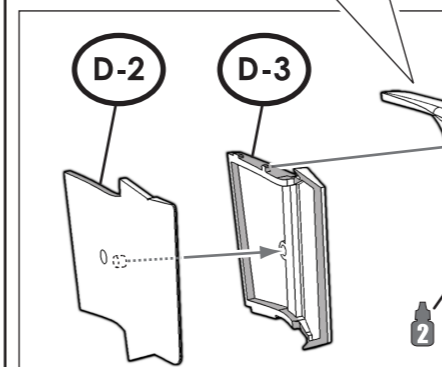

Warning 形状を合わせて取り付けます。Please match the shapes of the parts before assembling.

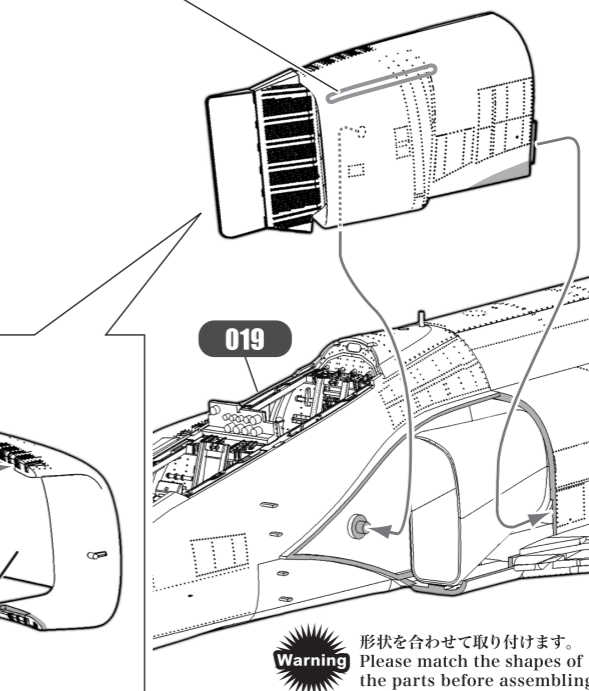

- 実機におけるパーツ名
Name of the parts of the real aircraft.
- A-3 エアインテーク(左側) Air Intake (Left)
 - D-2 インテークベーン(内側) Intake Vane (Inside)
 - D-3 インテークベーン(外側) Intake Vane (Outside)
 - D-19 ベルマウスピトー管 Bellmouth Pitot Tube
 - G-2 航法灯 Position Light

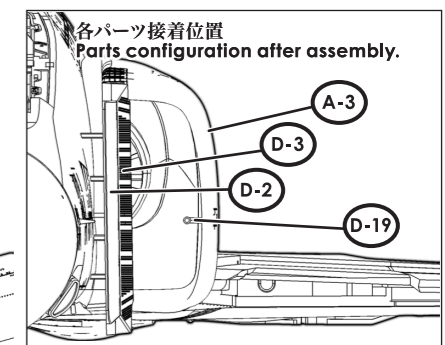

正面図 / Front View

