

007 胴体外板(左側) Fuselage Outer Panel (Left)

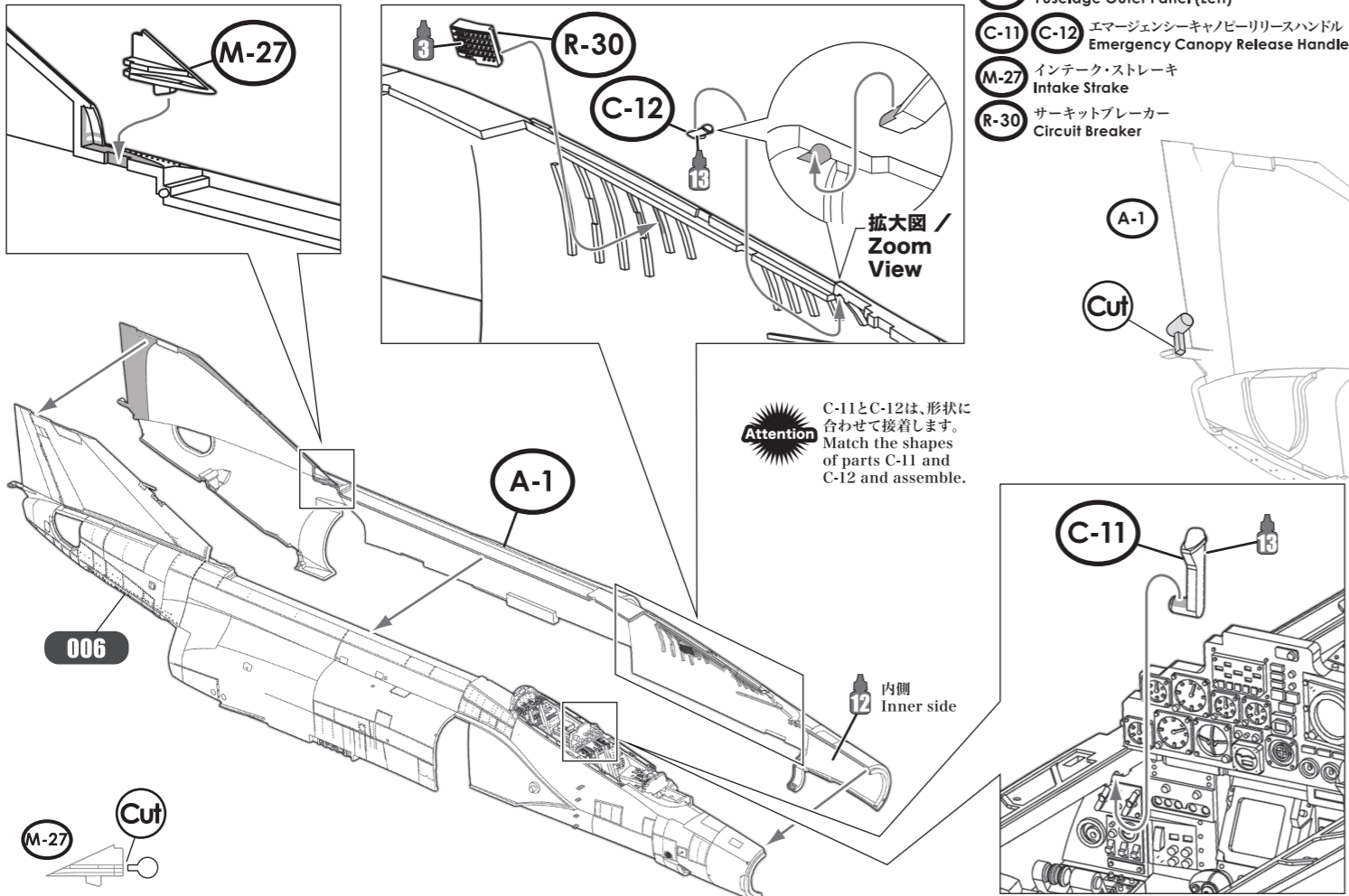

- 実機におけるパーツ名
Name of the parts of the real aircraft.
- A-1 胴体外板(左側) Fuselage Outer Panel (Left)
 - C-11 エマージェンシーキャノピーリリースハンドル Emergency Canopy Release Handle
 - M-27 インテーク・ストレーキ Intake Strake
 - R-30 サーキットブレーカー Circuit Breaker

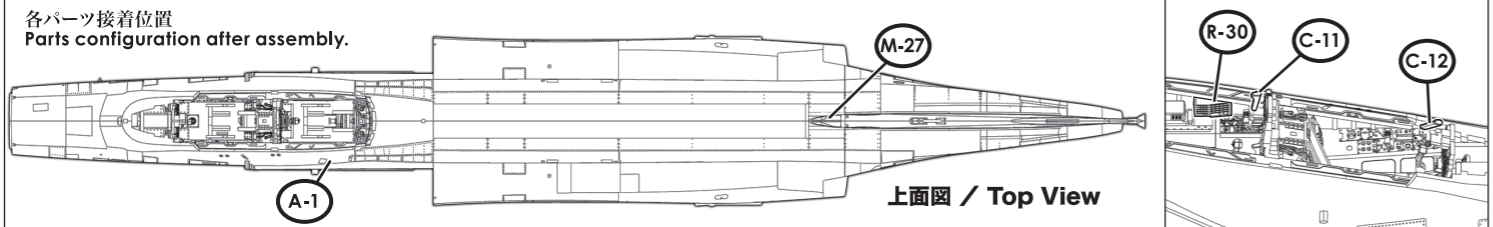

008 胴体外板(上面) Fuselage Outer Panel (Upper)

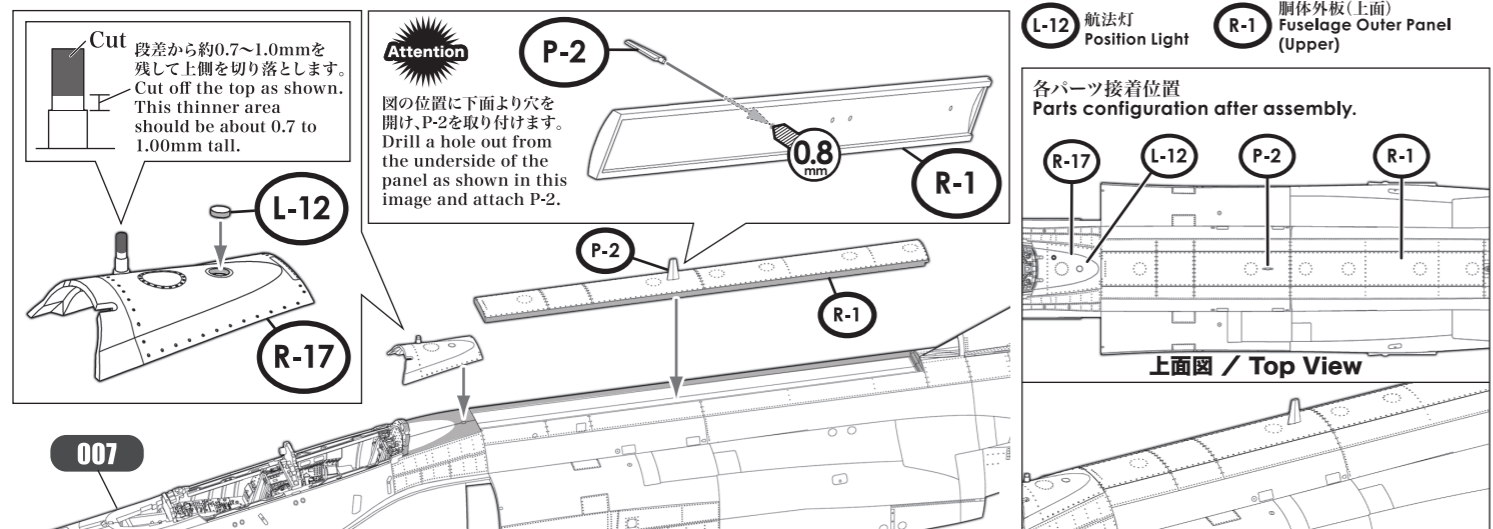

- 実機におけるパーツ名
Name of the parts of the real aircraft.
- P-2 V/UHFアンテナ V/UHF Antenna
 - R-17 データリンク/アビオニクスベイ・ドア Data Link / Avionics Bay Door
 - L-12 航法灯 Position Light
 - R-1 胴体外板(上面) Fuselage Outer Panel (Upper)

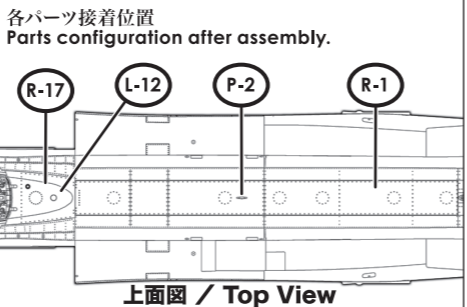

009 ノーズコーン Nose Cone

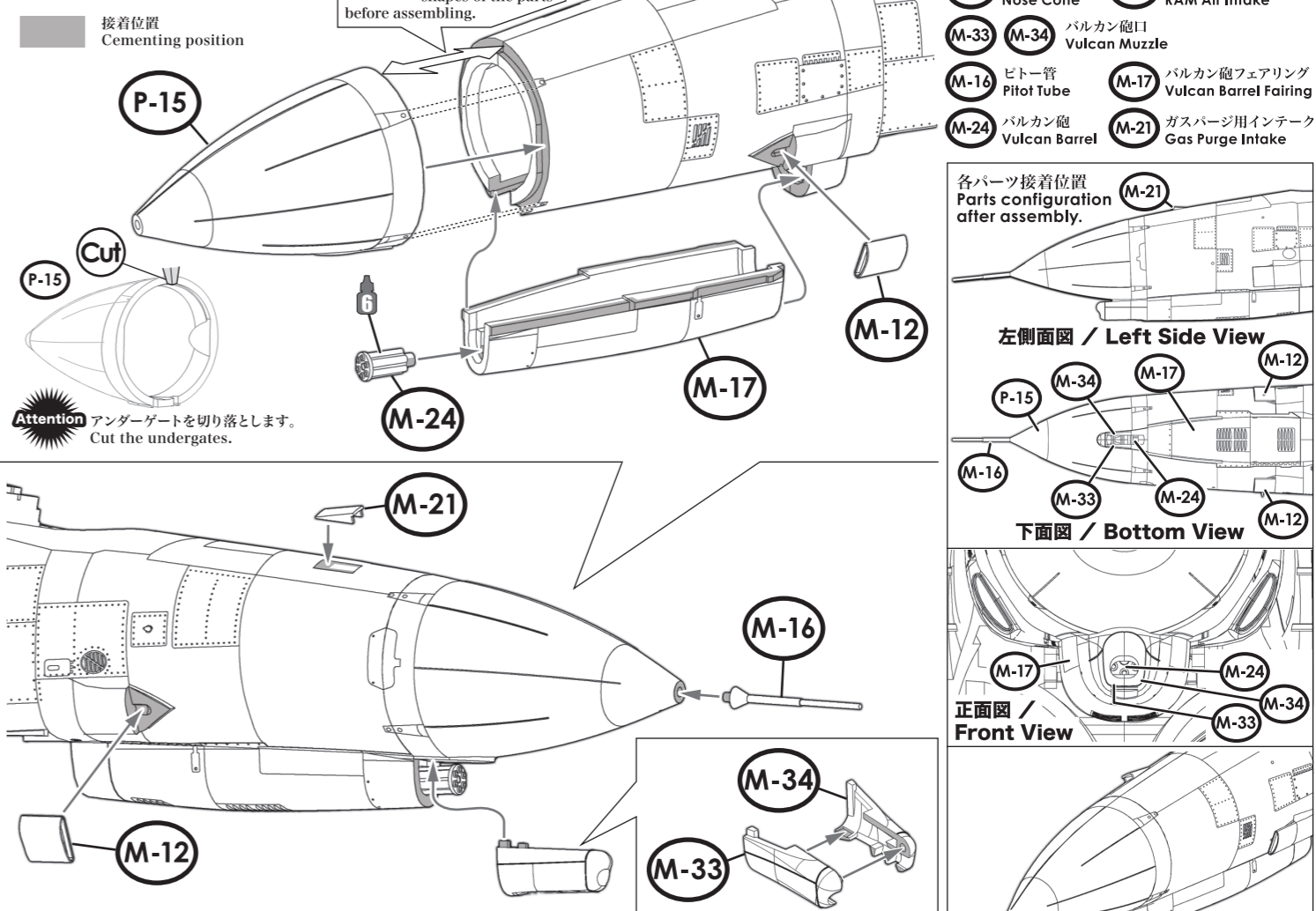

- 実機におけるパーツ名
Name of the parts of the real aircraft.
- P-15 ノーズコーン Nose Cone
 - M-12 ラムエアインテーク RAM Air Intake
 - M-33 バルカン砲口 Vulcan Muzzle
 - M-34 バルカン砲口 Vulcan Muzzle
 - M-16 ピトフ管 Pitot Tube
 - M-17 バルカン砲フェアリング Vulcan Barrel Fairing
 - M-24 バルカン砲 Vulcan Barrel
 - M-21 ガスバージ用インテーク Gas Purge Intake

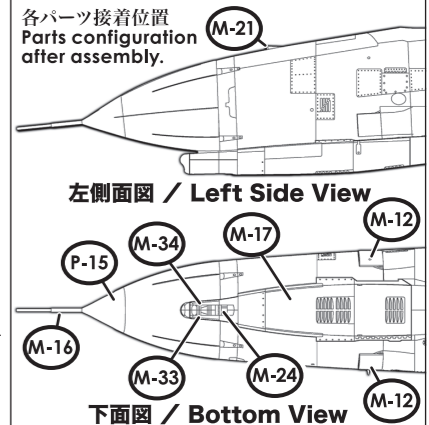

010 垂直尾翼 Vertical Fin

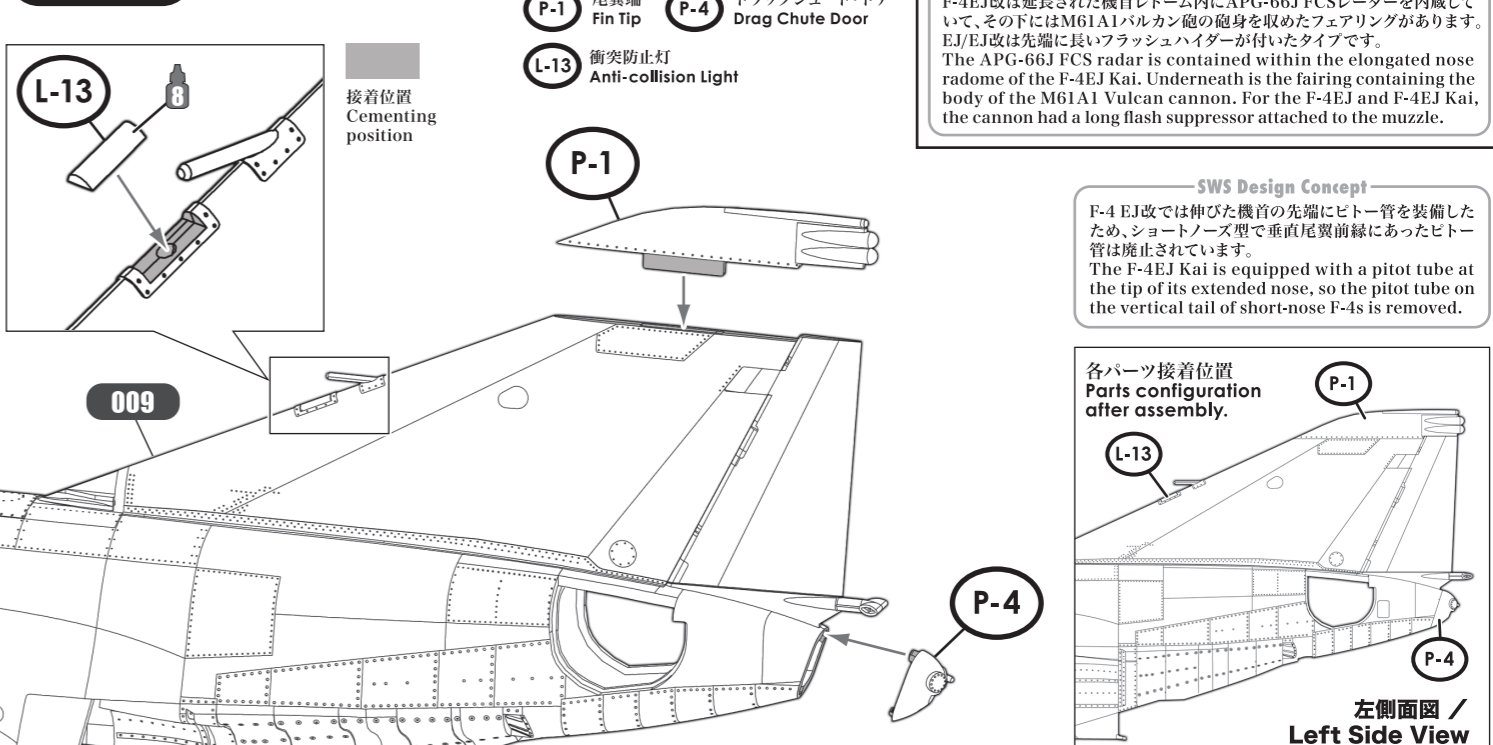

- 実機におけるパーツ名
Name of the parts of the real aircraft.
- P-1 尾翼端 Fin Tip
 - P-4 ドラッグシュート・ドア Drag Chute Door
 - L-13 衝突防止灯 Anti-collision Light

SWS Design Concept
F-4EJ改は延長された機首レドーム内にAPG-66J FCSレーダーを内蔵して... E.J/EJ改は先端に長いフラッシュハイダーが付いたタイプです。The APG-66J FCS radar is contained within the elongated nose radome of the F-4EJ Kai. Underneath is the fairing containing the body of the M61A1 Vulcan cannon. For the F-4EJ and F-4EJ Kai, the cannon had a long flash suppressor attached to the muzzle.

