

023

外翼と前縁フラップ
Outer Wing and Leading Edge Flaps

■ 接着位置
Cementing position

■ 実機におけるパーツ名
Name of the parts of the real aircraft.

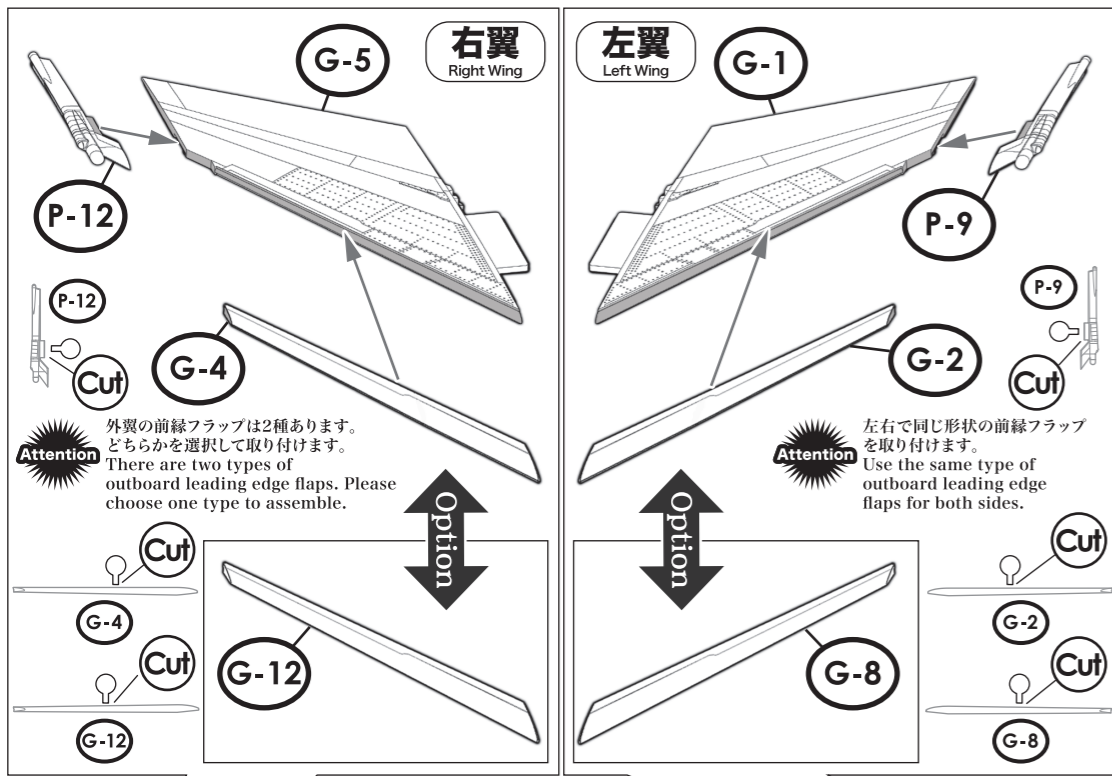

- G-5 外翼(右側) / Outer Wing (Right)
- P-12 翼端(右側) / Wing Tip (Right)
- G-4 外翼前縁フラップ・キャンパー付き(右側) / Outboard Leading Edge Flap: With Camber (Right)
- G-12 外翼前縁フラップ・ストレート(右側) / Outboard Leading Edge Flap: Straight (Right)
- G-10 内翼前縁フラップ(右側) / Inboard Leading Edge Flap (Right)
- G-1 外翼(左側) / Outer Wing (Left)
- P-9 翼端(左側) / Wing Tip (Left)
- G-2 外翼前縁フラップ・キャンパー付き(左側) / Outboard Leading Edge Flap: With Camber (Left)
- G-8 外翼前縁フラップ・ストレート(左側) / Outboard Leading Edge Flap: Straight (Left)
- G-6 内翼前縁フラップ(左側) / Inboard Leading Edge Flap (Left)

SWS Design Concept
 F-4の外翼前縁フラップの前縁は外側から2/3ほどのところを頂点として下向きにキャンパー(ねじり下げ)がつけられています。ただ、このキャンパーは角度によっては見え難いため、近くに寄って見ないと判りません。とくに1/48ではごくわずかな違いしかありませんが、SWSではあえてこの下向きのキャンパーをパーツとして表現し、念のために、前縁がストレートなパーツも用意しました。
 The outboard leading edge flaps on the F-4 have camber (curvature of the airfoil) peaking at the two-thirds point from the outer edge. However, this camber can be difficult to see depending on the angle one views it from; one has view it from a close distance. Especially when reproduced in 1/48 scale, this difference is extremely slight, but for the sake of total accuracy this SWS kit includes parts replicating both downward-facing camber and straight leading edges.

前縁フラップ 下げ位置取り付け工作
For Lowered Leading Edge Flaps
 前縁フラップを下げる場合は19ページを確認してください。
See page 19 for details on how to replicate lowered leading edge flaps.

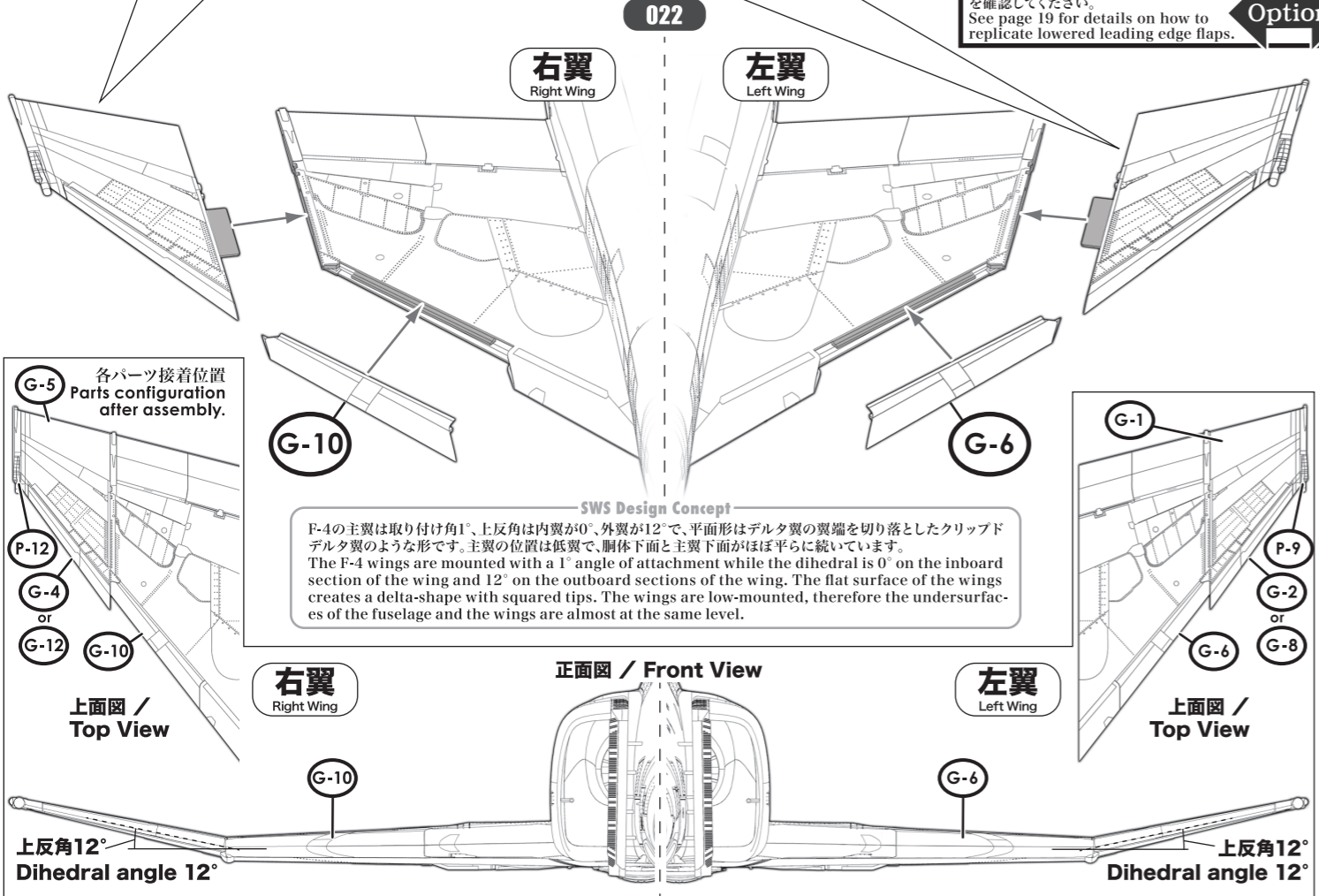

前縁フラップ 下げ位置取り付け工作
For Lowered Leading Edge Flaps
 ※18ページにて選択して加工してください。
*Choose on page 18 and modify as you like.

Attention
 外翼と内翼の前縁フラップを下げ状態にするには、下図のようにそれぞれの下向き角度に取り付けます。
Attach each part at the lowered angles shown below in order to replicate lowered outboard and inboard leading edges.

SWS Design Concept
 主翼前縁には外翼部と内翼部の2か所に前縁フラップがあり、外翼のものは55°、内翼のものは60°下がります。There are two leading edge flaps on the main wing leading edge, one on the inner wing and one on the outer wing; the outer wing goes down by 55°, the exterior side of the inner wing goes down by 60°.

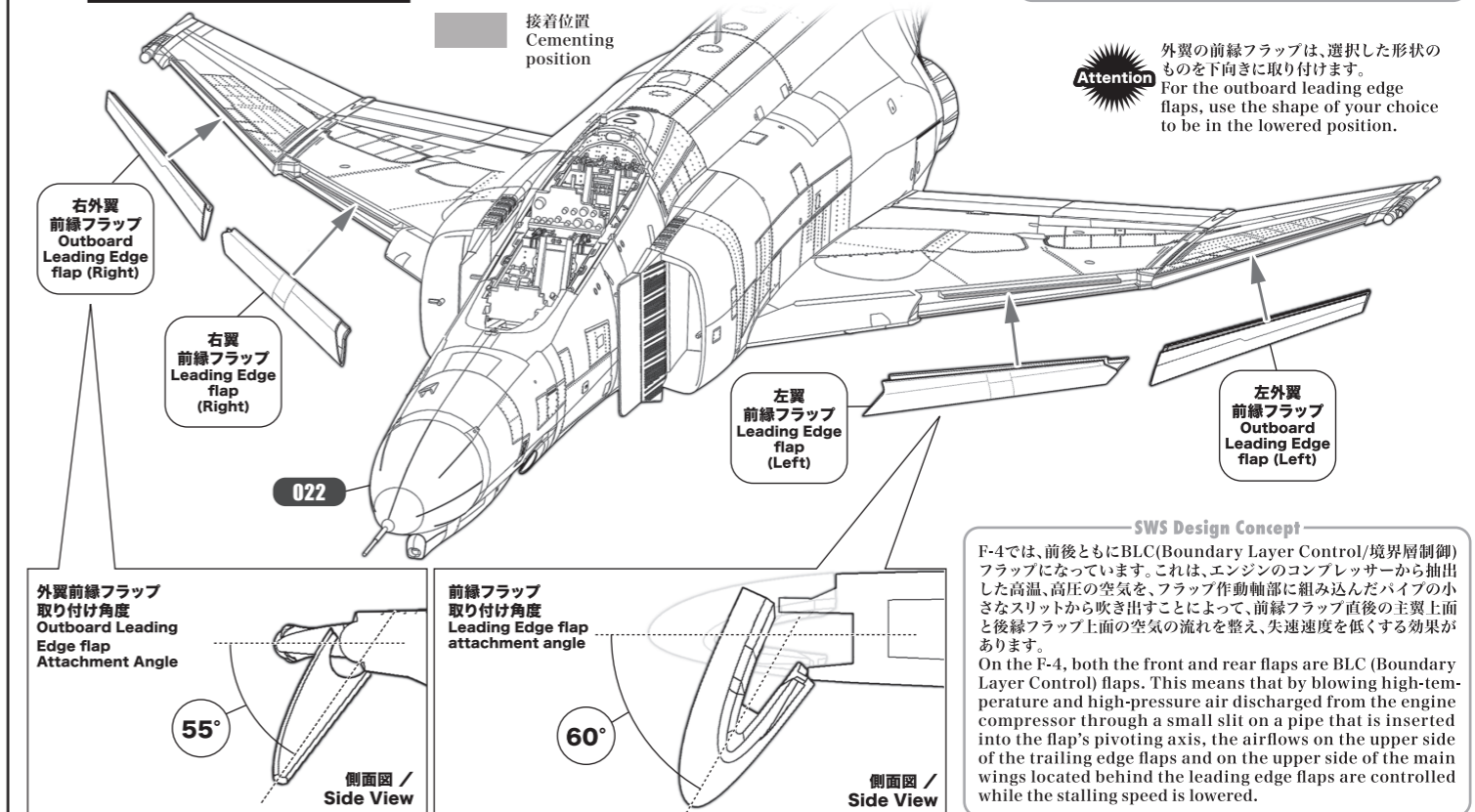

Attention
 外翼の前縁フラップは、選択した形状のものを下向きに取り付けます。
For the outboard leading edge flaps, use the shape of your choice to be in the lowered position.

SWS Design Concept
 F-4では、前後ともにBLC(Boundary Layer Control/境界層制御)フラップになっています。これは、エンジンのコンプレッサーから抽出した高温、高圧の空気を、フラップ作動軸部に組み込んだパイプの小さなスリットから吹き出すことによって、前縁フラップ直後の主翼上面と後縁フラップ上面の空気の流れを整え、失速速度を低くする効果があります。
On the F-4, both the front and rear flaps are BLC (Boundary Layer Control) flaps. This means that by blowing high-temperature and high-pressure air discharged from the engine compressor through a small slit on a pipe that is inserted into the flap's pivoting axis, the airflows on the upper side of the trailing edge flaps and on the upper side of the main wings located behind the leading edge flaps are controlled while the stalling speed is lowered.

024 アレスティングフック
Arresting Hook

■ 接着位置
Cementing position

- 実機におけるパーツ名
Name of the parts of the real aircraft.
- B-5 B-7 アレスティングフック / Arresting Hook
 - B-14 V字型ラッチ / V-shaped Latch

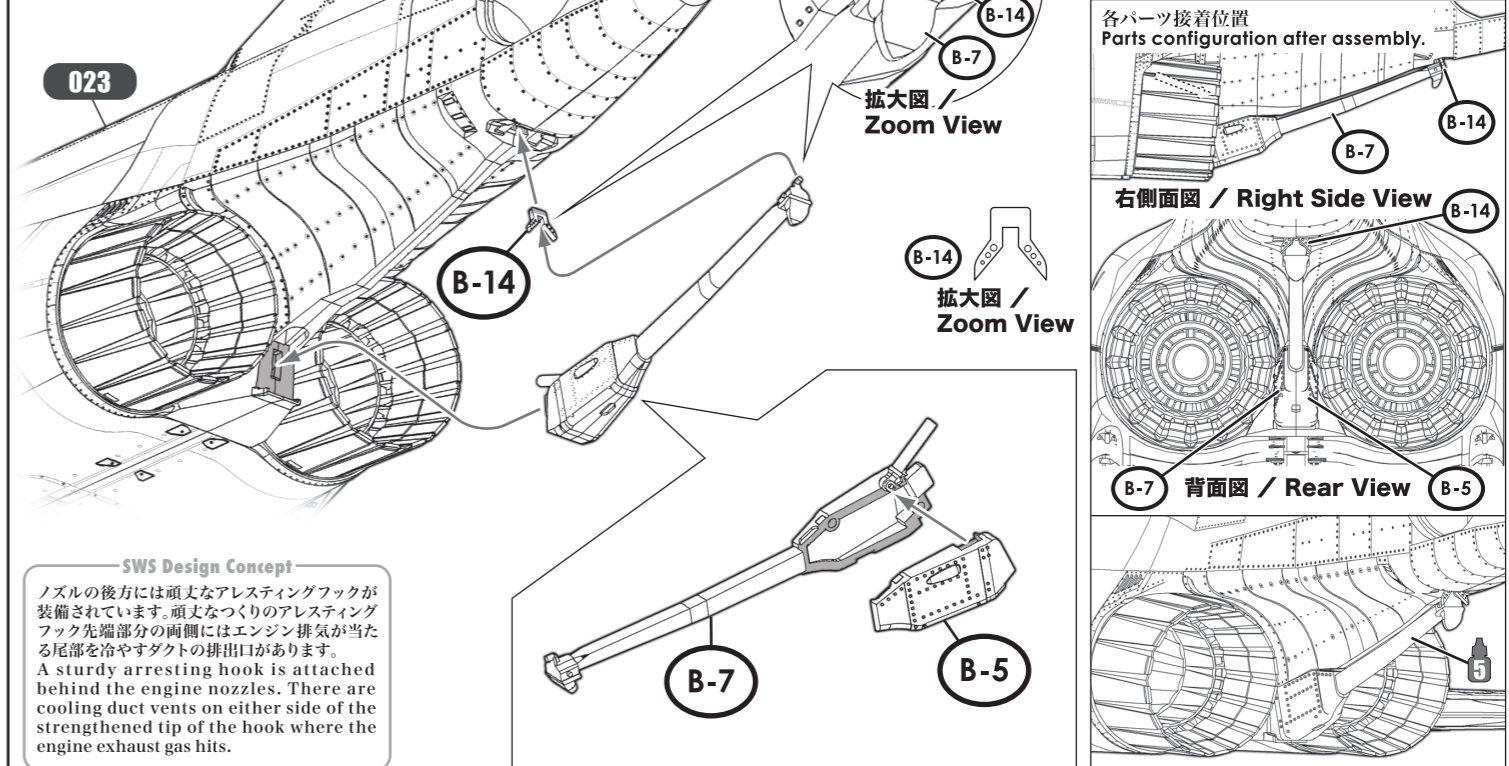

SWS Design Concept
 ノズルの後方には頑丈なアレスティングフックが装備されています。頑丈なアレスティングフック先端部分の両側にはエンジン排気が当たる尾部を冷やすダクトの排出口があります。
A sturdy arresting hook is attached behind the engine nozzles. There are cooling duct vents on either side of the strengthened tip of the hook where the engine exhaust gas hits.

