

**フラップとエルロン
下げ位置取り付け工作
For Lowered Flaps / Ailerons**

※17ページ 023 024 項目
にて選択して加工してください。
* Please do the additional work described
in sections 023 and 024 at page 17.
合わせて30ページを確認してください。
Check also page 30.

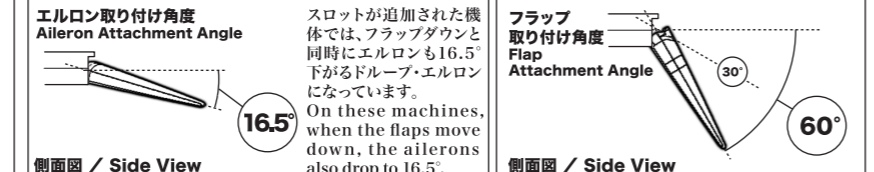

**025 外翼(右側)と前縁フラップ(右側)
Outer Wing (Right) and Front Edge Flaps (Right)**

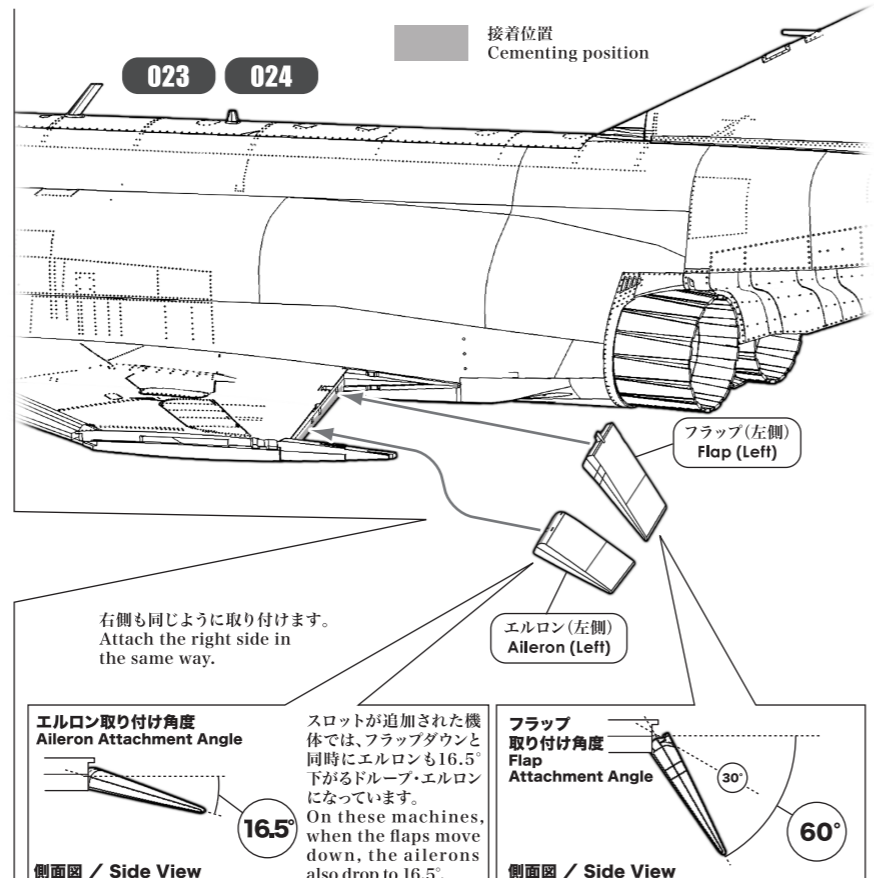
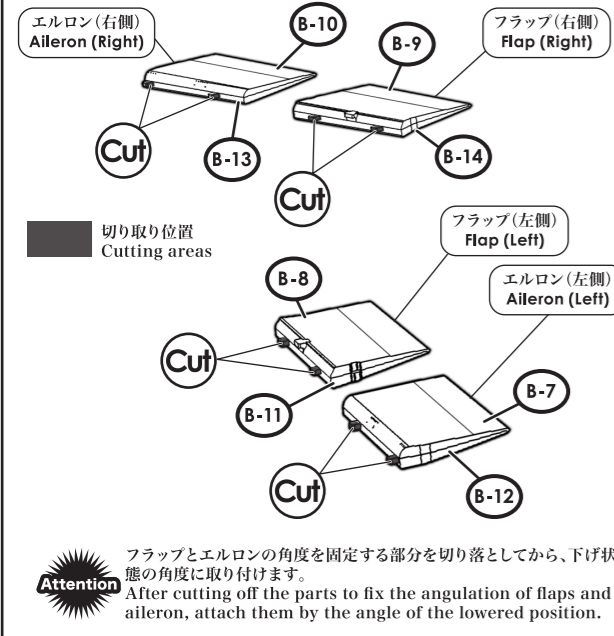
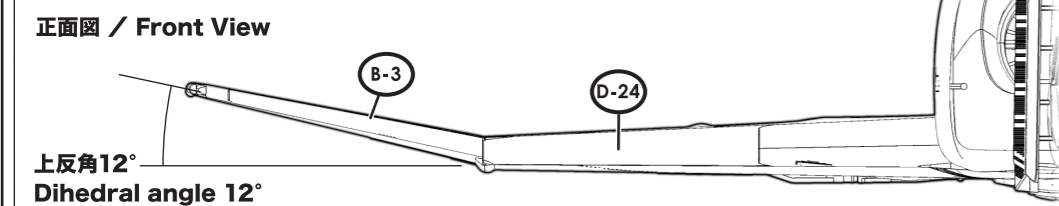
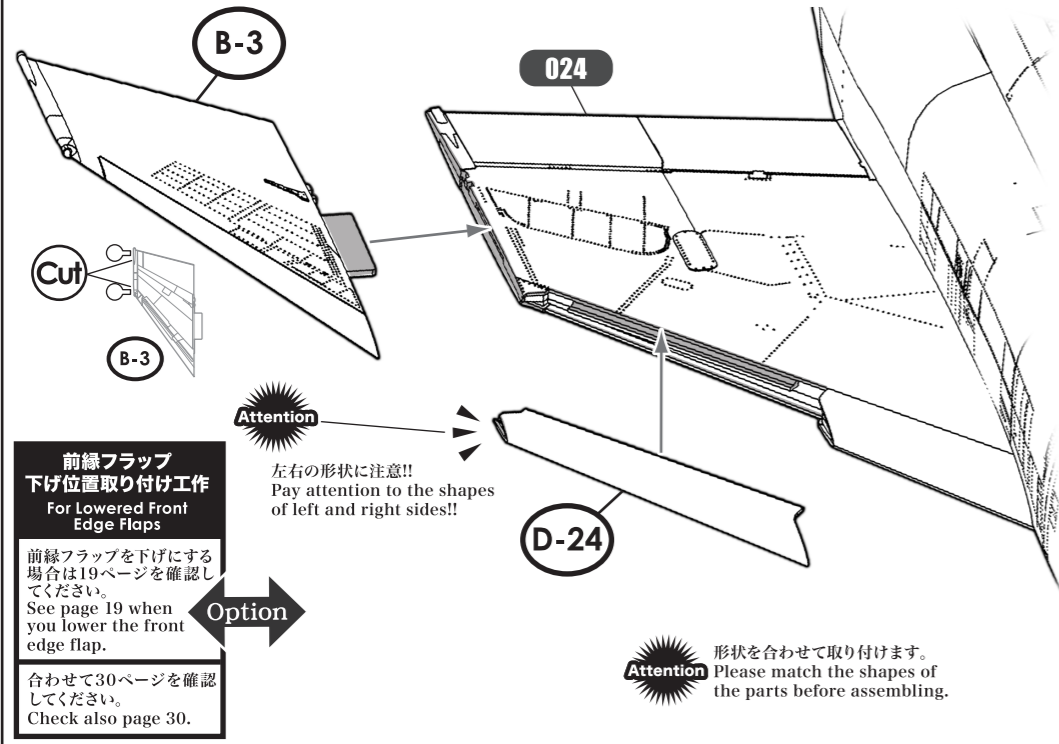

実機におけるパーツ名
Name of the parts of the real aircraft.

B-3 外翼(右側) Outer Wing (Right)
D-24 内翼前縁フラップ(右側) Inboard Front Edge Flap (Right)

SWS Design Concept
F-4の主翼は取り付け角1°、上反角は内翼が0°、外翼が12°で、平面形はデルタ翼の翼端を切り落としたクリップデルタ翼のような形です。主翼の位置は低翼で、胴体下面と主翼下面がほぼ平らに続いています。The F-4 wings are mounted with a 1° angle of attachment while the dihedral is 0° on the inboard section of the wing and 12° on the outboard sections of the wing. The flat surface of the wings creates a delta-shape with squared tips. The wings are low-mounted, therefore the undersurfaces of the fuselage and the wings are almost at the same level.

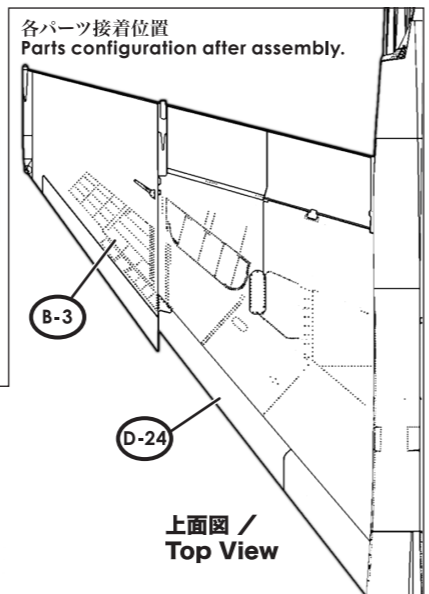

**026 外翼(左側)と前縁フラップ(左側)
Outer Wing (Left) and Front Edge Flaps (Left)**

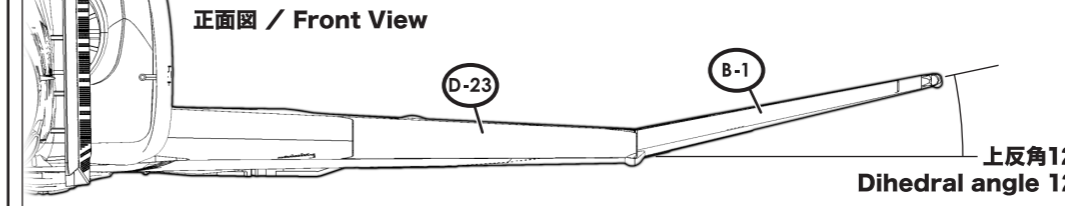
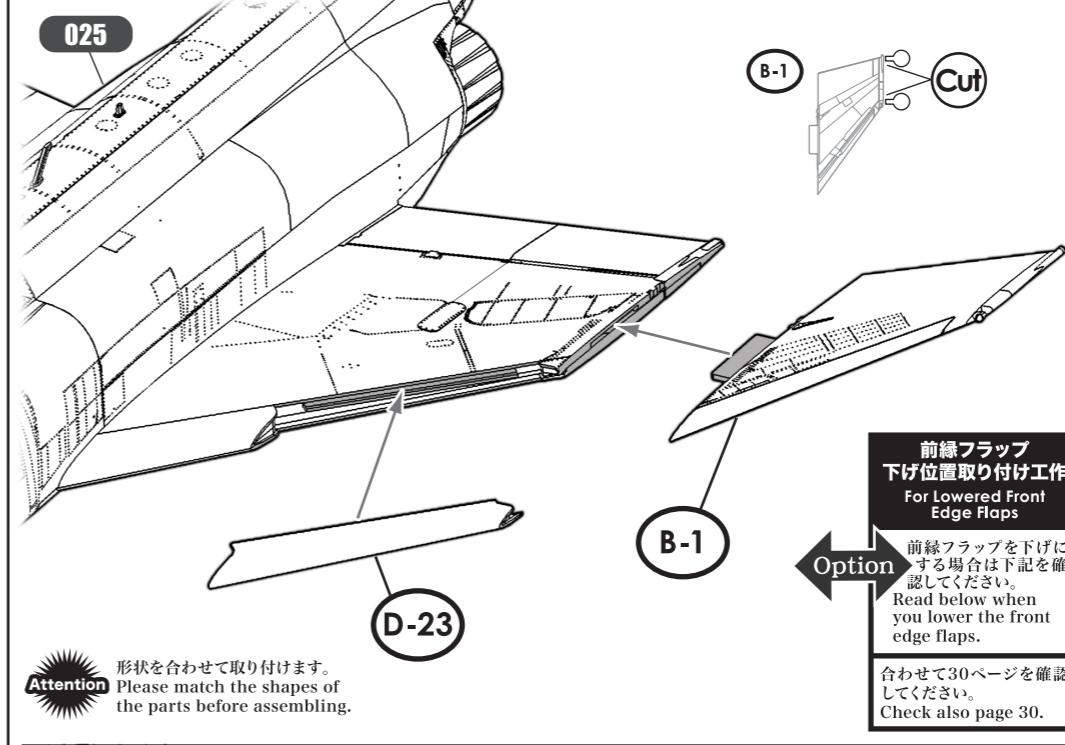

**前縁フラップ
下げ位置取り付け工作
For Lowered Front Edge Flaps**

※18ページ 025 19ページ 026 項目
にて選択して加工してください。
* Choose par. 025 at page 18 or par.
026 at page 19
and work as indicated.
合わせて30ページを確認してください。
Check also page 30.

Option
前縁フラップを下げる状態にするには下図のように組み立てます。 Assemble as in the image below to have the front edge flap lowered.

SWS Design Concept
主翼前縁には外翼部と内翼部の2か所に前縁フラップがあり、外翼のものは55°、内翼内側のものは60°下がります。内翼内側の前縁フラップはB型の生産途中(Bu.no.152295以降)から廃止されています。 There are two leading edge flaps on the main wing leading edge, one on the inner wing and one on the outer wing; the outer wing goes down by 55°, the exterior side of the inner wing goes down by 60°. The leading edge flap on the inside of the inner wing was removed during the production of the B-type (from Bu.no.152295 and on).

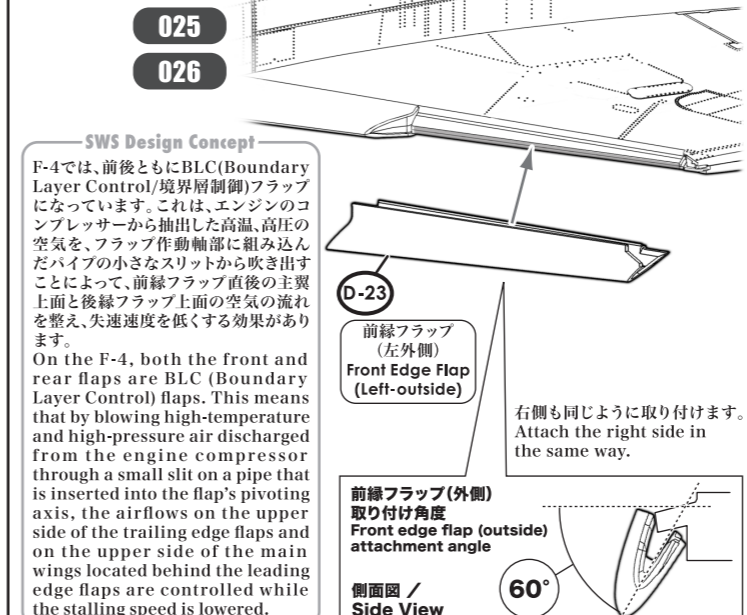

実機におけるパーツ名
Name of the parts of the real aircraft.

B-15 外翼前縁フラップ(右側) Outboard Front Edge Flap (Right)
B-16 外翼前縁フラップ(左側) Outboard Front Edge Flap (Left)

Attention
左右外翼パーツの前縁フラップを切り落としてから下げ状態の前縁フラップを取り付けます。 After cutting off the front edge flap of left and right outer wing parts, attach the lowered front edge flaps.

