

# 018

## 胴体と主翼 Fuselage and Main Wings

■ 接着位置  
Cementing position

### SWS Design Concept

F-4の胴体は空気取り入れダクトに続く2基のJ79エンジンを収納するために太く設計されています。胴体中央部はエアールールの採用でくびれた形になっていて、エアインテークの左右への張り出しとエンジンノズル部分の膨らみと合わせて、グラマラスな胴体のラインを形成しています。  
The wide design of the F-4 fuselage is intended to contain two J79 engines connected to the air intakes. The middle of the fuselage is waisted due to the area rule and it forms a glamorous body line between the extension of the air intake to the left and right and the bulge of the engine nozzle.

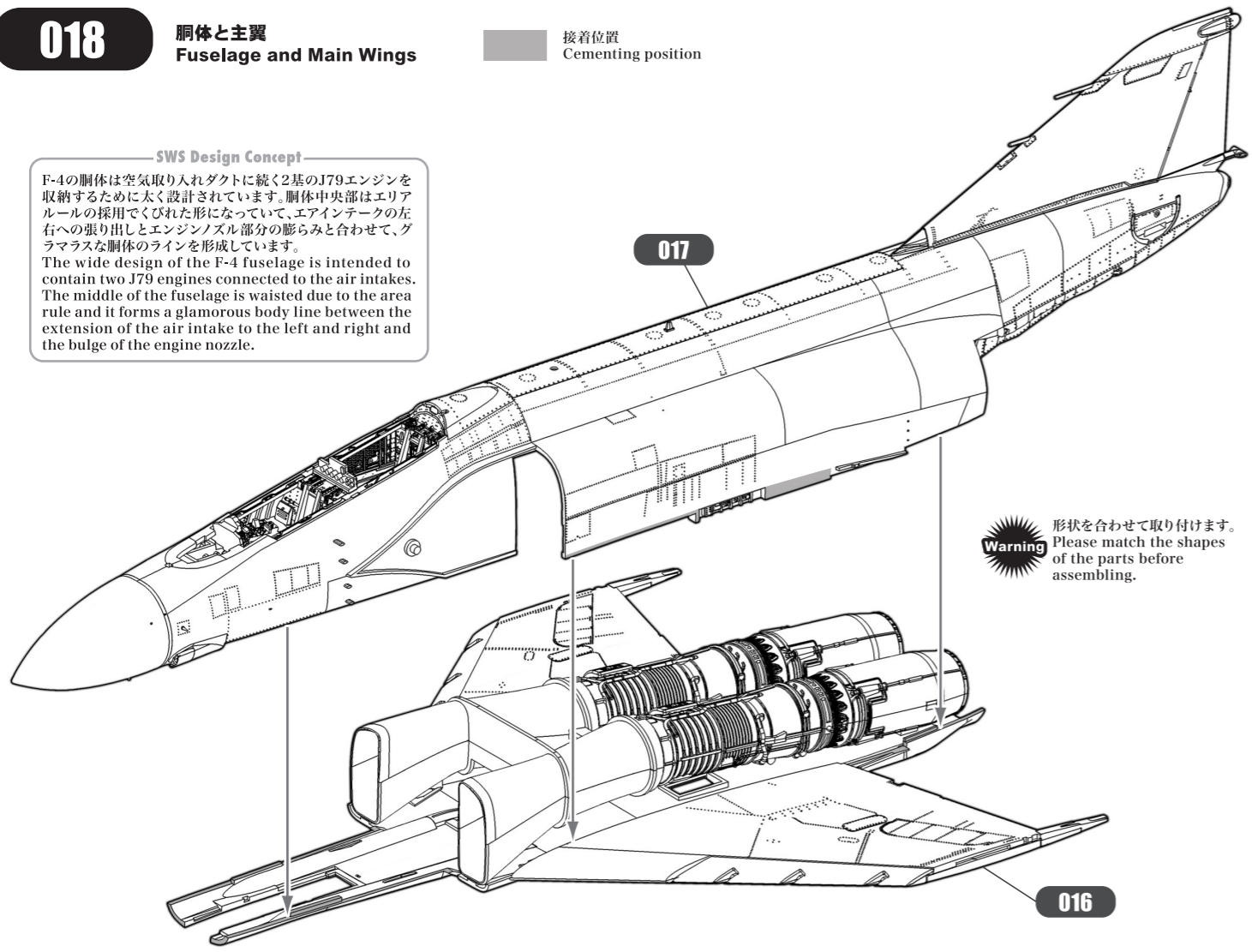

**Warning** 形状を合わせて取り付けます。Please match the shapes of the parts before assembling.

各パーツ接着位置  
Parts configuration after assembly.

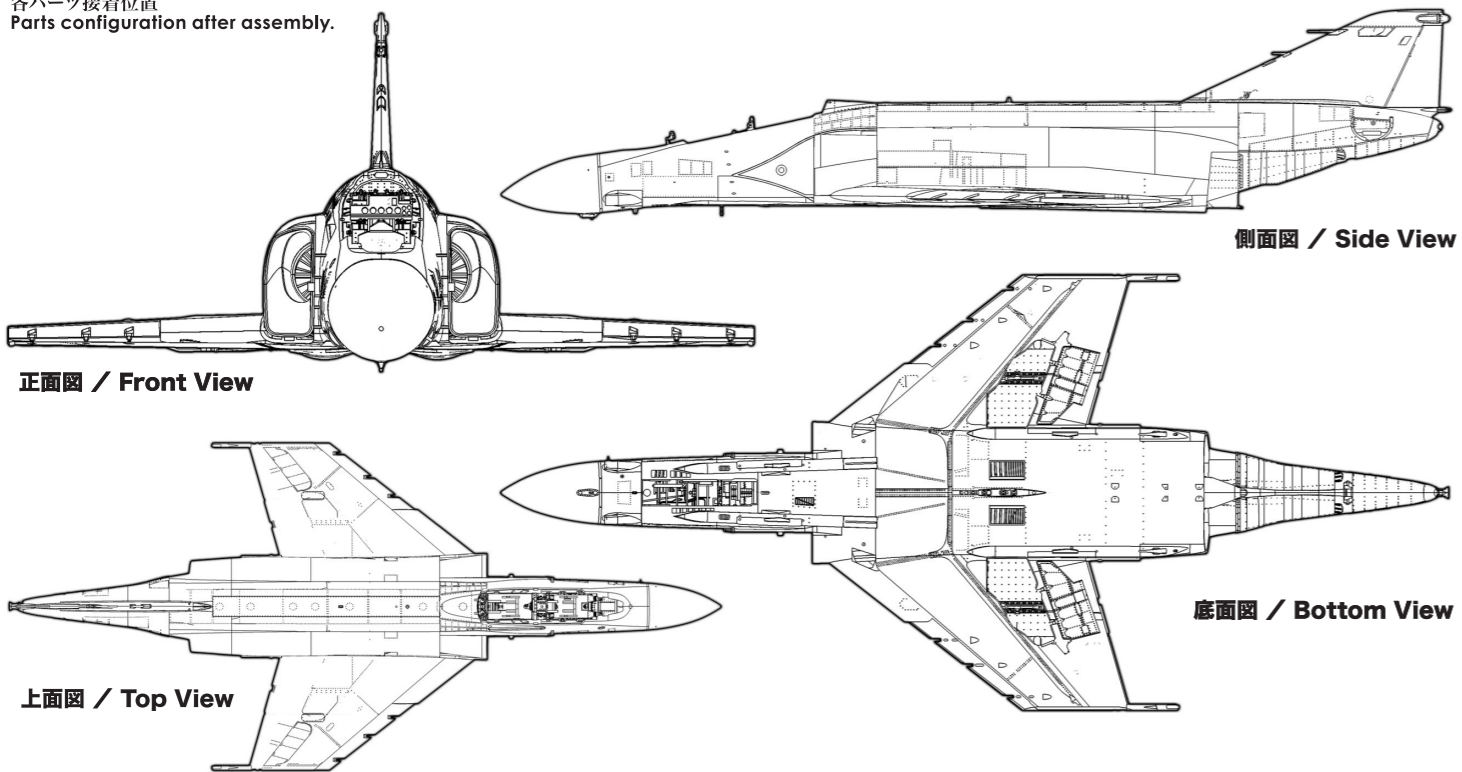

# 019

## エアインテーク(右側) Air Intake (Right)

■ 接着位置  
Cementing position

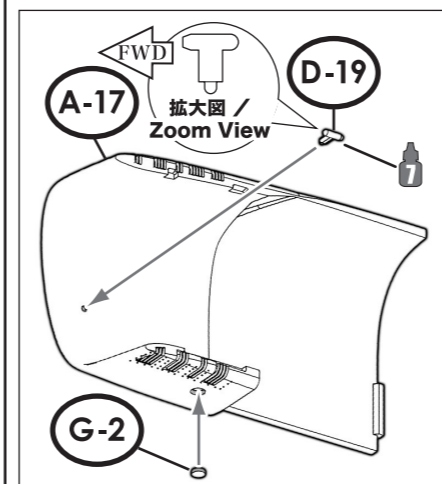

### SWS Design Concept

インテークベーンと胴体(機首)側面の間はクサビ型のスプリッターがあり、インテークベーンを支持する4つの短く薄い板があります。ダクトの内側にはベルマウスピトー管があります。インテークベーンは平行四辺形の固定ランプと台形の可変ランプに分かれています。可変ランプには12,500個の小さな孔が開けられていて、境界層流を吸い込みます。無数の孔から吸い出された境界層流はインテーク上下のルーバーから排出されます。There is a wedge-shaped splitter plate between the intake vane and the side of the fuselage (nose), and there are four short and thin plates that support the intake vane. There is a pitot tube inside the duct. The intake vane is divided into a fixed parallelogram-shaped ramp and a movable, trapezoid-shaped ramp. 12500 small holes on the movable ramp draw the boundary layer flow. The boundary layer flow drawn out through the numerous holes is discharged from the louvers above and below the intake.

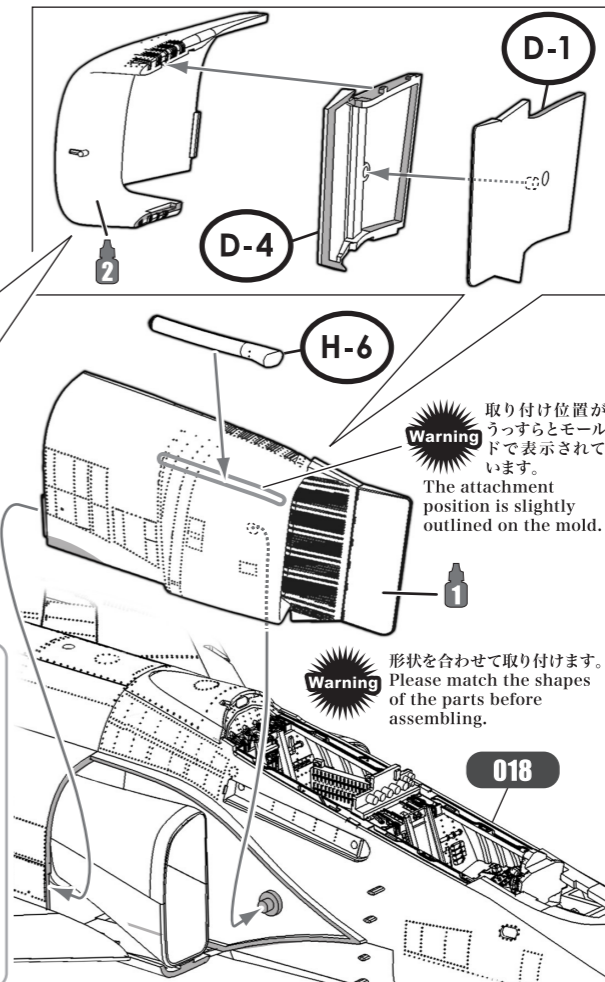

**Warning** 取り付け位置がうっすらとモールドで表示されています。The attachment position is slightly outlined on the mold.

**Warning** 形状を合わせて取り付けます。Please match the shapes of the parts before assembling.

実機におけるパーツ名  
Name of the parts of the real aircraft.

- A-17 エアインテーク(右側) Air Intake (Right)
- D-1 インテークベーン(内側) Intake Vane
- D-4 インテークベーン(外側) Intake Vane
- D-19 ベルマウスピトー管 Bellmouth Pitot Tube
- H-6 AN/ALQ-126 DECMアンテナ AN/ALQ-126 DECM Antenna
- G-2 航法灯 Position Light

各パーツ接着位置  
Parts configuration after assembly.

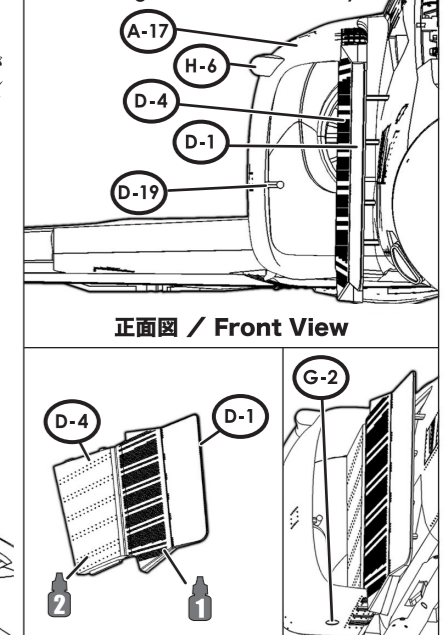

正面図 / Front View

# 020

## エアインテーク(左側) Air Intake (Left)

■ 接着位置  
Cementing position

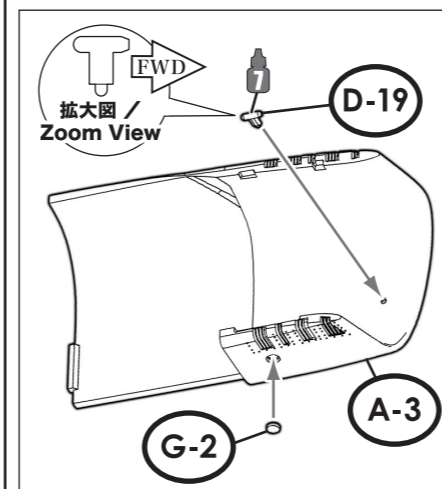

**Warning**

取り付け位置がうっすらとモールドで表示されています。The attachment position is slightly outlined on the mold.

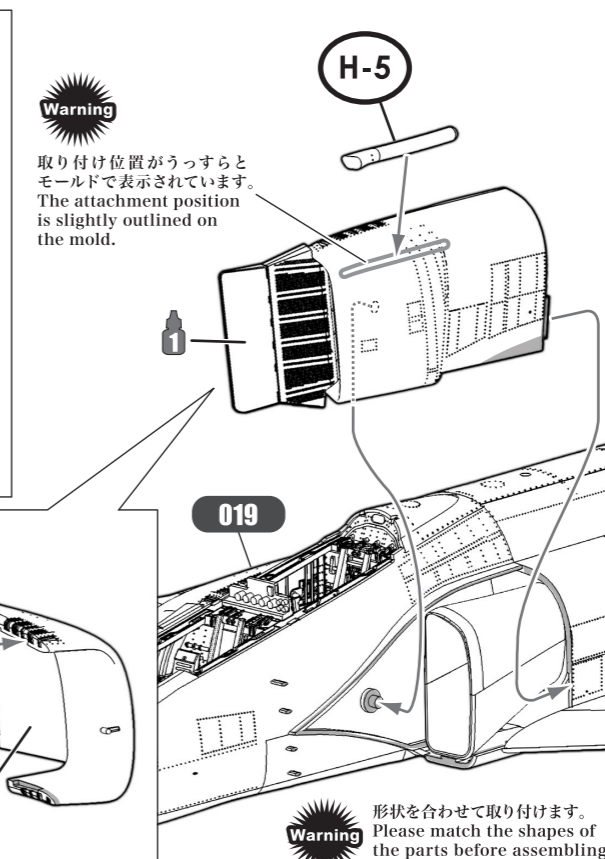

実機におけるパーツ名  
Name of the parts of the real aircraft.

- A-3 エアインテーク(左側) Air Intake (Left)
- D-2 インテークベーン(内側) Intake Vane
- D-3 インテークベーン(外側) Intake Vane
- D-19 ベルマウスピトー管 Bellmouth Pitot Tube
- H-5 AN/ALQ-126 DECMアンテナ AN/ALQ-126 DECM Antenna
- G-2 航法灯 Position Light

各パーツ接着位置  
Parts configuration after assembly.

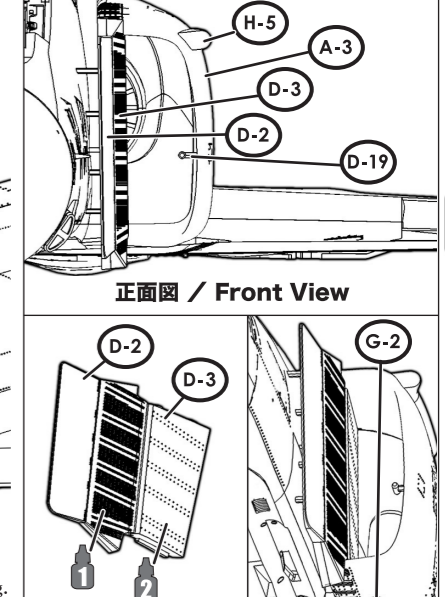

正面図 / Front View