

041 キャノピー Canopy

Warning キャノピーは、開状態と閉状態を選択して組み立てます。 Choose whether to reproduce the canopy "open" or "closed".

キャノピー開状態 Canopy : Open

■ 接着位置 / Cementing position

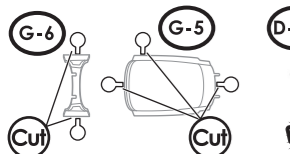
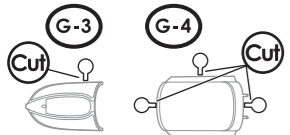

キャノピー正面は透明ブルーを薄めて塗ります。 Dilute the transparent blue color and paint it on the front of the canopy.

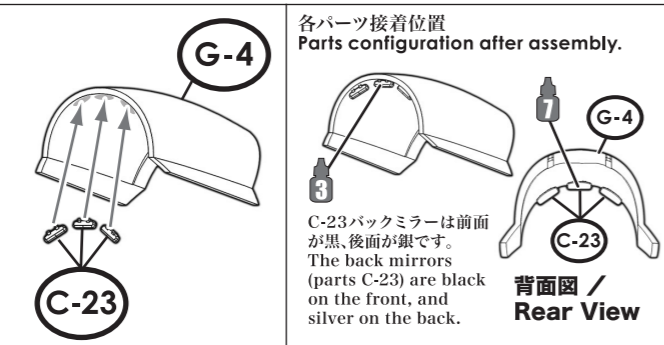
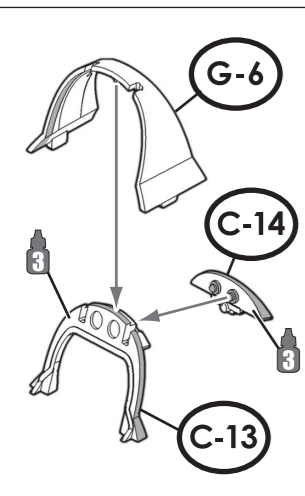

Warning アンダーゲートを切り落とします。 Cut the undergates.

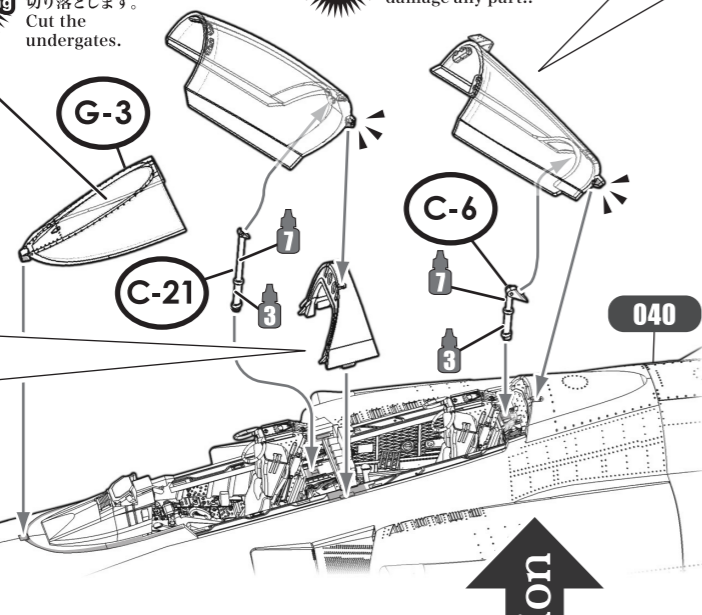

実機におけるパーツ名 / Name of the parts of the real aircraft.

- G-3 ウインドシールド / Windshield
- G-4 前部キャノピー / Front Canopy
- G-5 後部キャノピー / Rear Canopy
- G-6 キャノピー固定部 / Fixed Canopy
- C-23 D-20 バックミラー / Back Mirror
- C-17 キャノピーフレーム / Canopy Frame
- C-21 C-6 キャノピーアクチュエーター / Canopy Actuator

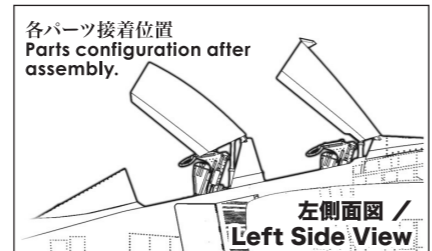
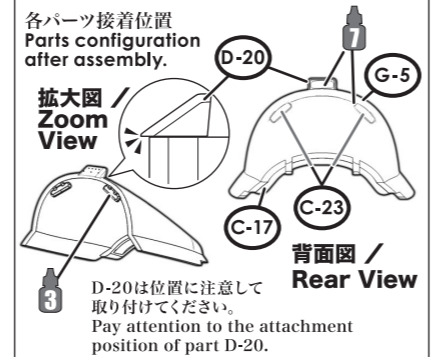
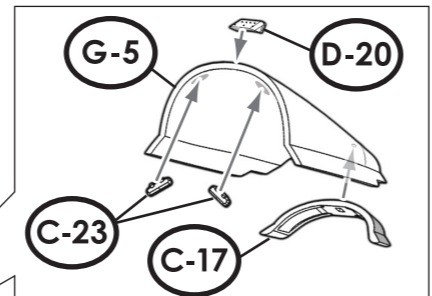

キャノピー閉状態 Canopy : Closed

Warning 破損注意!! Be careful not to damage any part!!

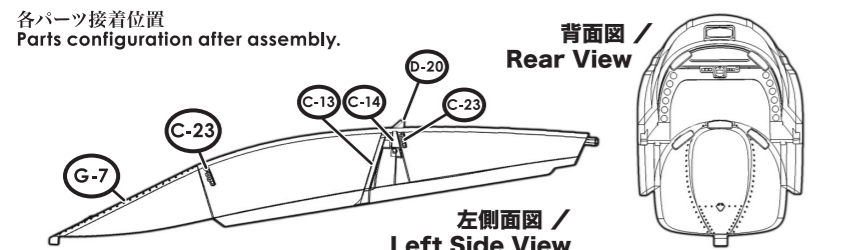
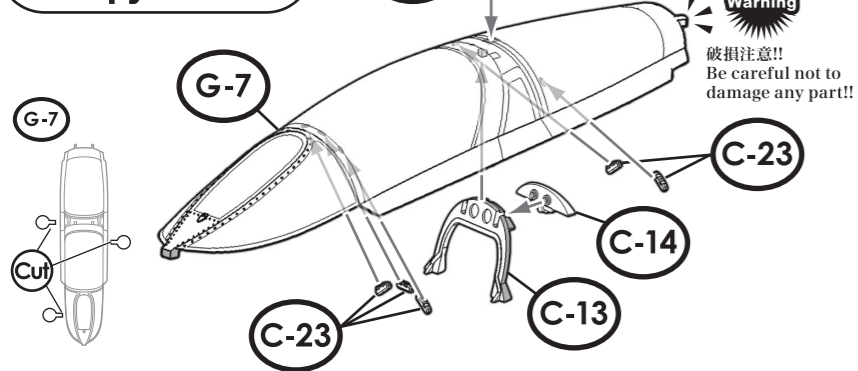

実機におけるパーツ名 / Name of the parts of the real aircraft.

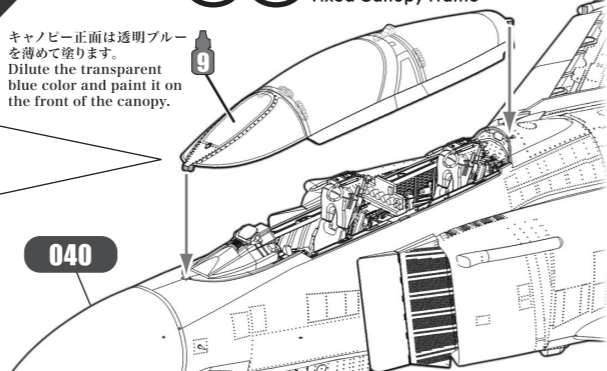

SWS Design Concept

F-4シリーズのキャノピーはタンデム式のコックピットをカバーするため、前後に長く、ウインドシールド、前部キャノピー、中間固定部、後部キャノピーと4分割されています。視界を確保するため側面下部が横に膨らんだ形で、胴体との接線は複雑な曲線になっています。ウインドシールドの透明部は3分割で、真ん中は平面になっています。直前には雨滴除去用のエア吹き出しスリットがあります。

To cover the tandem cockpit of the F-4 series the long canopy is split into four sections, a windshield, front canopy, fixed mid-section, and rear canopy. To facilitate visibility, the sides bulge outwards at the bottom, and the joint line with the body is a complex curve. The transparent part of the windshield is divided into three sections with a flat piece in the middle. In front of it there is a slot blowing air for removing raindrops.

042 受油プローブ Refueling Probe

Warning 受油プローブは、収納状態と展開状態を選択して組み立てます。 Choose whether to reproduce the refueling probe "stored" or "open".

受油プローブ収納状態 Refueling Probe Stored

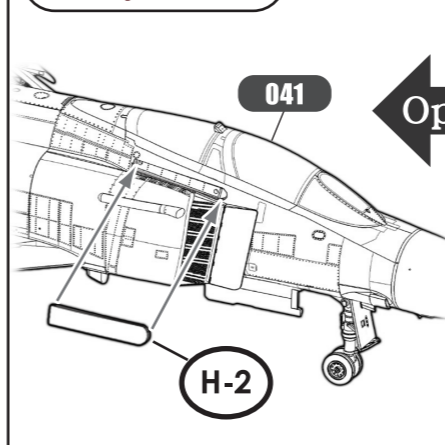

受油プローブ展開状態 Refueling Probe Open

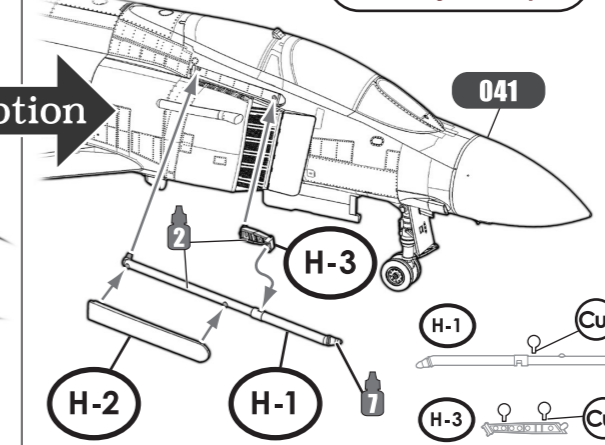

実機におけるパーツ名 / Name of the parts of the real aircraft.

- H-1 受油プローブ / Refueling Probe
- H-2 受油プローブ扉 / Refueling Probe Door
- H-3 受油プローブアクチュエーター / Refueling Probe Actuator

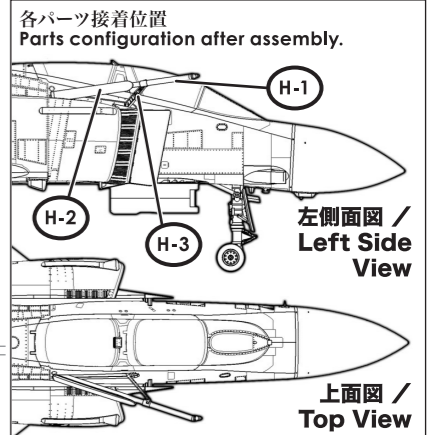

043 センタードロップタンク Center Drop Tank

■ 接着位置 / Cementing position

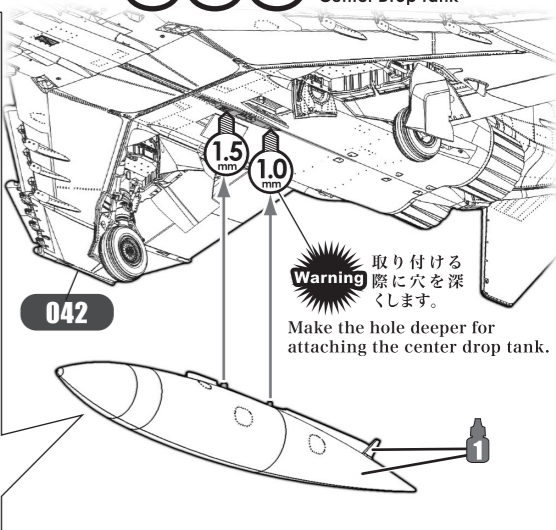
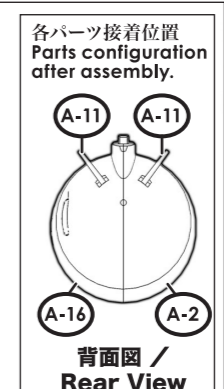
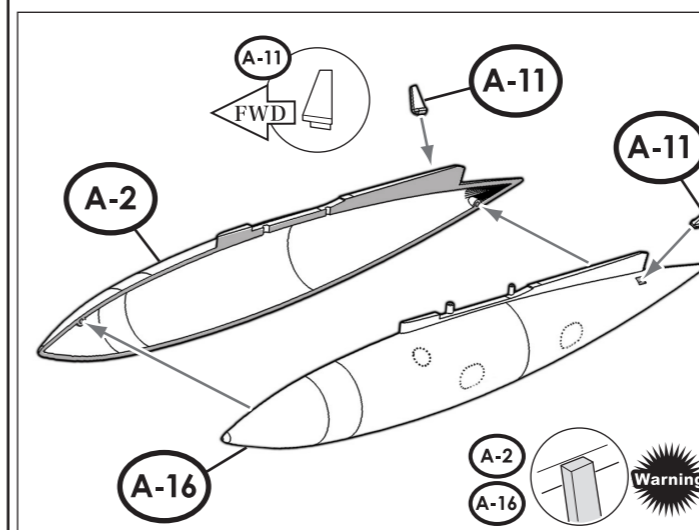

実機におけるパーツ名 / Name of the parts of the real aircraft.

- A-2 A-16 A-11 センタードロップタンク / Center Drop Tank

044 翼下ドロップタンク Under Wing Drop Tanks

■ 接着位置 / Cementing position

Warning ※11ページ013項目の選択を確認してください。 Please check the two options mentioned in paragraph 013 (page 11).

11ページ013項目の兵装の選択で、翼下ドロップタンクを取り付ける選択をして開けた穴に取り付けます。 Depending on the option chosen from paragraph 013 (page 11), choose to attach or not the under wing drop tanks and fix them to the opened holes.

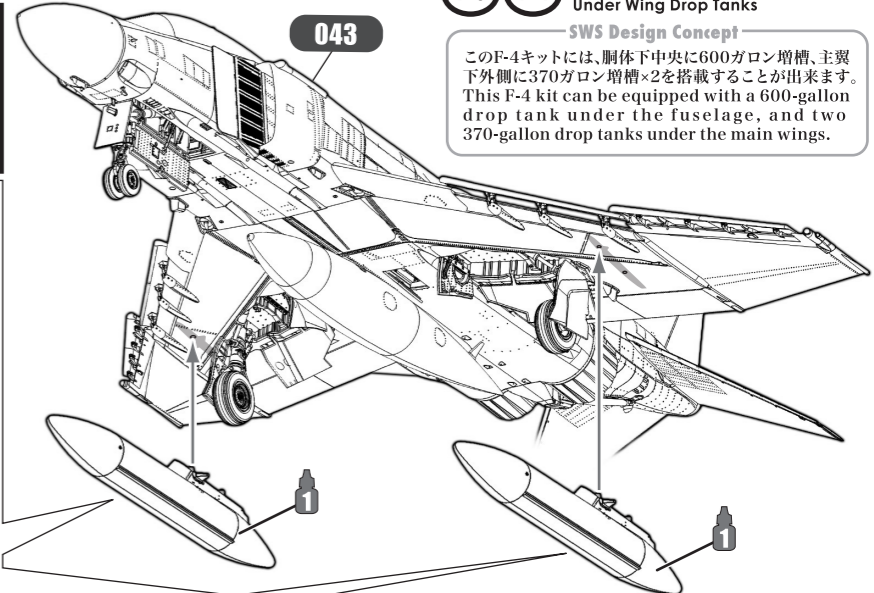
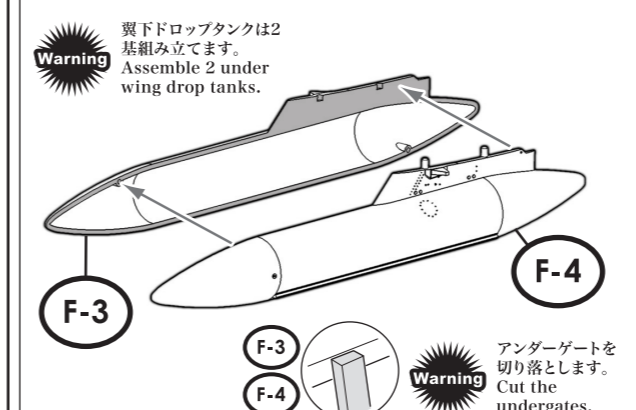

実機におけるパーツ名 / Name of the parts of the real aircraft.

- F-3 F-4 翼下ドロップタンク / Under Wing Drop Tanks

SWS Design Concept

このF-4キットには、胴体下中央に600ガロン増槽、主翼下外側に370ガロン増槽×2を搭載することが出来ます。 This F-4 kit can be equipped with a 600-gallon drop tank under the fuselage, and two 370-gallon drop tanks under the main wings.