

### 1/72-017 右翼 Right Wing

■ 接着位置  
Cementing position

**重要!!** 必ず確認してください!!  
**Important!!** Check this first!!

接着する前に上下の外板が取り付け出来ることを必ず確認してください。接着後も乾燥するまでの間、隙間が開かないようにセロハンテープなどで固定してください。Before gluing, be sure to check that you can assemble the top and underside panels. Secure in place using cellophane tape etc. in order to prevent a gap from forming during the time between when you apply the glue until it dries completely.

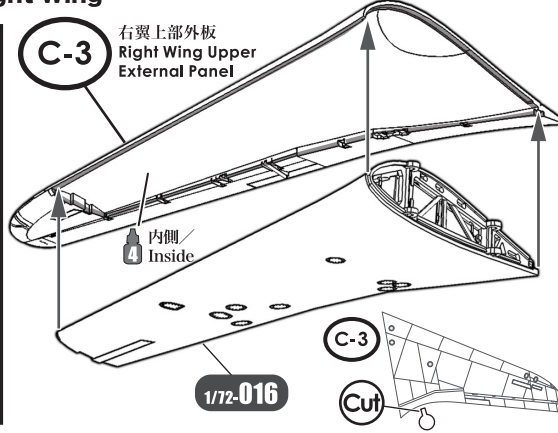

各パーツ接着位置  
Parts configuration after assembly.

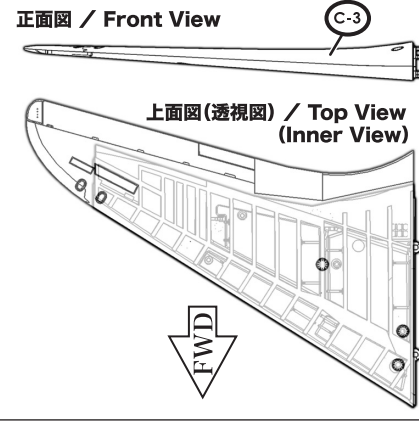

### 1/72-020 左翼 Left Wing

■ 接着位置  
Cementing position

**重要!!** 必ず確認してください!!  
**Important!!** Check this first!!

接着する前に上下の外板が取り付け出来ることを必ず確認してください。接着後も乾燥するまでの間、隙間が開かないようにセロハンテープなどで固定してください。Before gluing, be sure to check that you can assemble the top and underside panels. Secure in place using cellophane tape etc. in order to prevent a gap from forming during the time between when you apply the glue until it dries completely.

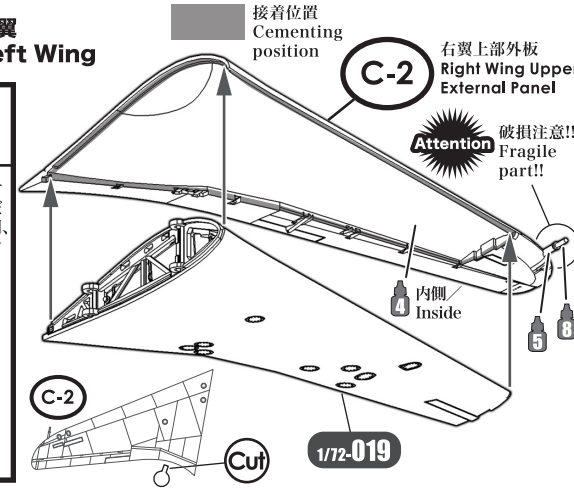

各パーツ接着位置  
Parts configuration after assembly.

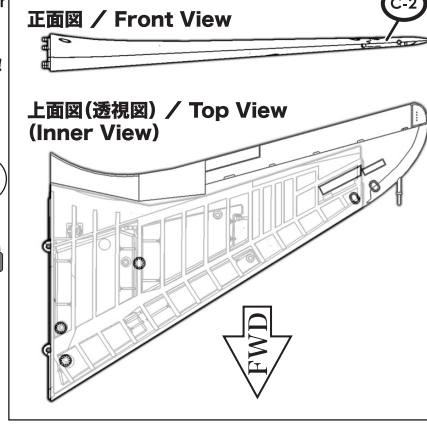

### 1/72-018 左翼燃料タンク Left Wing Fuel Tanks

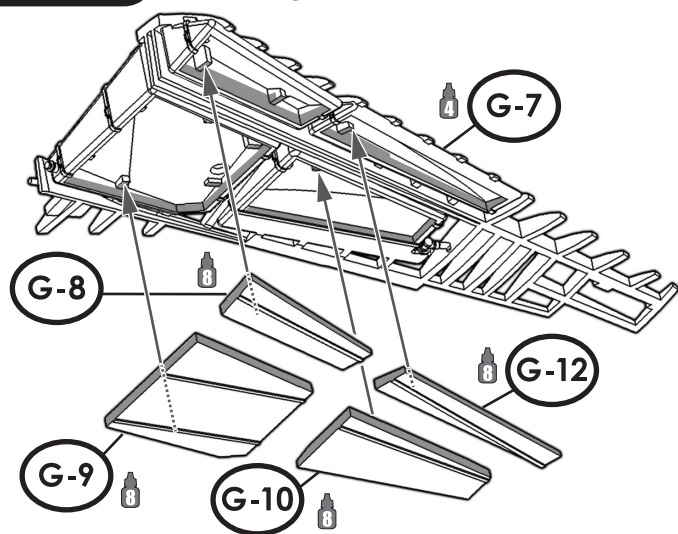

各パーツ接着位置  
Parts configuration after assembly.

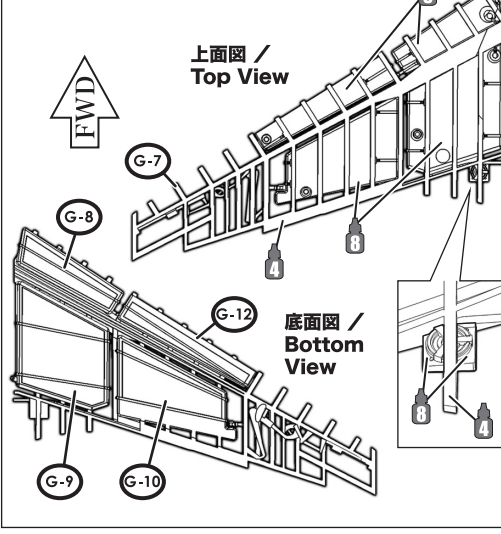

### 1/72-019 左翼構造 Left Wing Structure

**Attention**

G-4を先に取り付けます。  
Attach G-4 first.

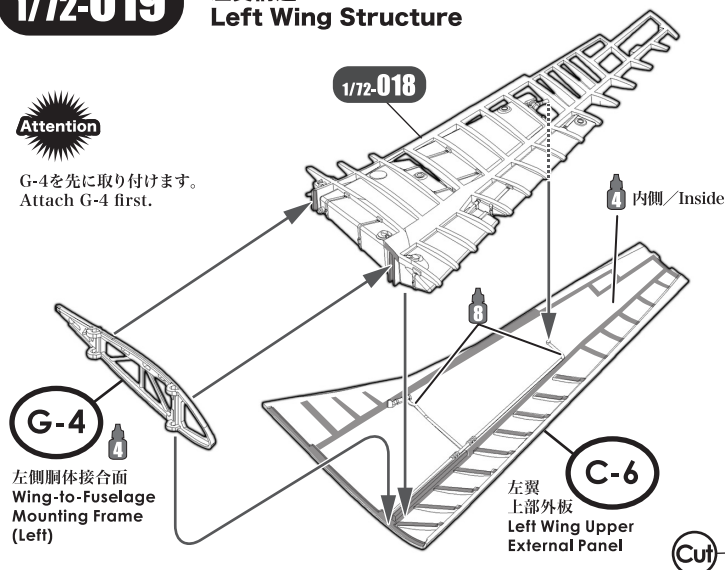

各パーツ接着位置  
Parts configuration after assembly.

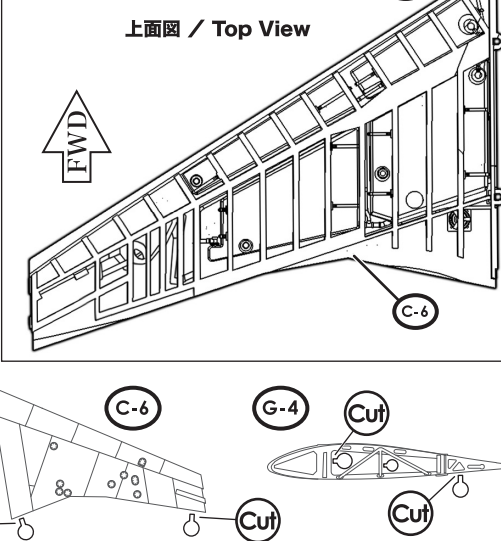

### 1/72-021 両翼 Wings

拡大図 / Zoom View

**Attention**

翼面突起の上下部分に本体のフレームを差し込んで接着します。  
Insert the upper and lower pins of the wing surface into the fuselage frame and cement in place.

正面図 / Front View

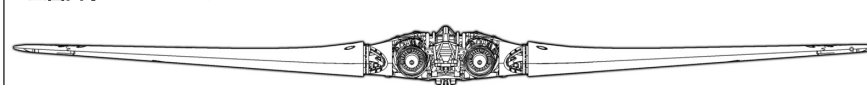

各パーツ接着位置  
Parts configuration after assembly.

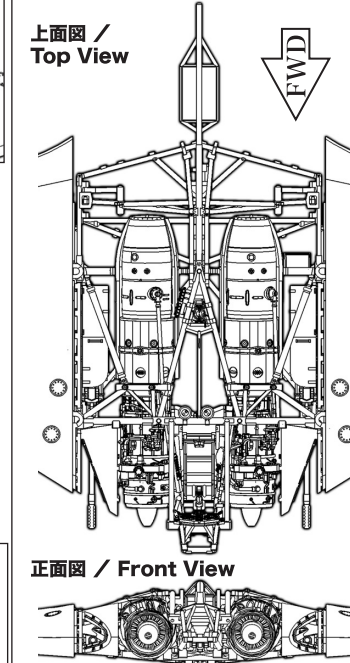

**重要!!** 必ず確認してください!!  
**Important!!** Check this first!!

接着の前に、主翼と本体外板が隙間なく取り付け出来ることを必ず確認してください。図のように、接着剤を付く前に合わせて見て隙間が無いことを確認してから項目順に接着してください。接着後も乾燥するまでの間、隙間が開かないようにセロハンテープなどで固定してください。Before gluing, be sure to check that you can assemble the wing and fuselage without any gaps. Test-fit the parts without using cement to check the fit for gaps, then glue in place sequentially. Secure in place using cellophane tape etc. in order to prevent a gap from forming during the time between when you apply the glue until it dries completely.

