

3-4. P 主翼フィレット Wing Fillet

フィニッシュ・アドバイス
Master Advice

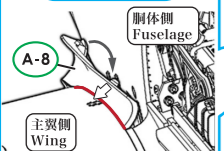

! 主翼フィレット(A-7、A-8)は、主翼側に合わせて押し付けながら胴体側に取り付ける。
Press the main wing fillet (A-7 and A-8) to attach to the fuselage.

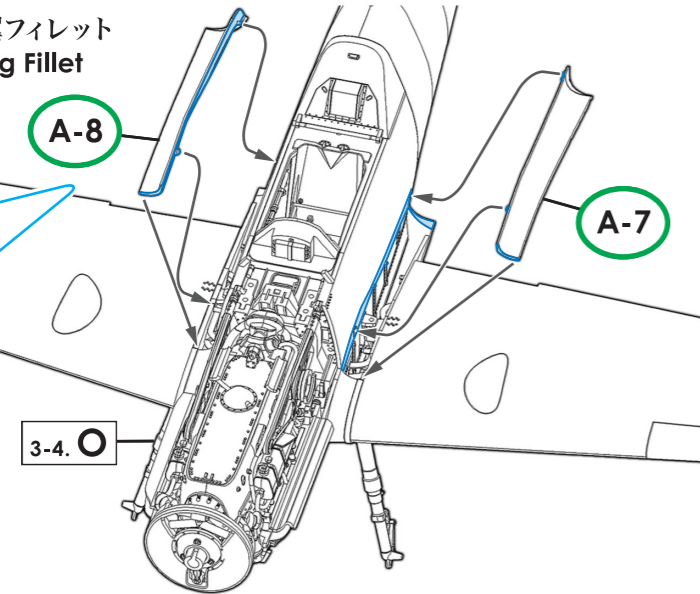

実機におけるパーツ名
Name of the parts implemented in the actual aircraft.

- A-7 A-8 主翼フィレット / Wing Fillet

各パーツ接着位置 Parts configuration after assembly.

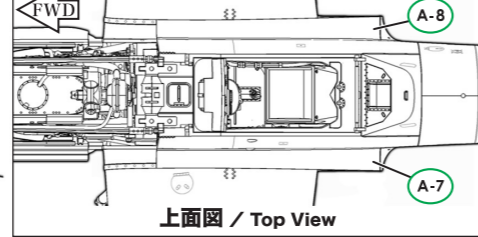

3-4. Q MG 131機銃 MG 131 Machine Gun

右側 / Right Side



左側 / Left Side

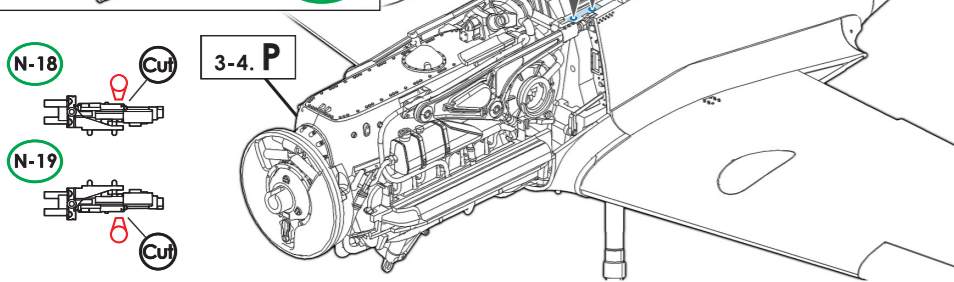

! ランナー切り離しの際、欠損に注意する。
Do not damage the parts when cutting from the runner.



! ランナー切り離しの際、欠損に注意する。
Do not damage the parts when cutting from the runner.

取り付け位置図
Attachment Position View

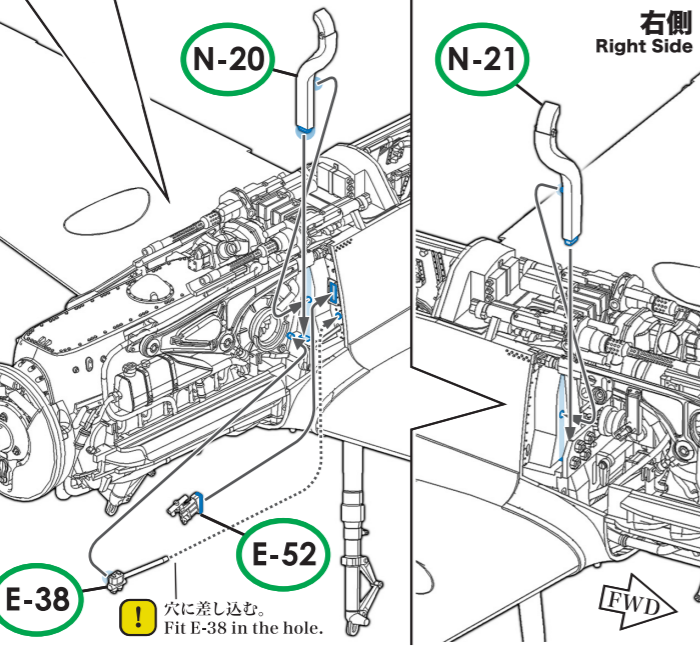
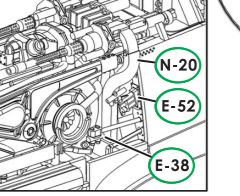

実機におけるパーツ名
Name of the parts implemented in the actual aircraft.

- N-16 N-18 MG 131/13.2mm機銃(右側) / 13.2 mm MG 131 Machine Gun (Right)
- N-16 N-19 MG 131/13.2mm機銃(左側) / 13.2 mm MG 131 Machine Gun (Left)
- N-15 給弾装置 / Ammunition Feed
- N-20 N-21 リンクシュート / Link Chute
- E-38 停止バルブ / Shut-off Valve
- E-52 主脚セレクター / Undercarriage Hydraulic Selector

各パーツ接着位置 Parts configuration after assembly.

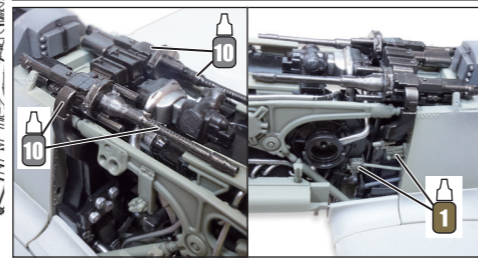
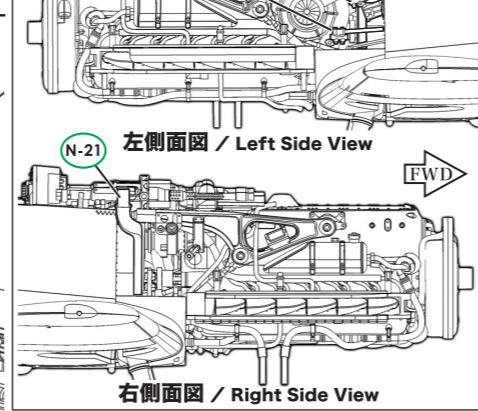
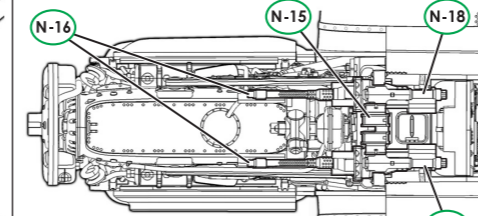

3-4. R エンジンフロントリング Engine Front Ring

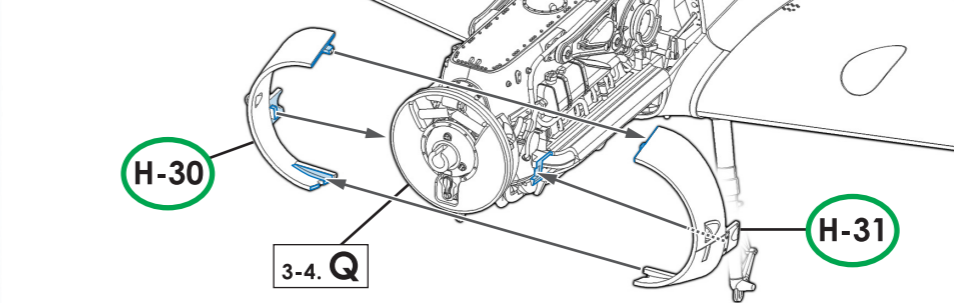

実機におけるパーツ名
Name of the parts implemented in the actual aircraft.

- H-30 H-31 エンジンフロントリング / Engine Front Ring

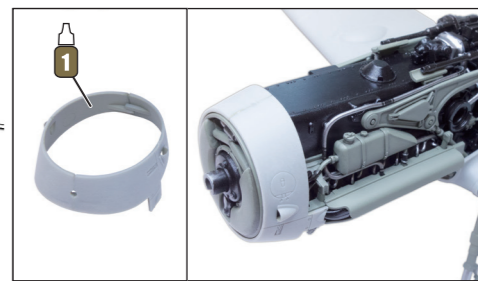

3-4. S エンジンカウリング(上面・右側) Engine Cowling (Upper Right)

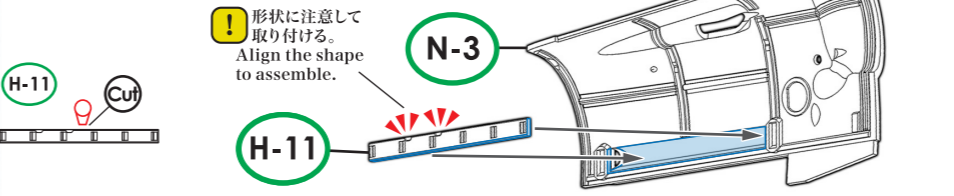

実機におけるパーツ名
Name of the parts implemented in the actual aircraft.

- N-3 H-11 エンジンカウリング(上面・右側) / Engine Cowling (Upper Right)



3-4. T エンジンカウリング(上面・左側) Engine Cowling (Upper Left)

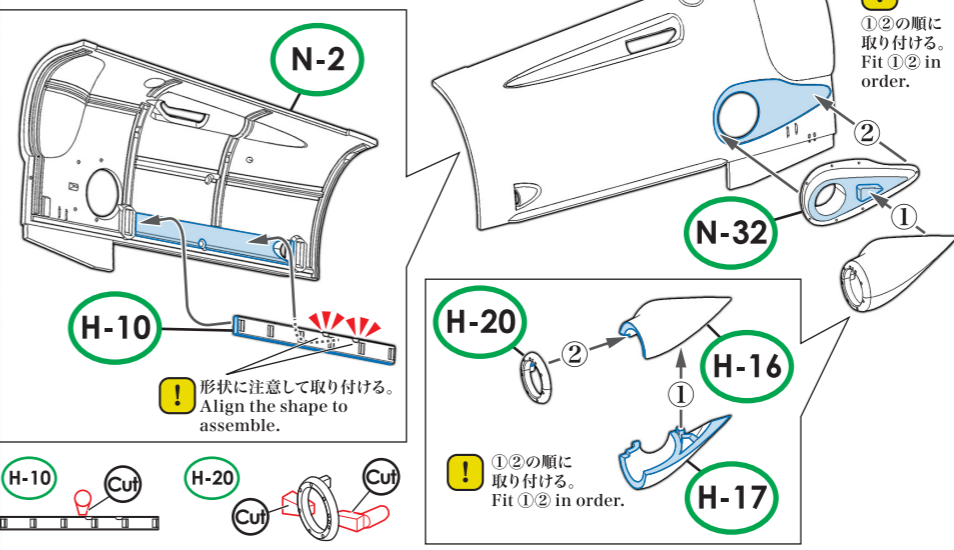

実機におけるパーツ名
Name of the parts implemented in the actual aircraft.

- N-2 H-10 エンジンカウリング(上面・左側) / Engine Cowling (Upper Left)
- N-32 H-16 H-17 H-20 過給器空気取り入れ口 / Supercharge Scoop

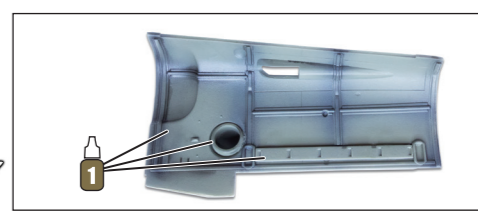

3-4. U エンジンカウリング(下面) Engine Cowling (Bottom)

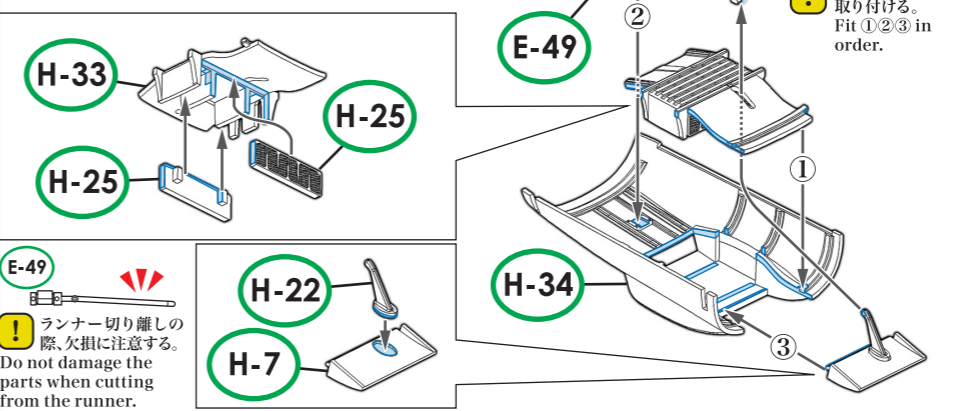

実機におけるパーツ名
Name of the parts implemented in the actual aircraft.

- H-34 エンジンカウリング(下面) / Engine Cowling (Bottom)
- H-33 H-25 オイルクーラー / Oil Cooler
- H-7 オイルクーラーフラップ / Oil Cooler Flap
- E-49 オイルクーラーフラップアクチュエーター / Oil Cooler Flap Actuator

各パーツ接着位置 Parts configuration after assembly.

