

1/32 Do 335 A-0 Instruction Manual P 15. 3-1. P

H-4 は、使用しません。 Do not use part H-4.

接着位置 Cementing position

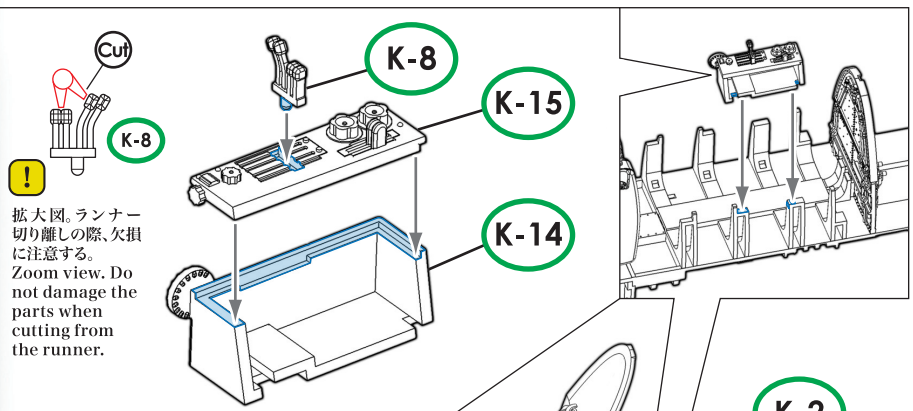

Do 335 A-0 説明書 15 ページ、3-1.P 項目の H-4 パーツの替わりに後部座席などを図のように取り付ける。 As shown in the image, attach the backseat instead of part H-4 from paragraph 3-1.P, page 15 of the Do 335 A-0 Instruction Manual.

1/32 Do 335 A-0 Instruction Manual P 15.

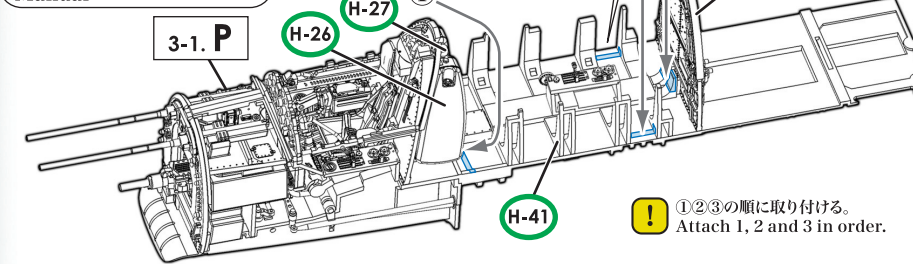

実機におけるパーツ名 Name of the parts implemented in the actual aircraft.

- K-8 燃料コック、スロットルレバー Fuel Cock, Throttle Lever
K-14 K-15 コンソール Console
K-3 隔壁 Bulkhead
K-2 胴体内燃料タンク Fuselage Fuel Tank



3-8. B 胴体上部外板と後部座席計器盤 Fuselage Upper External Panel & Back Seat Instrument Panel

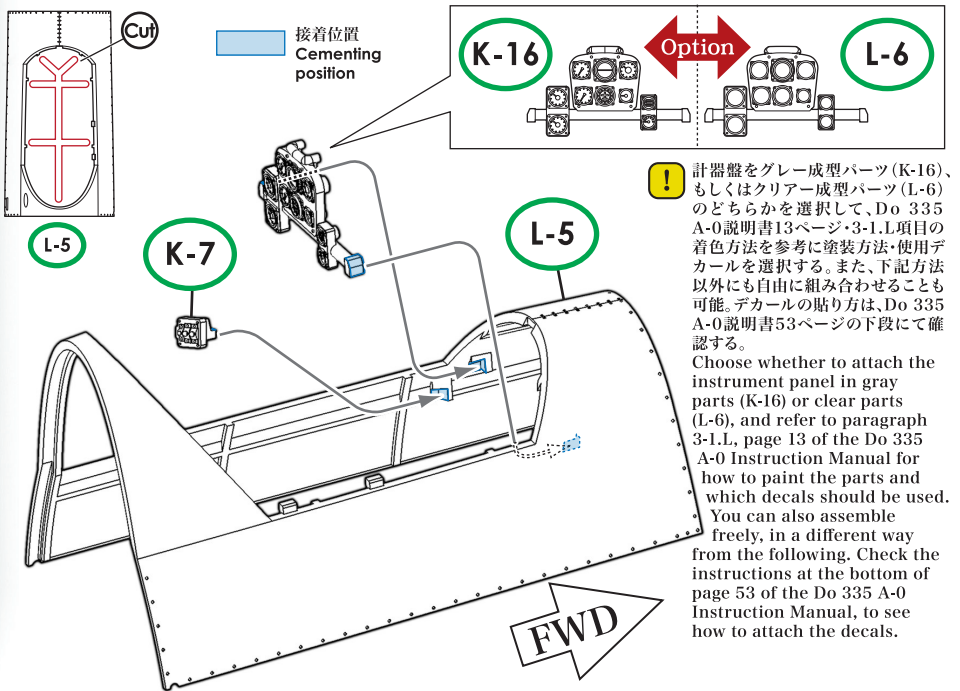

計器盤をグレー成型パーツ (K-16)、もしくはクリア成型パーツ (L-6) のどちらかを選択して、Do 335 A-0 説明書 13 ページ、3-1.L 項目の着色方法を参考に塗装方法・使用デカールを選択する。また、下記方法以外にも自由に組み合わせることも可能。デカールの貼り方は、Do 335 A-0 説明書 53 ページの下段にて確認する。 Choose whether to attach the instrument panel in gray parts (K-16) or clear parts (L-6), and refer to paragraph 3-1.L, page 13 of the Do 335 A-0 Instruction Manual for how to paint the parts and which decals should be used. You can also assemble freely, in a different way from the following. Check the instructions at the bottom of page 53 of the Do 335 A-0 Instruction Manual, to see how to attach the decals.

実機におけるパーツ名 Name of the parts implemented in the actual aircraft.

- K-16 L-6 計器盤 Instrument Panel
K-7 コンソール Console
L-5 胴体上部外板 Fuselage Upper External Panel

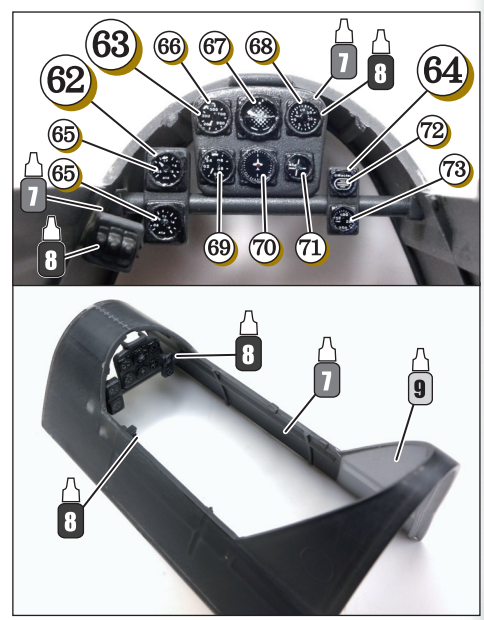

1/32 Do 335 A-0 Instruction Manual P 49. 3-7. H

A-2 A-10 は、使用しません。 Do not use parts A-2 and A-10.

接着位置 Cementing position

実機におけるパーツ名 Name of the parts implemented in the actual aircraft.

- L-2 リア エンジンカウリング Rear Engine Cowling

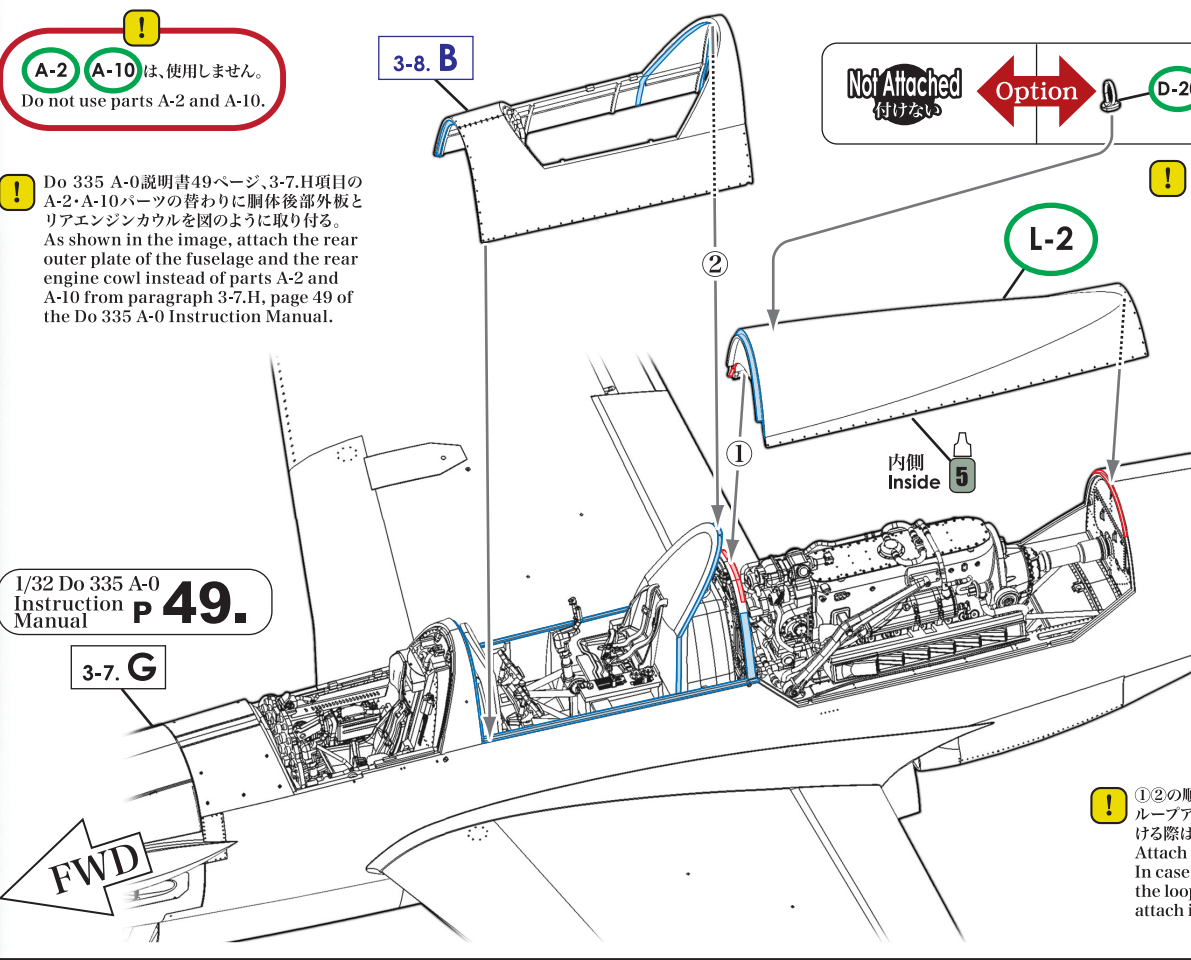

1/32 Do 335 A-0 Instruction Manual P 49.

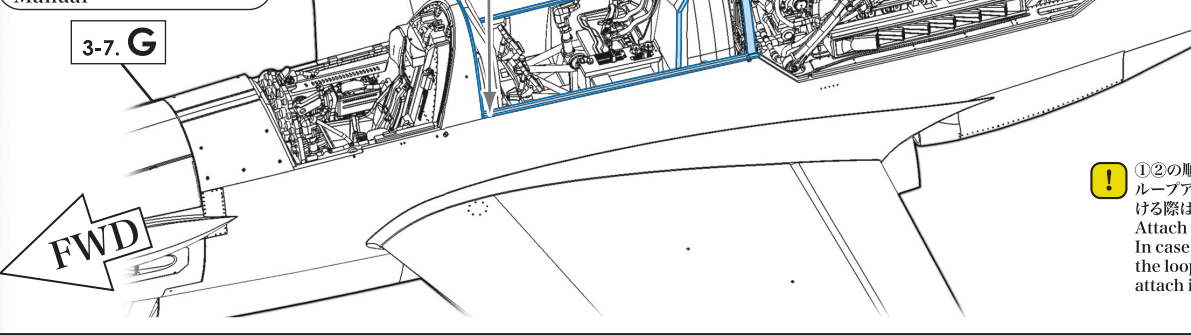

1/32 Do 335 A-0 Instruction Manual P 51. 3-7. L

後部座席キャノピー 閉じ状態 Back Seat Canopy: Closed

Do 335 A-0 説明書 51 ページ、3-7.L 項目の前席のキャノピーに続いて、後席のキャノピーを閉じ状態と開き状態のどちらかに選択して取り付ける。 After the front-seat canopy from paragraph 3-7.L, page 51 of the Do 335 A-0 Instruction Manual, choose whether to reproduce the backseat canopy closed or open and attach it.

実機におけるパーツ名 Name of the parts implemented in the actual aircraft.

- L-3 ウインドシールド Windshield
L-4 キャノピー Canopy

