

# この3ヶ所こそ完成度アップ!!

より正確に、より美しく、より楽しく工作を進めるための秘策伝授!!

## 1 コックピット

は、胴体外板パーツ(A-1、A-13)を治具に見立てて組み付けを!!

コックピットの各パーツをA-1、A-13に合わせることで歪みをチェックしたり、取り付け角度を確認します。

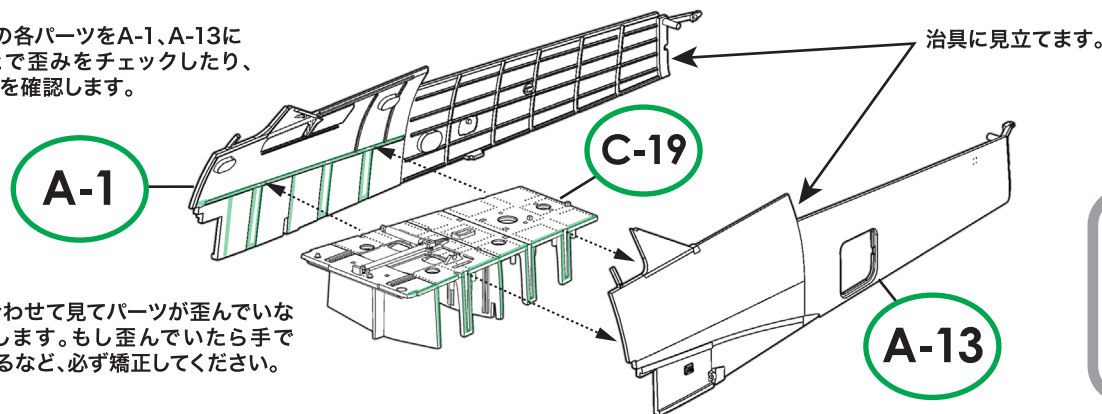

接着せずに合わせて見てパーツが歪んでいないかを確認します。もし歪んでいたら手で真っ直ぐにするなど、必ず矯正してください。

続きは、別紙へ

## 2 エンジンマウント

の取り付けは、2方法から選択で!!

**A.** 説明書通りにエンジン架リング(E-5)をエンジン側に組み込んで取り付ける方法

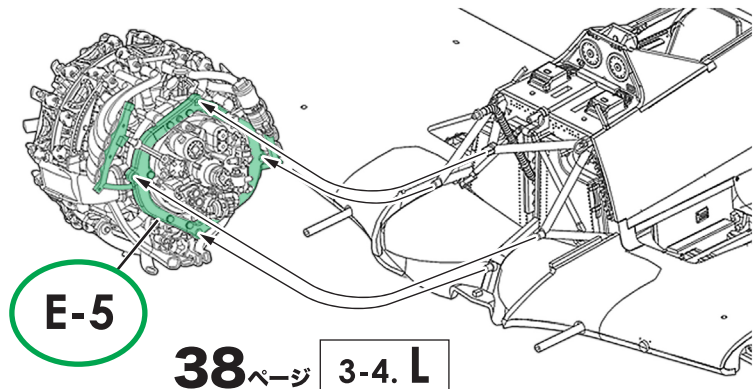

**B.** 胴体側にエンジン架リング(E-5、E-23)を組み込んで、エンジンマウントを構築してから取り付ける方法

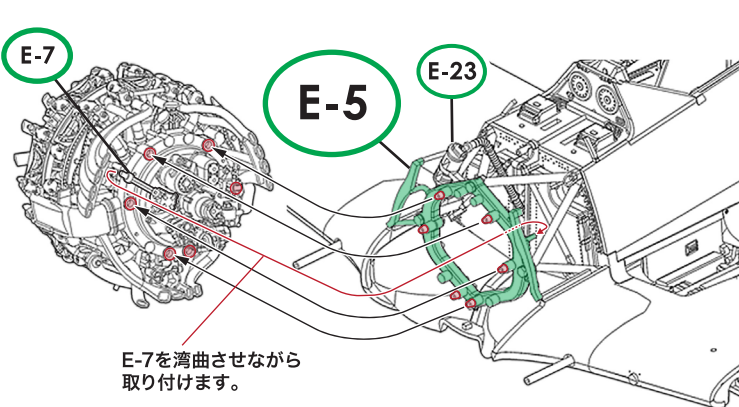

## 3 ランディングギア

脚柱の取り付け方法の秘策を伝授致します!!

左側取り付け部分 拡大図

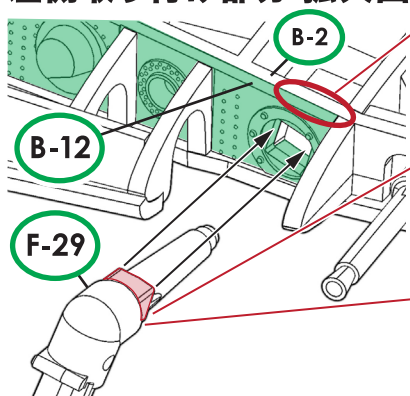

**秘策:1**  
この部分をしっかり接着してください。  
B-12が変形して脚柱の角度が歪むのを防ぎます。

**秘策:2**  
接着剤は少量で!!  
多量の接着剤をつけると周囲が溶けて脚柱の角度が歪む場合があります。

**秘策:3**  
しっかり奥まで差し込んで!!  
この形状が脚柱の角度になりますので、しっかり奥まで差し込んでください。

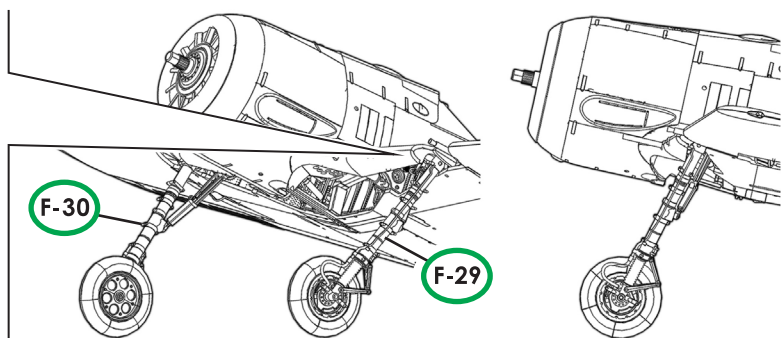

接着後、すぐに左右の角度をチェックしてください。接着剤の影響で微妙に角度がズれる場合があります。もし、ズれていたら手で矯正した後、完全硬化するまで触らないでください。