

3-2. K コックピット Cockpit

実機におけるパーツ名
Name of the parts implemented in the actual aircraft.

J-33

前部隔壁
Front wall

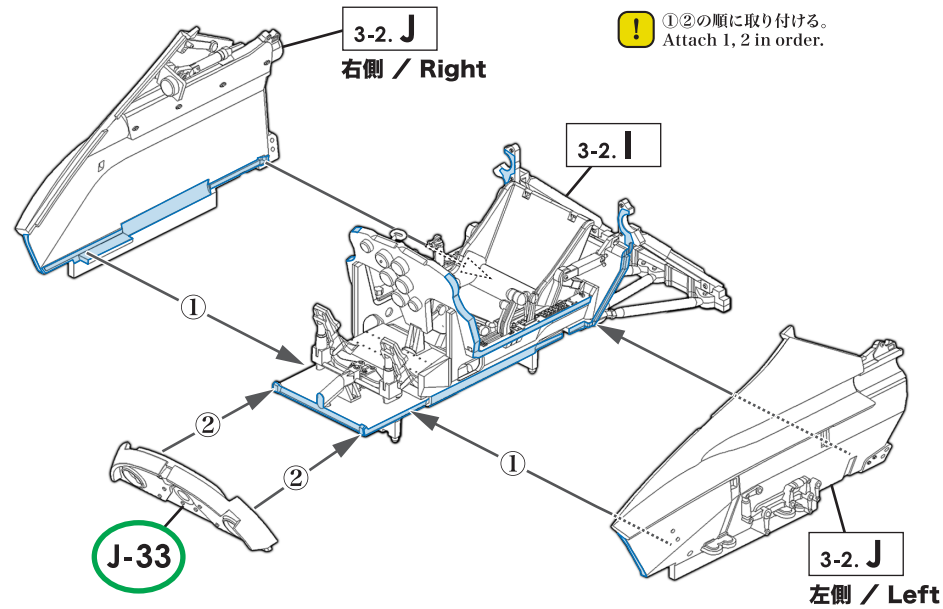

各パーツ接着位置 Parts configuration after assembly.

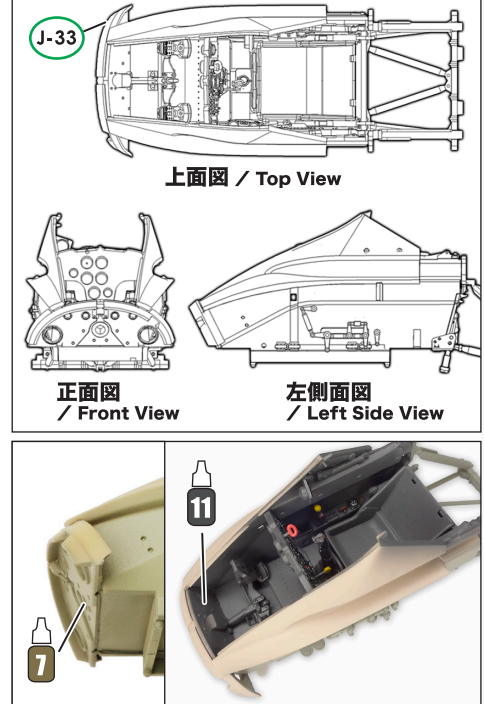

3-2. L 側面ブラケット Side Brackets

左側 / Left Side

左右パーツの形状に注意して取り付け。
Notice the shape differences to avoid mixing up parts for the left and right.

実機におけるパーツ名
Name of the parts implemented in the actual aircraft.

- J-11 J-12 側面前方ブラケット / Front Side Brackets
- J-19 J-20 側面中央ブラケット / Middle Side Brackets
- J-15 J-16 側面後方ブラケット / Back Side Brackets

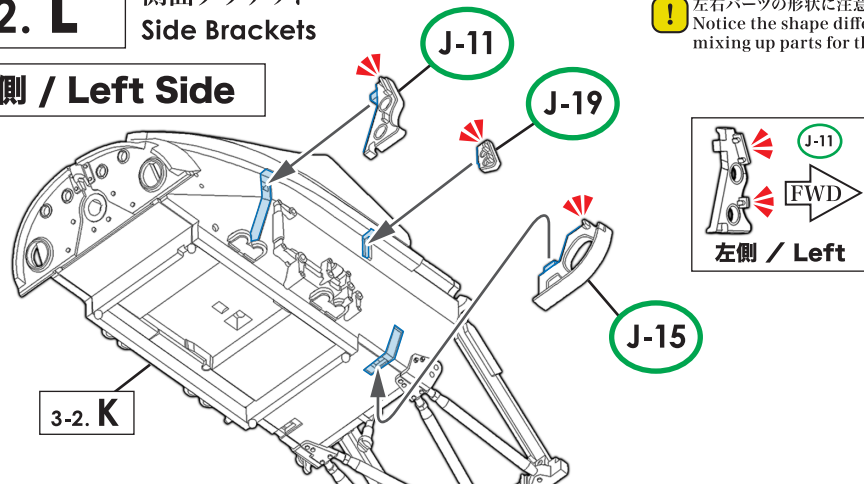

各パーツ接着位置
Parts configuration after assembly.

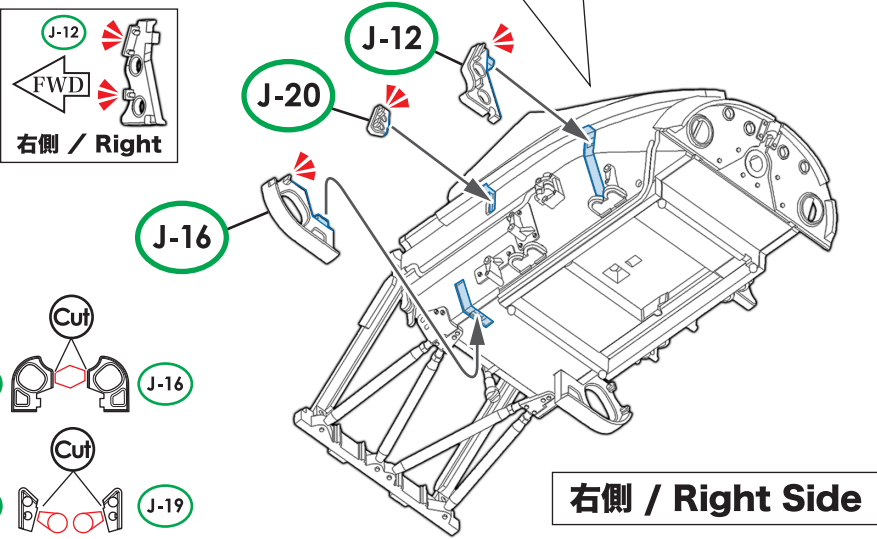
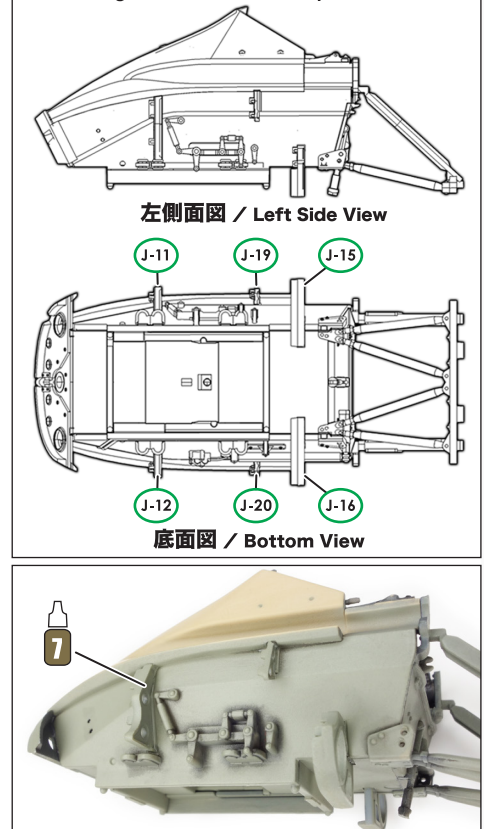

右側 / Right Side

3-2. M 上部装甲板 Top Armor

実機におけるパーツ名
Name of the parts implemented in the actual aircraft.

J-28

シート背部
Seat Back

J-40

上部装甲板
Top Armor

J-27

上部装甲板ロック
Top Armor Lock

①②の順に取り付ける。
Attach 1, 2 in order.

J-28の頭頂部分は、
J-40壁面に接触する。
The top of J-28 will be touching J-40.

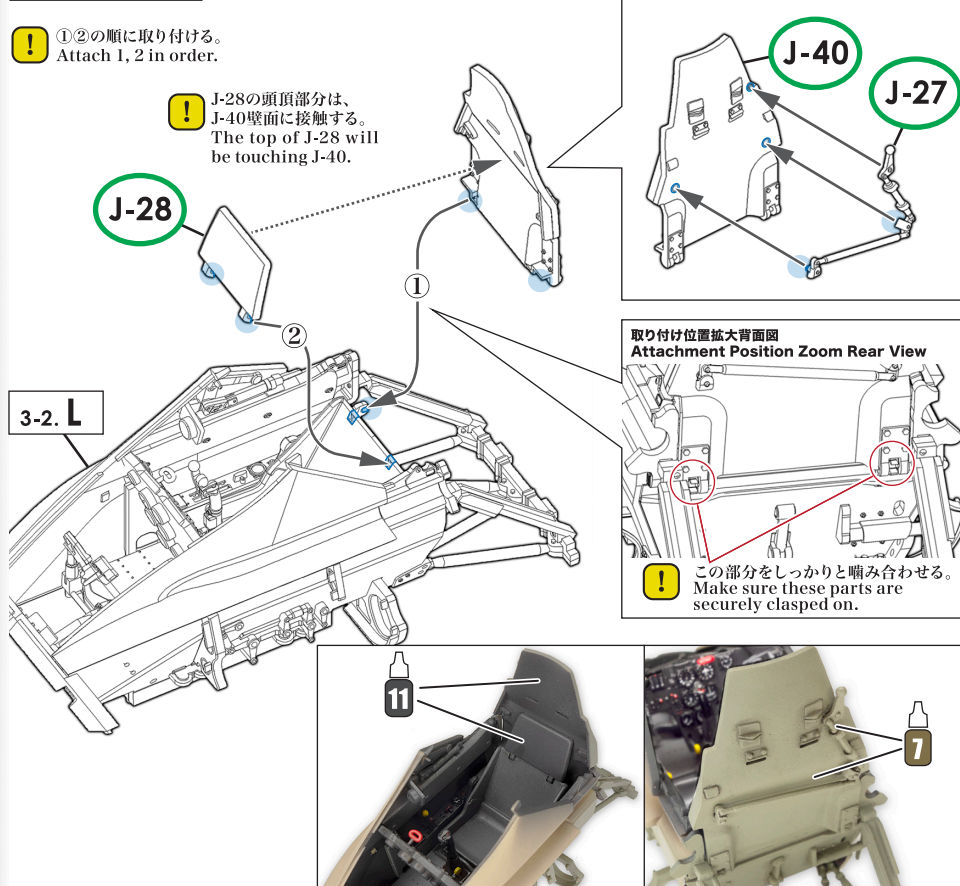

各パーツ接着位置
Parts configuration after assembly.

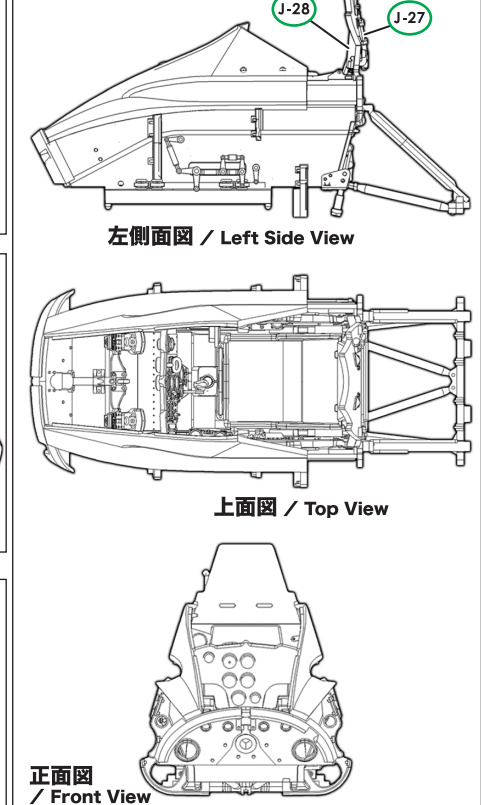

下記写真は、3-2.を項目ごとに組み立てた状態を示しています。
The photographs below illustrate the completed parts of chapter 3-2.

左側面写真 / Left Side View



後方写真 / Rear Side View



前方写真 / Front Side View

