

# 3-3. 胴体 / Fuselage

第3章では胴体の組み立てを解説しています。  
3-3. Fuselage Assembly.

第3編 第3章  
3-3.  
総部品数  
TOTAL PARTS  
**65**点

この章で使用するパーツ一覧です。  
These are all of the parts used in this chapter.

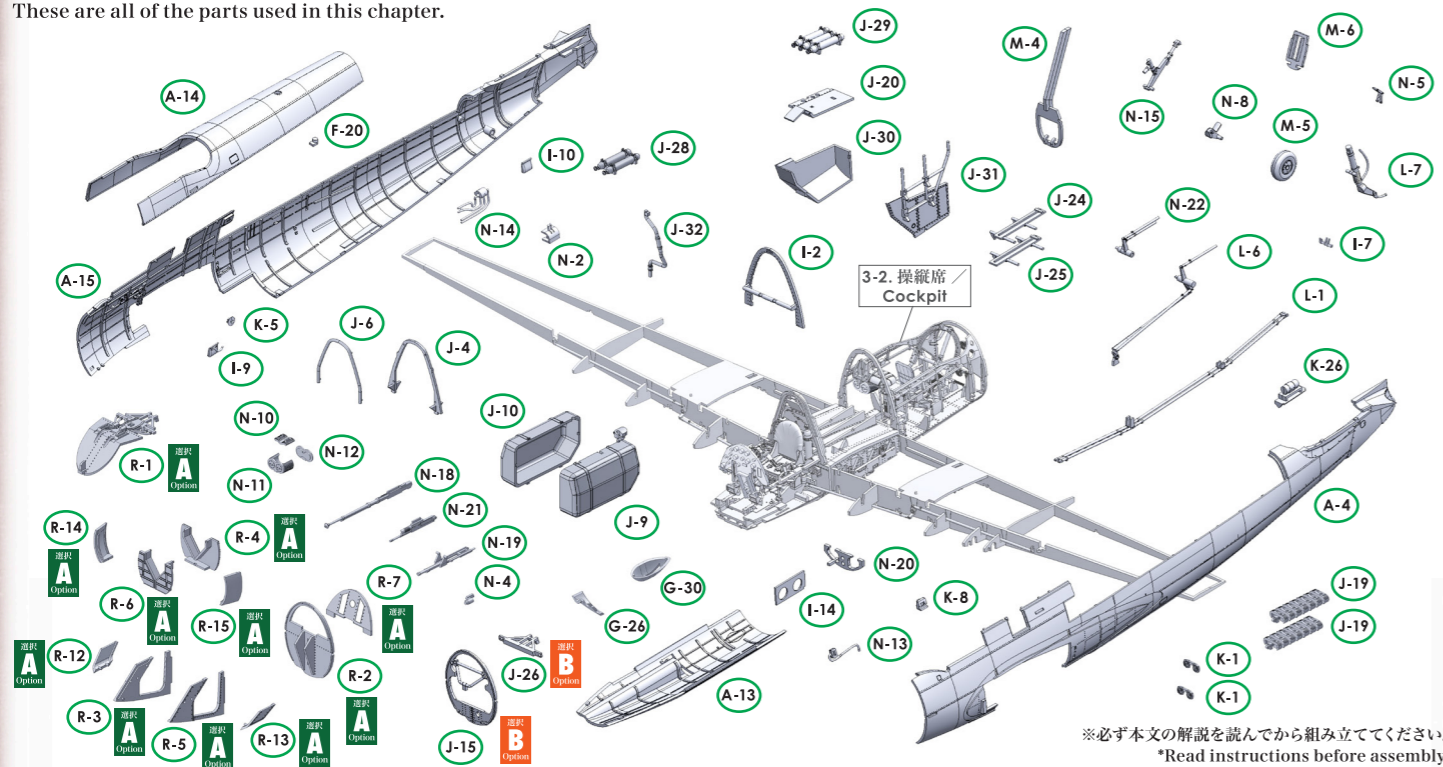

※必ず本文の解説を読んでから組み立ててください。  
\*Read instructions before assembly.

下記写真は、第3章を組み立てた各部の状態を示しています。  
The photographs below illustrate the completed parts of chapter 3-3.

3-3 Photo 01

選択  
**A**  
Option

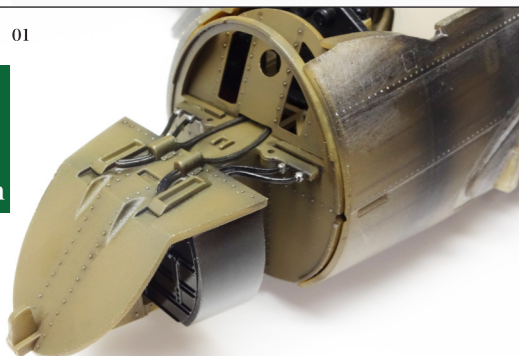

キ45改甲  
Ki-45 Kai Ko

3-3 Photo 02

選択  
**B**  
Option

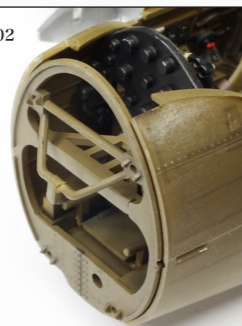

キ45改丙(陸軍航空工廠製)  
Ki-45 Kai Hei  
(Manufactured in the Army Aerial Arsenal)

3-3 Photo 03



底面写真 / Bottom View

3-3 Photo 04

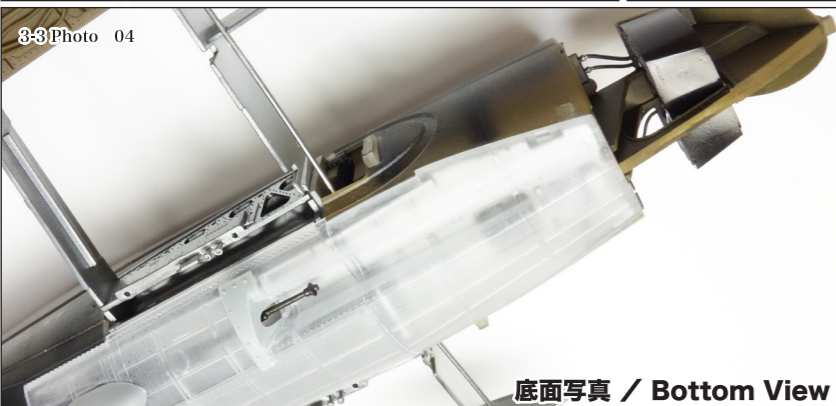

底面写真 / Bottom View

3-3 Photo 05



左側面写真 / Left Side View

外觀パーツは、「グレー」「クリア」の2色から選択してください。  
You can choose between using the gray or clear runner for the outer parts.

## 3-3. A 胴体中央部 Central Fuselage

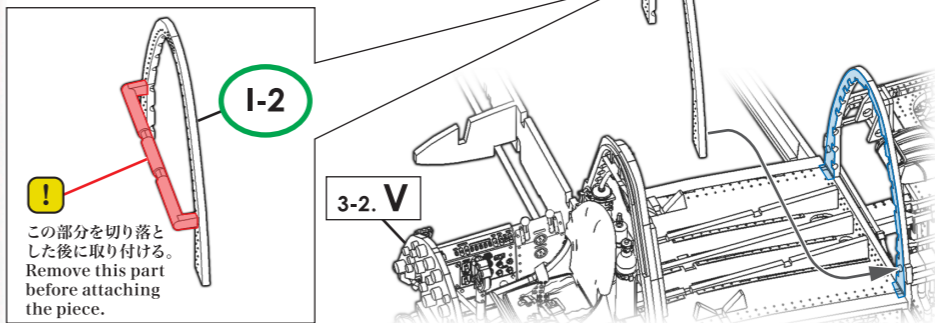

! この部分を切り落とした後に取り付ける。  
Remove this part before attaching the piece.

接着位置  
Cementing position

実機におけるパーツ名  
Name of the parts implemented in the actual aircraft. **I-2** 第9番隔壁(前半)  
No.9 Bulkhead (Front Half)

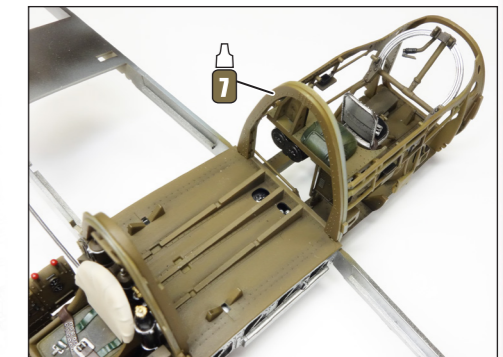

## 3-3. B 第3燃料タンク No. 3 Fuel Tank

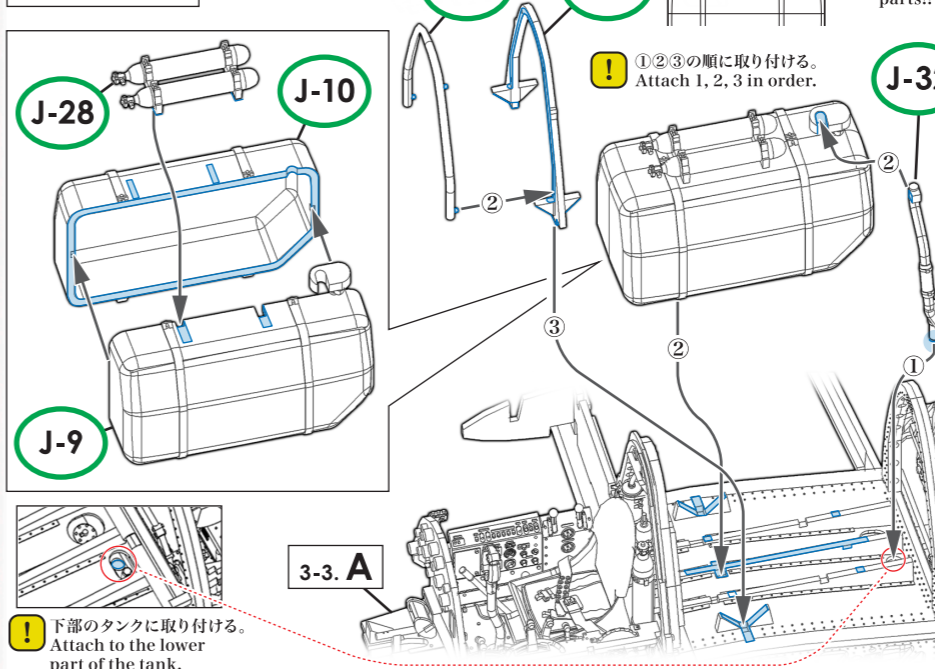

! ①②③の順に取り付ける。  
Attach 1, 2, 3 in order.

! 破損注意!!  
Careful-  
delicate  
parts!!

実機におけるパーツ名  
Name of the parts implemented in the actual aircraft.  
**J-9** 第3燃料タンク  
No.3 fuel tank **J-32** 燃料パイプ  
Fuel Pipe  
**J-4** 隔壁  
Bulkhead **J-28** 酸素ボンベ  
Oxygen Tank

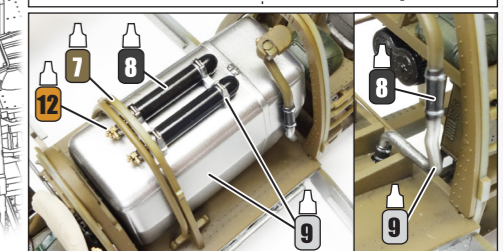
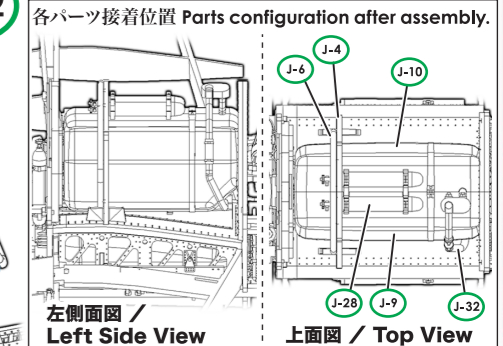

## 3-3. C 方向舵/昇降舵作動ロッド Rudder / Elevator Linkage Rod

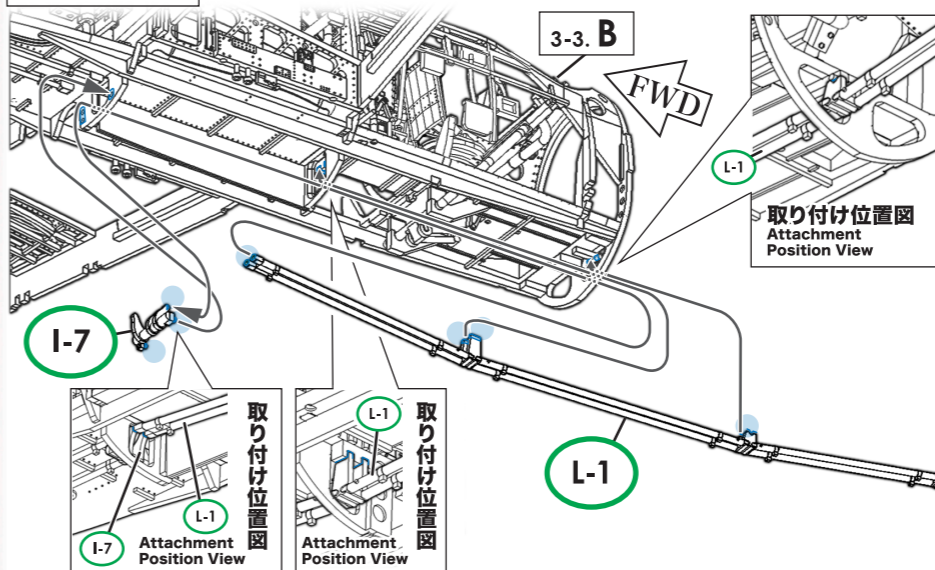

実機におけるパーツ名  
Name of the parts implemented in the actual aircraft.  
**L-1** 方向舵/昇降舵作動ロッド  
Rudder / Elevator Linkage Rod **I-7**

