

3-4. D 主脚格納庫 Main Landing Gear Storage Parts

接着位置
Cementing position

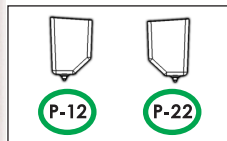

正面図 / Front View

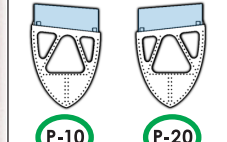

正面図 / Front View

! 左右の形状に注意して取り付けます。
Note the differences between the left and right shapes to assemble correctly.

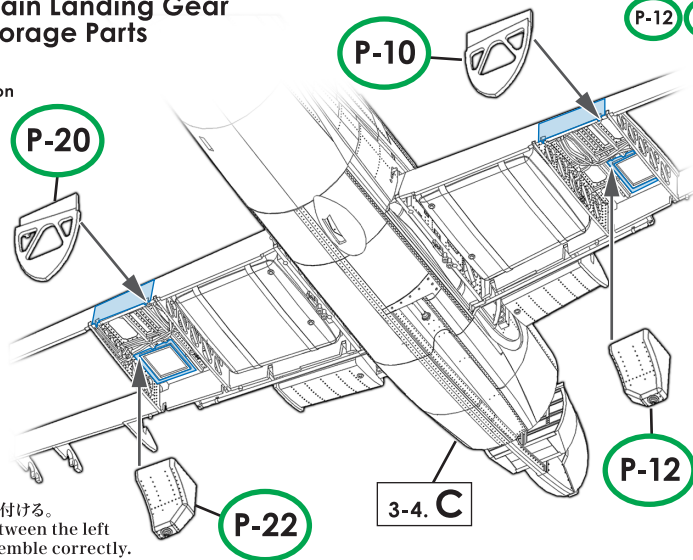

実機におけるパーツ名
Name of the parts implemented in the actual aircraft.
 P-12 P-22 滑油タンク / Oil Tanks
 P-10 P-20 ナセル後部隔壁 / Nacelle Rear Bulkhead

各パーツ接着位置 Parts configuration after assembly.

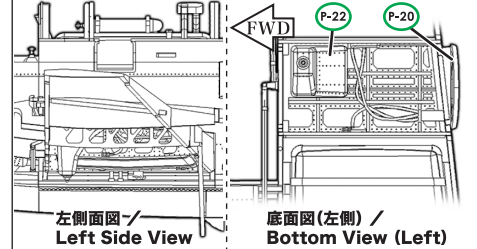

3-4. E 主翼外板下面(右側) Wing Outside Plate (Right)

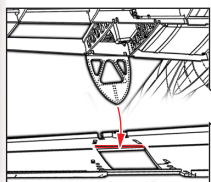

! 外板のスリットに差し込んでから形状に注意して取り付けます。
Insert part into the slit in the outer plate and align the shape to assemble.

実機におけるパーツ名
Name of the parts implemented in the actual aircraft.
 B-3 主翼下面(右側) / Wing Outside Plate (Right)

! 組み立てる前に穴を3箇所開けておく。
Open 3 holes before assembly.

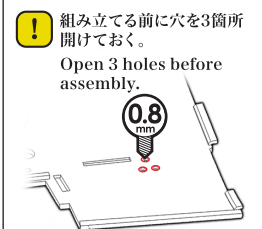

53ページ 3-5.Q
にて参照。
Refer to paragraph 3-5.Q on page 53.

! 不要部分をカットする。
Cut the parts you don't need.

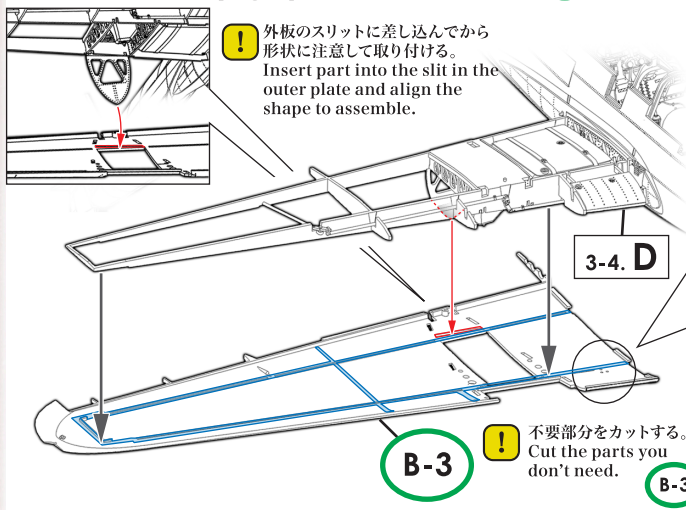

各パーツ接着位置 Parts configuration after assembly.

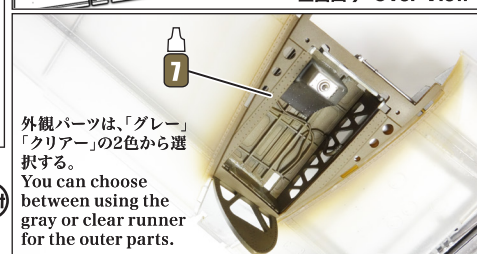
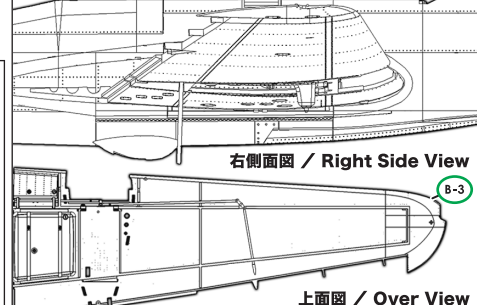

外観パーツは、「グレー」「クリアー」の2色から選択する。
You can choose between using the gray or clear runner for the outer parts.

3-4. F 主翼外板下面(左側) Wing Outside Plate (Left)

! 組み立てる前に穴を3箇所開けておく。
Open 3 holes before assembly.

! 外板のスリットに差し込んでから形状に注意して取り付けます。
Insert part into the slit in the outer plate and align the shape to assemble.

実機におけるパーツ名
Name of the parts implemented in the actual aircraft.
 B-2 主翼下面(左側) / Wing Outside Plate (Left)



53ページ 3-5.Q
にて参照。
Refer to paragraph 3-5.Q on page 53.

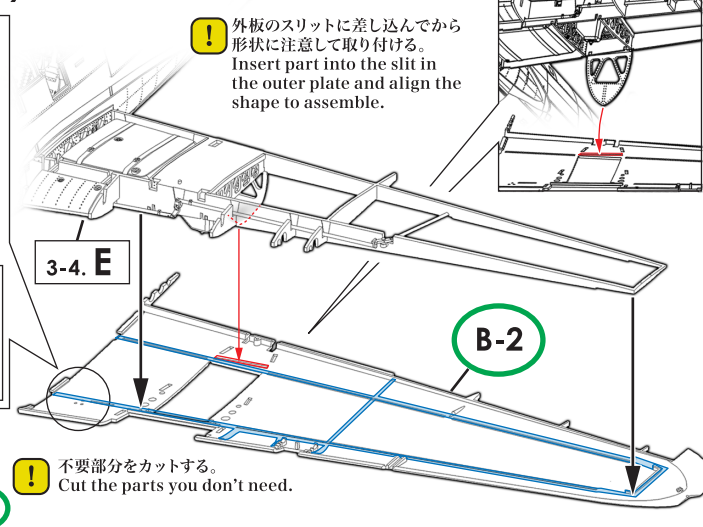

! 不要部分をカットする。
Cut the parts you don't need.

各パーツ接着位置 Parts configuration after assembly.

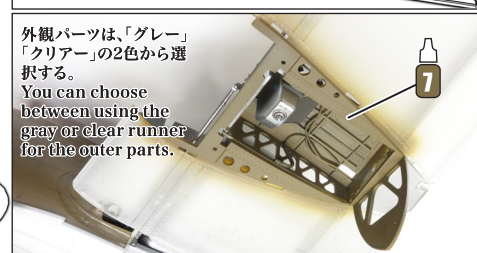
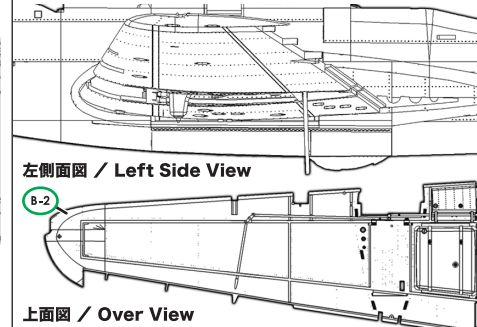

外観パーツは、「グレー」「クリアー」の2色から選択する。
You can choose between using the gray or clear runner for the outer parts.

3-4. G 主脚柱(右側) Main Landing Gear (Right)

接着位置
Cementing position

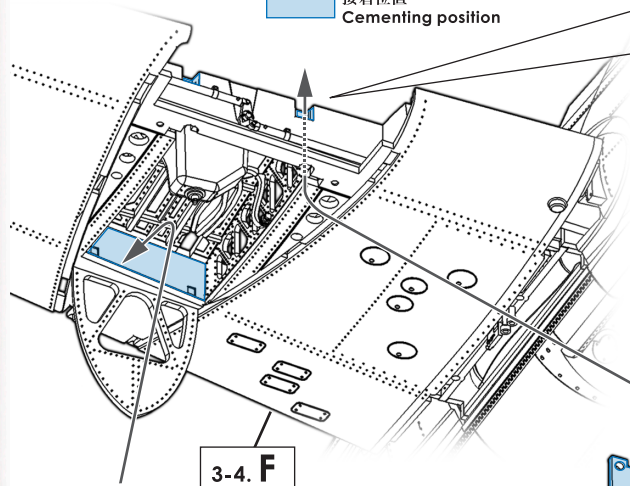

実機におけるパーツ名
Name of the parts implemented in the actual aircraft.
 P-5 主脚柱(右側) / Main Landing Gear (Right)
 P-7 主脚後方支柱(右側) / Main Landing Gear Rear Support (Right)
 Q-4 脚柱架(右側) / Joint Pole (Right)

! P-5は、図の位置まで差し込んで取り付ける。
Insert the P-5 part into the position shown.

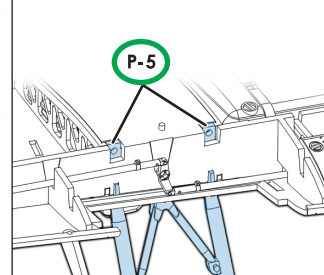

各パーツ接着位置 Parts configuration after assembly.

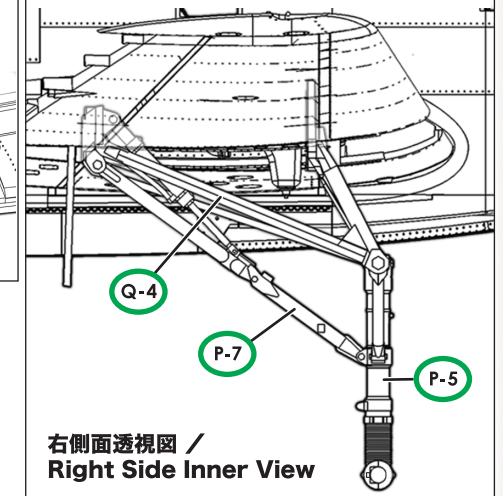

! ①②③の順に取り付ける。
Attach 1, 2 and 3 in order.

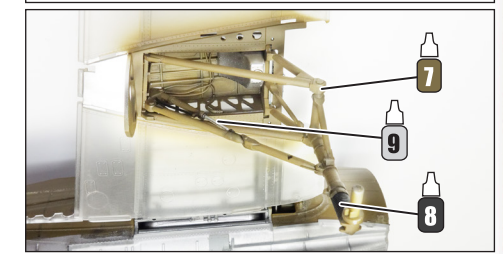
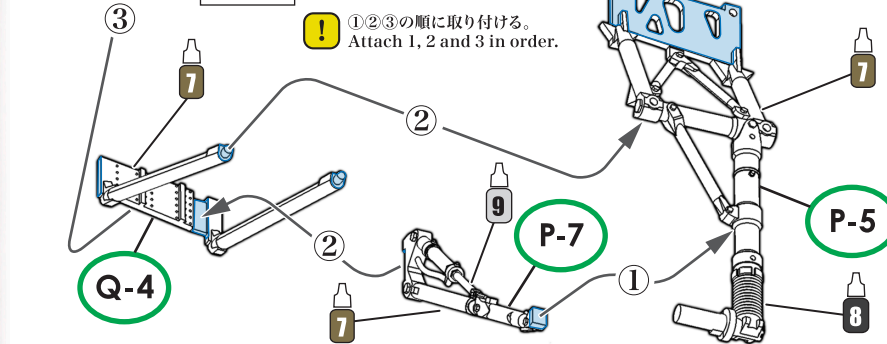

3-4. H 主脚柱(左側) Main Landing Gear (Left)

実機におけるパーツ名
Name of the parts implemented in the actual aircraft.
 P-26 主脚柱(左側) / Main Landing Gear (Left)
 P-28 主脚後方支柱(左側) / Main Landing Gear Rear Support (Left)
 Q-16 脚柱架(左側) / Joint Pole (Left)

! P-26は、図の位置まで差し込んで取り付ける。
Insert the P-26 part into the position shown.

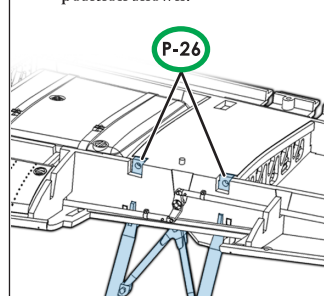

各パーツ接着位置 Parts configuration after assembly.

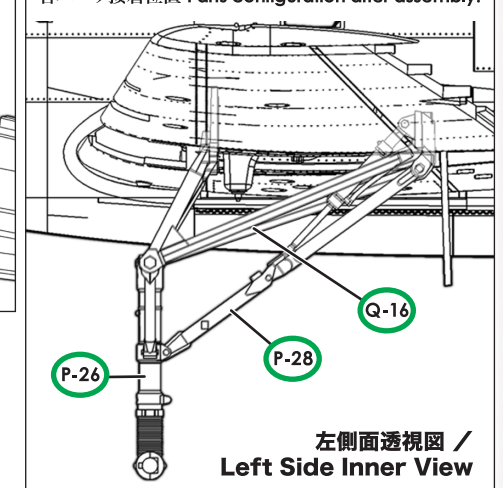

! ①②③の順に取り付ける。
Attach 1, 2 and 3 in order.

