

3-4. T エンジンナセル(右側) / Engine Nacelle (Right)

接着位置 / Cementing position

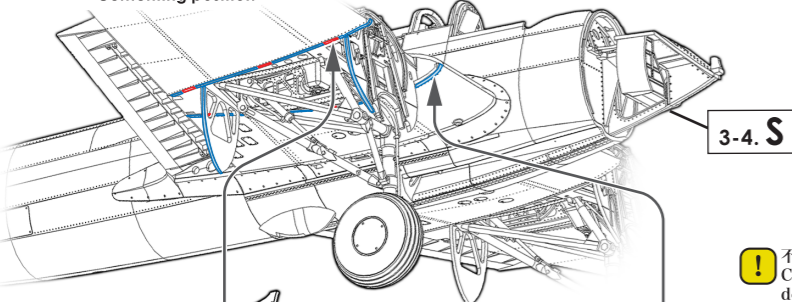

3-4. S



エンジンナセルは組み立ての最後に取り付けられるように工作すると塗装の際に便利です。詳しくは、別売の造形村コンセプトノートX「小林直樹氏の組み立て解説」を参考にしてください。
 For painting, it is helpful to re-arrange the assembly steps to fit the engine nacelle last. For further details, see the "Naoki Kobayashi's Assembly Explanation" in the Zoukei-Mura Concept Note X.

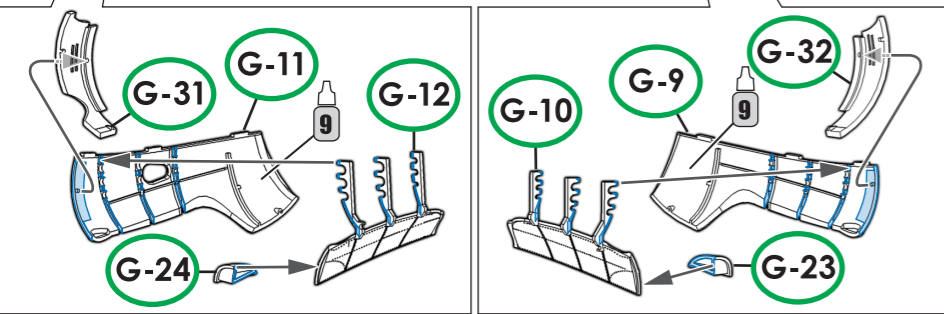

実機におけるパーツ名 / Name of the parts implemented in the actual aircraft.

G-13 G-17 滑油冷却器 / Oil Cooler

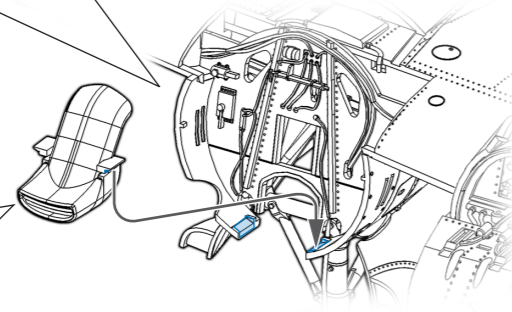
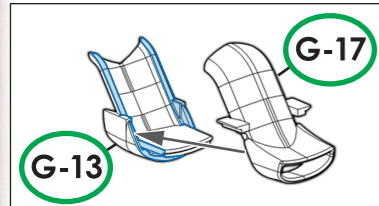

取り付け位置図 / Attachment Position View

エンジン架の取り付け部分は、隔壁の穴を通り脚柱を支える骨組みに取り付ける。Insert the tips of the engine mounts into the openings in the bulkhead to attach to the framework supporting the landing gear.

3-1. | 右側 / Right R

3-1. | 右側の組み立て / Right Side Assembly

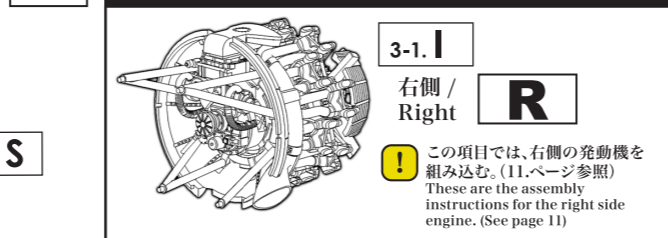

3-1. | 右側 / Right R

この項目では、右側の発動機を組み込む。(11.ページ参照) These are the assembly instructions for the right side engine. (See page 11)

実機におけるパーツ名 / Name of the parts implemented in the actual aircraft.
 G-9 G-11 G-31 G-32 エンジンナセル(左側) / Engine Nacelle (Left)
 G-10 G-12 G-23 G-24 主脚格納庫扉 / Main Landing Gear Door

各パーツ接着位置 Parts configuration after assembly.

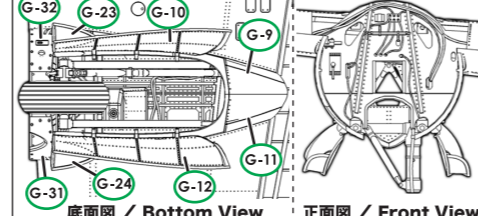

底面図 / Bottom View 正面図 / Front View



外観パーツは、「グレー」「クリアー」の2色から選択する。You can choose between using the gray or clear runner for the outer parts.

各パーツ接着位置 Parts configuration after assembly.

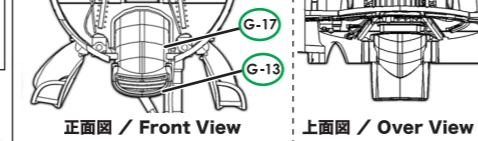

正面図 / Front View 上面図 / Over View



外観パーツは、「グレー」「クリアー」の2色から選択する。You can choose between using the gray or clear runner for the outer parts.

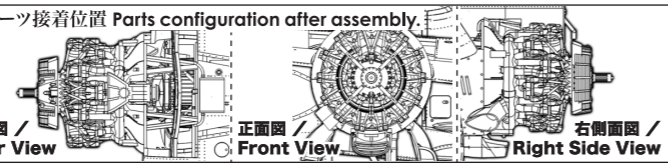

上面図 / Over View 正面図 / Front View 右側面図 / Right Side View



3-4. U エンジンナセル(左側) / Engine Nacelle (Left)

接着位置 / Cementing position

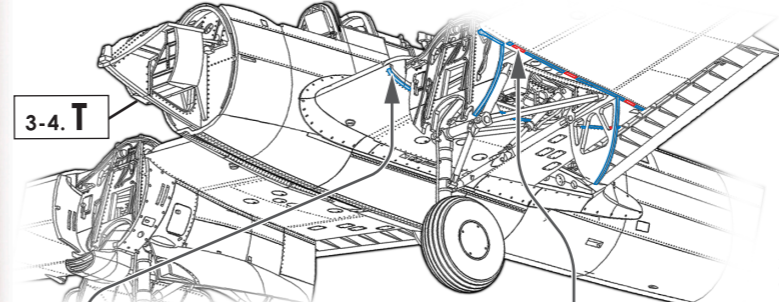

3-4. T

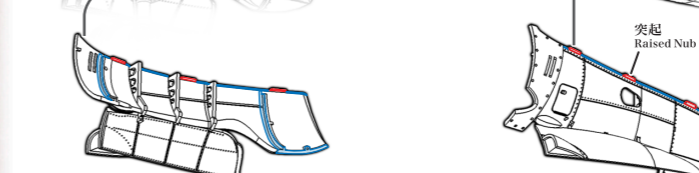

エンジンナセルは組み立ての最後に取り付けられるように工作すると塗装の際に便利です。詳しくは、別売の造形村コンセプトノートX「小林直樹氏の組み立て解説」を参考にしてください。
 For painting, it is helpful to re-arrange the assembly steps to fit the engine nacelle last. For further details, see the "Naoki Kobayashi's Assembly Explanation" in the Zoukei-Mura Concept Note X.

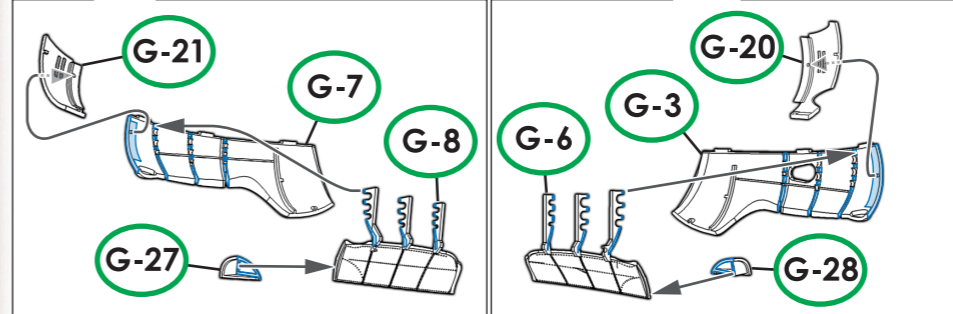

実機におけるパーツ名 / Name of the parts implemented in the actual aircraft.

G-13 G-17 滑油冷却器 / Oil Cooler

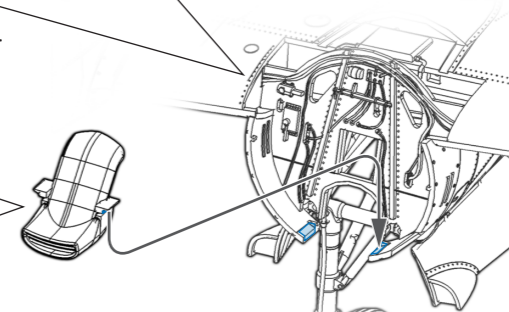
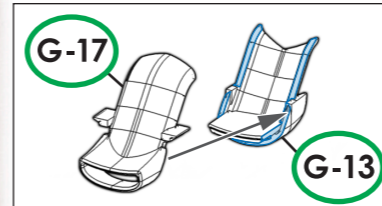

取り付け位置図 / Attachment Position View

エンジン架の取り付け部分は、隔壁の穴を通り脚柱を支える骨組みに取り付ける。Insert the tips of the engine mounts into the openings in the bulkhead to attach to the framework supporting the landing gear.

3-1. | 左側 / Left L

3-1. | 左側の組み立て / Left Side Assembly

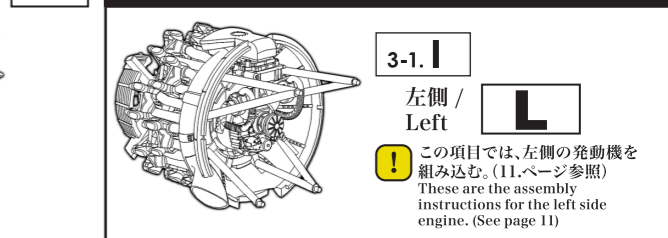

3-1. | 左側 / Left L

この項目では、左側の発動機を組み込む。(11.ページ参照) These are the assembly instructions for the left side engine. (See page 11)

実機におけるパーツ名 / Name of the parts implemented in the actual aircraft.
 G-3 G-7 G-20 G-21 エンジンナセル(左側) / Engine Nacelle (Left)
 G-6 G-8 G-27 G-28 主脚格納庫扉 / Main Landing Gear Door

各パーツ接着位置 Parts configuration after assembly.

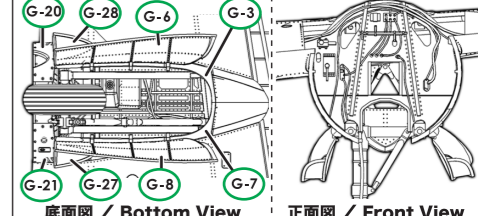

底面図 / Bottom View 正面図 / Front View

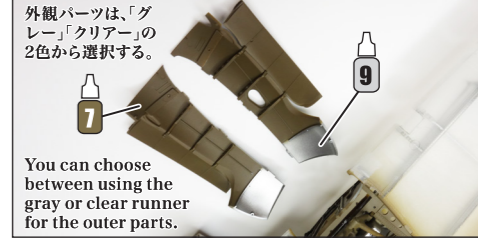

外観パーツは、「グレー」「クリアー」の2色から選択する。You can choose between using the gray or clear runner for the outer parts.

各パーツ接着位置 Parts configuration after assembly.

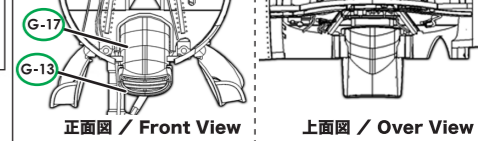

正面図 / Front View 上面図 / Over View



外観パーツは、「グレー」「クリアー」の2色から選択する。You can choose between using the gray or clear runner for the outer parts.