

3-2. Q 後部座席基部 Rear Seat Base

実機におけるパーツ名
Name of the parts implemented in the actual aircraft.
M-8 M-9 後席連動機構
Rear Seat Synchronized Movement Mechanism

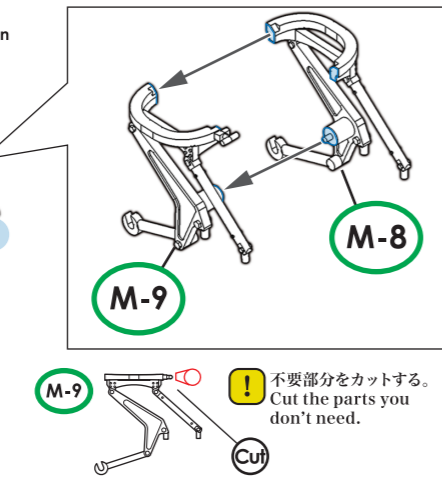

各パーツ接着位置 Parts configuration after assembly.

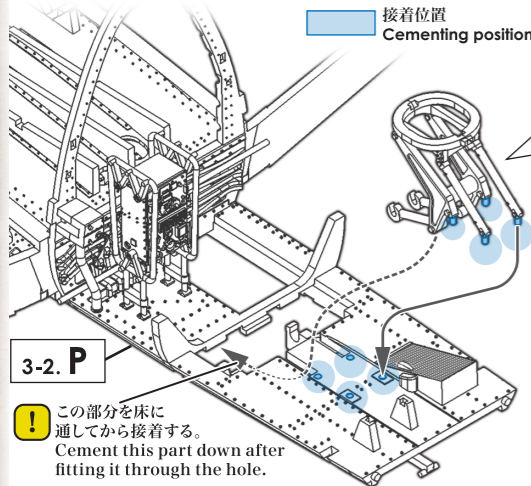
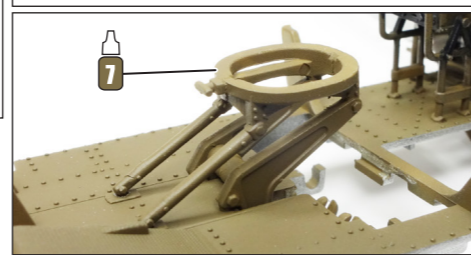
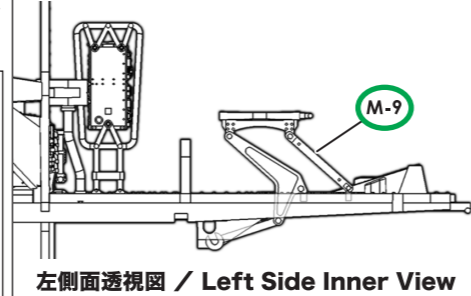

3-2. P ! この部分を床に通してから接着する。
Cement this part down after fitting it through the hole.

3-2. R 機銃架 Gun Mount

実機におけるパーツ名
Name of the parts implemented in the actual aircraft.
M-2 M-3 N-7 機銃架
Gun Mount I-13 床面
Floor

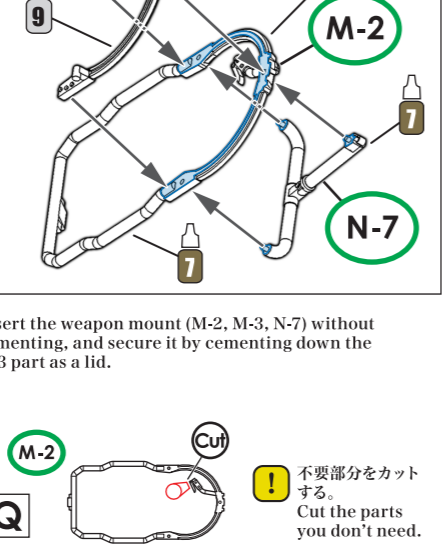
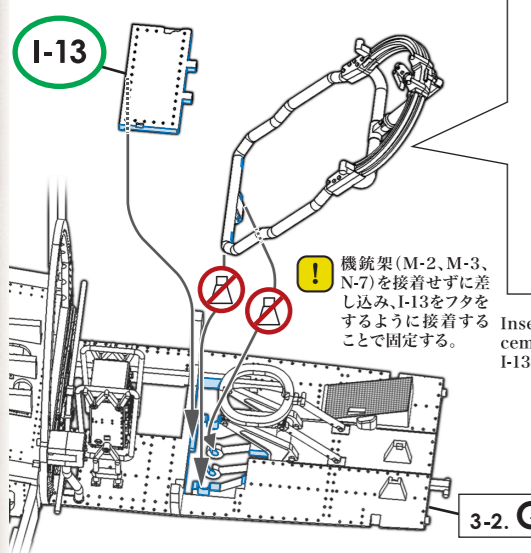

各パーツ接着位置 Parts configuration after assembly.

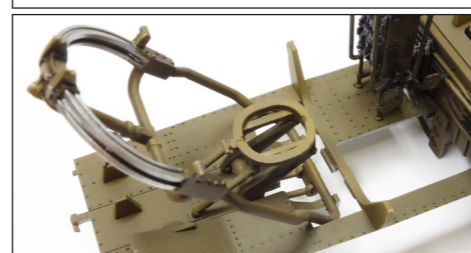
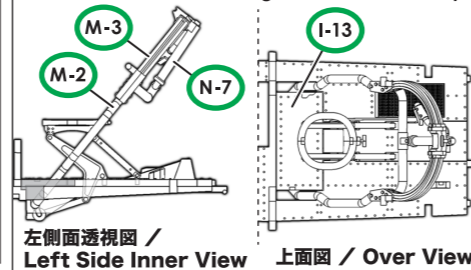

! 機銃架 (M-2, M-3, N-7) を接着せずに差し込み、I-13 をフタするように接着することで固定する。
Insert the weapon mount (M-2, M-3, N-7) without cementing, and secure it by cementing down the I-13 part as a lid.

! 不要部分をカットする。
Cut the parts you don't need.

3-2. S 後部座席 Rear Seat

実機におけるパーツ名
Name of the parts implemented in the actual aircraft.
I-15 I-12 後部座席
Rear Seat

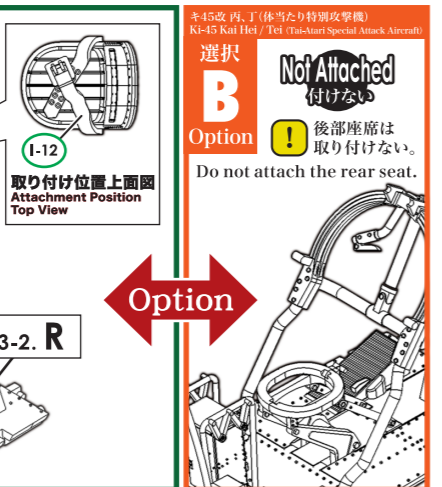
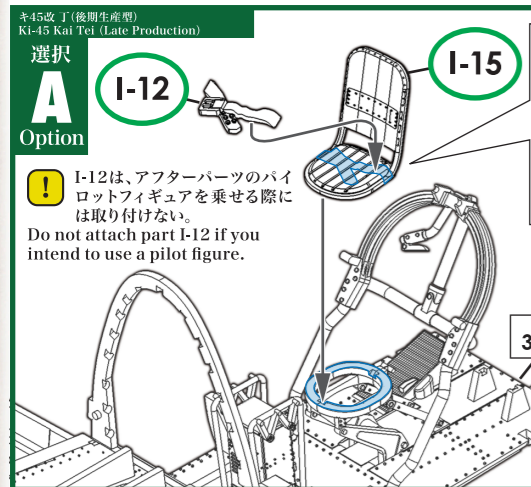

各パーツ接着位置 Parts configuration after assembly.

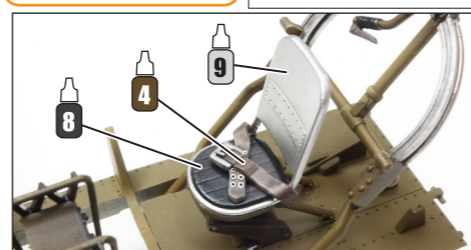
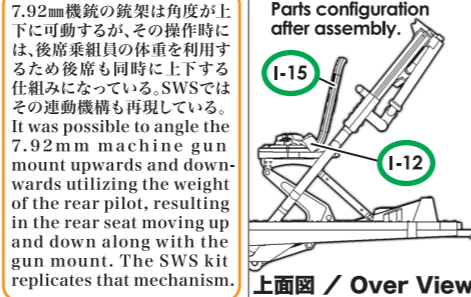

! I-12 は、アフターパーツのパイロットフィギュアを乗せる際には取り付けない。
Do not attach part I-12 if you intend to use a pilot figure.

! 後部座席は取り付けない。
Do not attach the rear seat.

SWS-Design-Concept
7.92mm 機銃の銃架は角度が上下に可動するが、その操作時には、後席乗組員の体重を利用するため後席も同時に上下する仕組みになっている。SWSではその運動機構も再現している。It was possible to angle the 7.92mm machine gun mount upwards and downwards utilizing the weight of the rear pilot, resulting in the rear seat moving up and down along with the gun mount. The SWS kit replicates that mechanism.

3-2. T 後席側壁 Rear Seat Side Wall

実機におけるパーツ名
Name of the parts implemented in the actual aircraft.
I-28 I-30 後席側壁
Rear Seat Side Wall

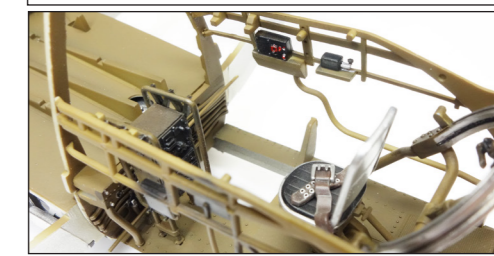
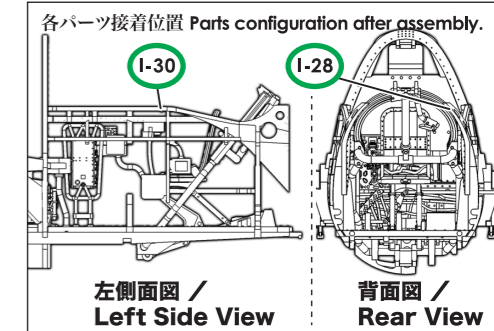
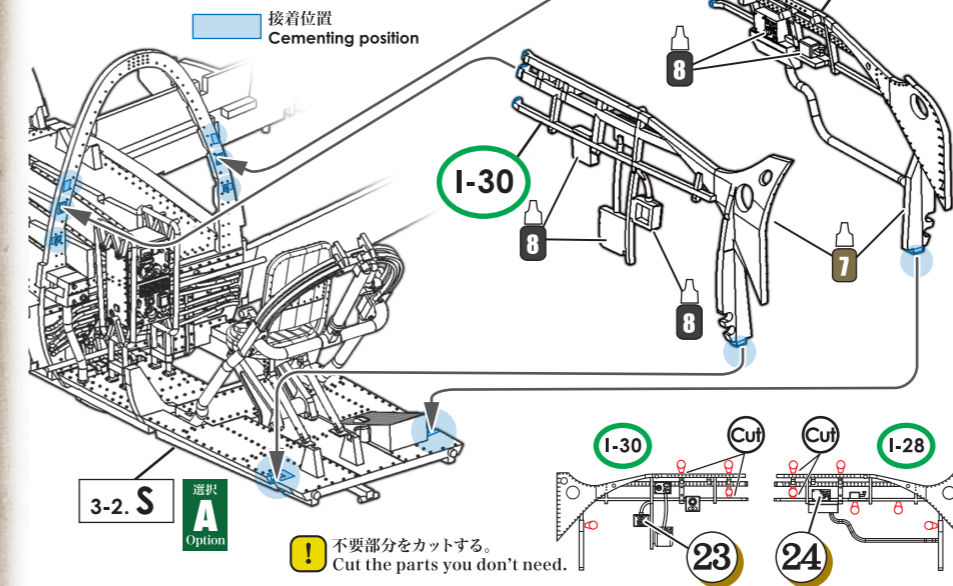

3-2. S ! 不要部分をカットする。
Cut the parts you don't need.

3-2. U 後席隔壁 Rear Seat Balkhead

選択 A Option キ45改丁(後期生産型) Ki-45 Kai Hei / Tei (Late Production) I-8 選択 B Option キ45改丁(体当たり特別攻撃機) Ki-45 Kai Hei / Tei (Tai-Atari Special Attack Aircraft) T-16 予備弾倉架 Spare Magazine Rack

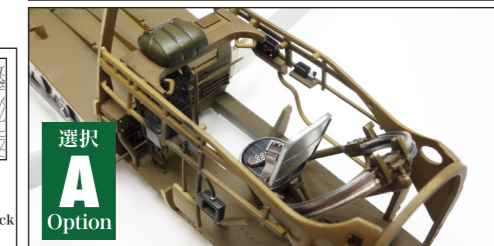
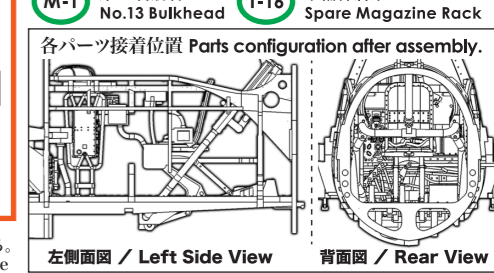
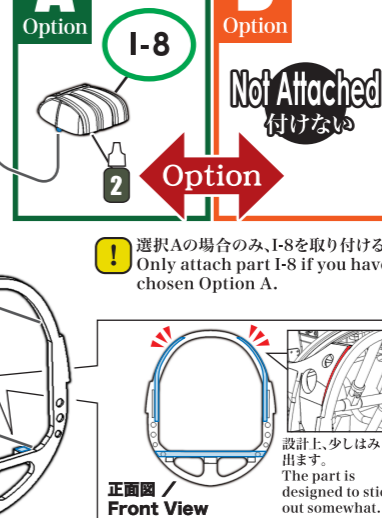
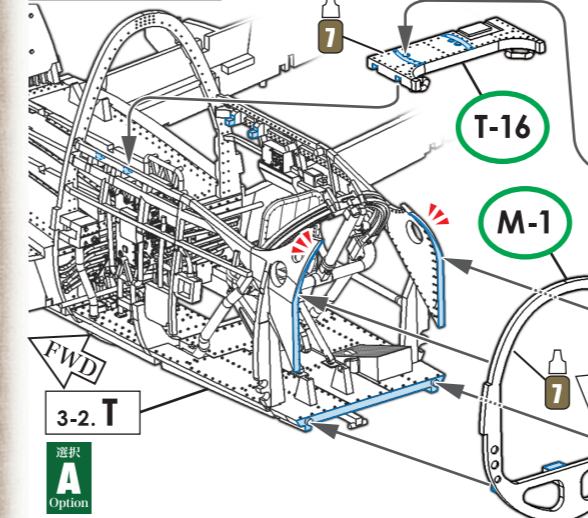

! 選択 A の場合のみ、I-8 を取り付けます。
Only attach part I-8 if you have chosen Option A.

! 設計上、少しはみ出ます。
The part is designed to stick out somewhat.

3-2. V 後席補助計器 Rear Seat Auxiliary Instrument Panel

実機におけるパーツ名
Name of the parts implemented in the actual aircraft.
K-15 K-20 K-21 後席補助計器
Rear Seat Auxiliary Instrument Panel K-9 足掛け
Foothold

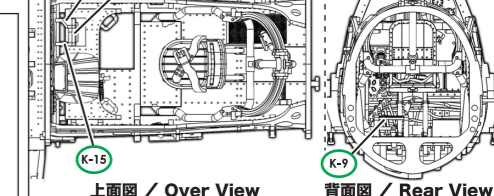
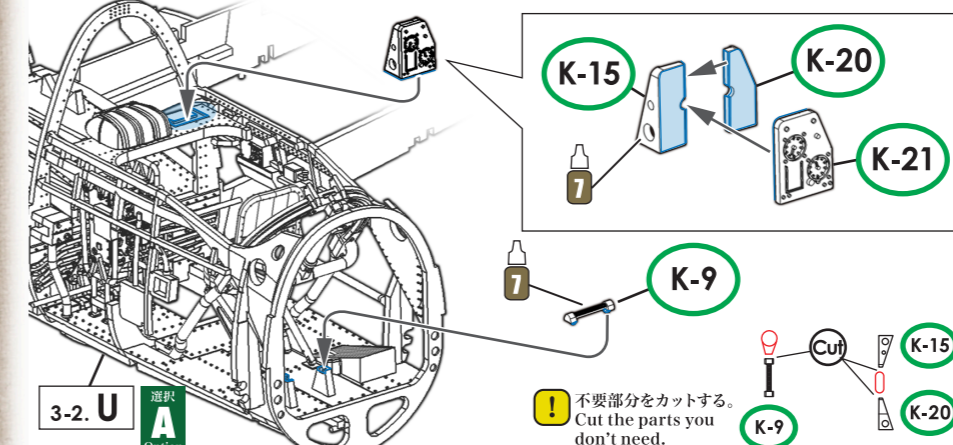

! 不要部分をカットする。
Cut the parts you don't need.