

第3編 第4章

3-4. 主翼と主脚 / Wings and Landing Gear

第4章では主翼と主脚の組み立てを解説しています。
3-4. Wings and Landing Gear Assembly.

第3編 第4章
3-4.
総部品数
TOTAL PARTS
119点

この章で使用するパーツ一覧です。
These are all of the parts used in this chapter.

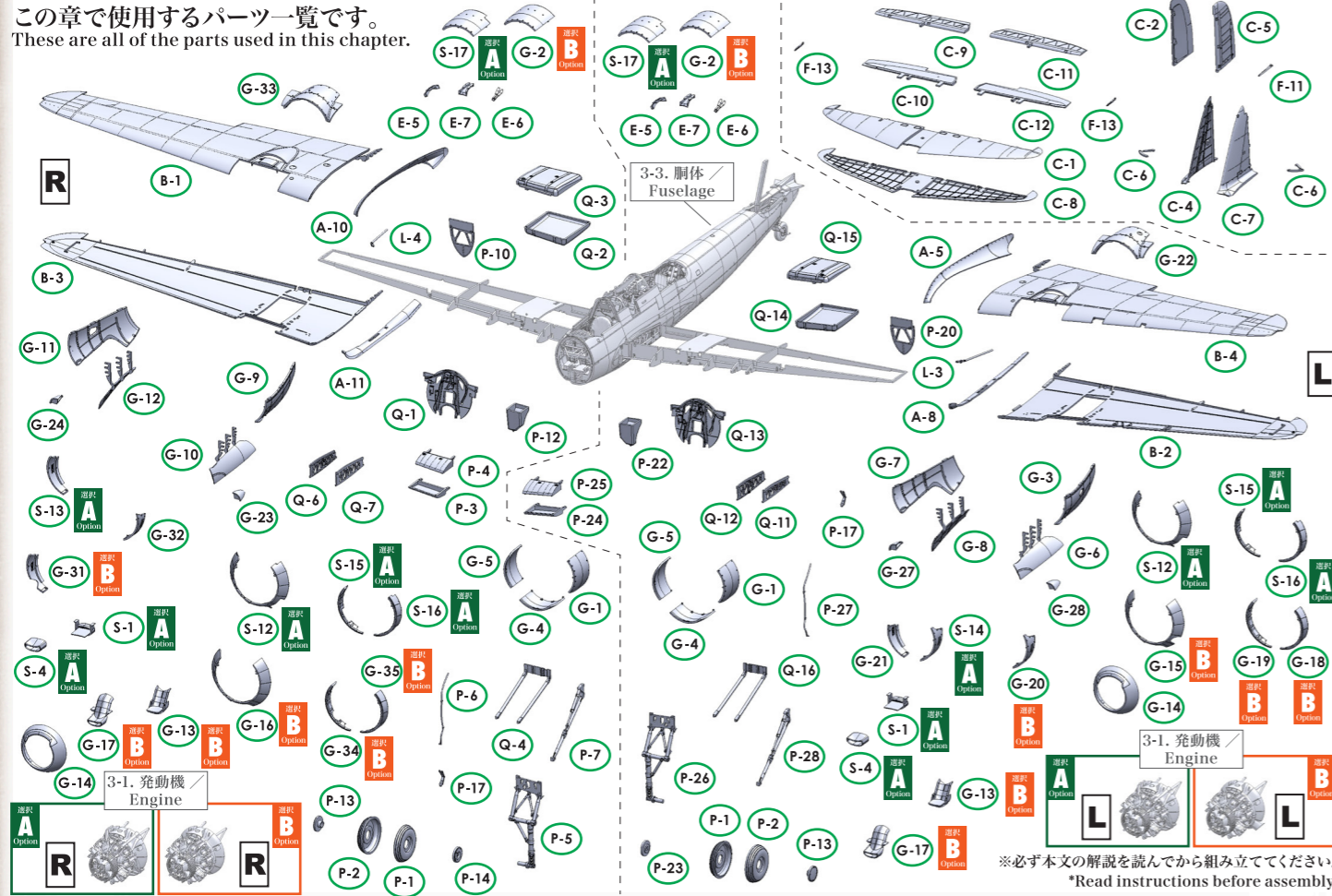

下記写真は、第4章を組み立てた状態を示しています。
The photographs below illustrate the completed parts of chapter 3-4.

3-4 Photo 01

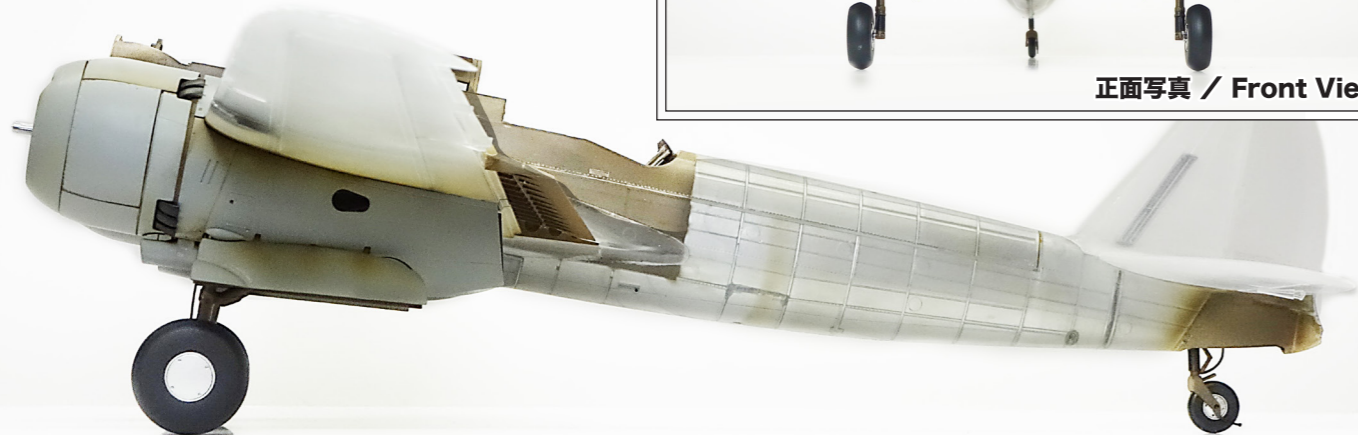

左側面写真 / Left Side View

3-4 Photo 02



正面写真 / Front View

外觀パーツは、「グレー」「クリアー」の2色から選択してください。
You can choose between using the gray or clear runner for the outer parts.

第3編 第4章 主翼と主脚 /
Wings and Landing Gear

A-12

Part Number

組み立ての際の注意点:
Warning Note When Assembling

Cut

不要部分をカットする:
Cut the parts you don't need

3-4. A 主脚格納庫隔壁 Gear Well Wall

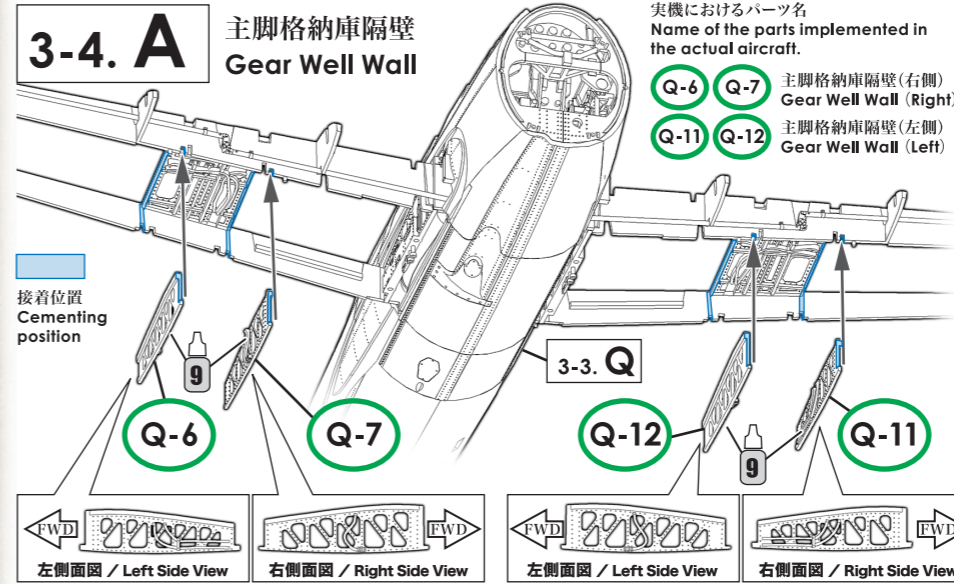

実機におけるパーツ名
Name of the parts implemented in the actual aircraft.

- Q-6 Q-7 主脚格納庫隔壁(右側)
Gear Well Wall (Right)
- Q-11 Q-12 主脚格納庫隔壁(左側)
Gear Well Wall (Left)

各パーツ接着位置 Parts configuration after assembly.

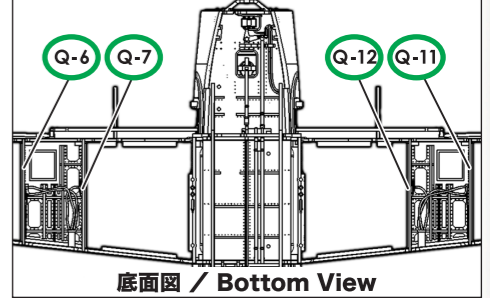

底面図 / Bottom View

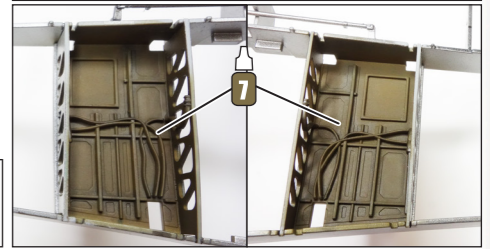

3-4. B 燃料タンク(右側) Fuel Tank (Right)

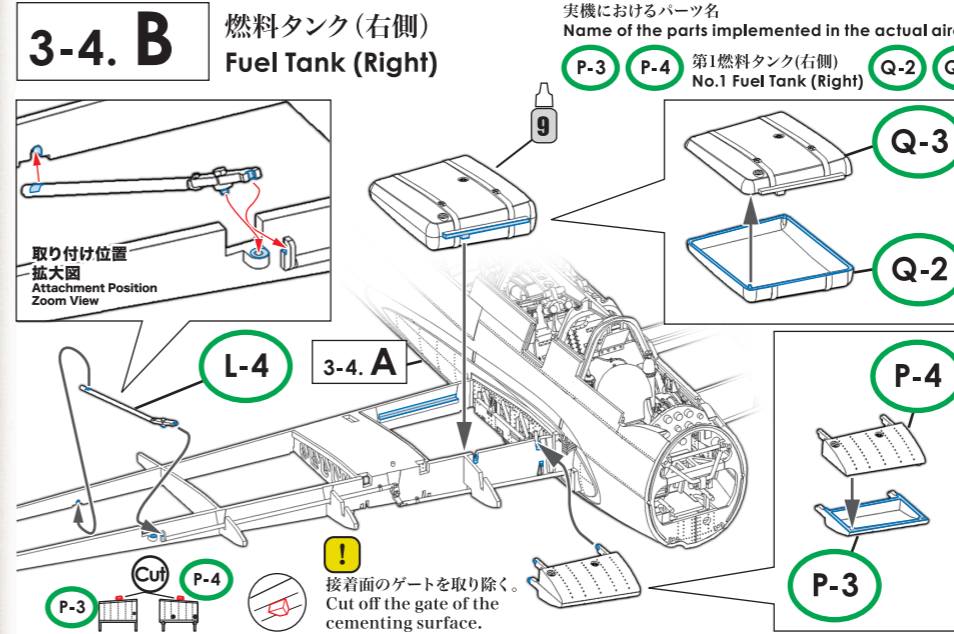

実機におけるパーツ名
Name of the parts implemented in the actual aircraft.

- P-3 P-4 第1燃料タンク(右側)
No.1 Fuel Tank (Right)
- Q-2 Q-3 第2燃料タンク(右側)
No.2 Fuel Tank (Right)
- L-4 エロン・リンクロッド(右側)
Aileron Linkage Rod (Right)

各パーツ接着位置 Parts configuration after assembly.

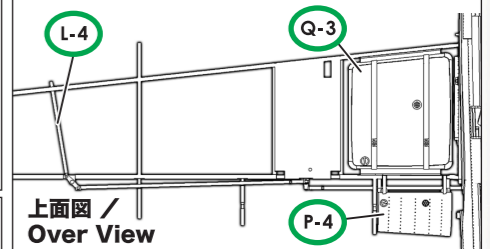

上面図 / Over View

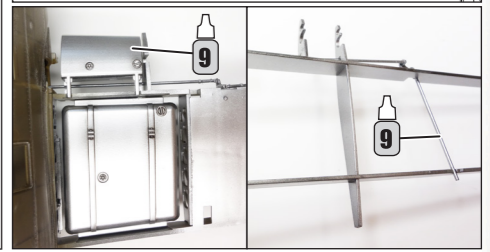

3-4. C 燃料タンク(左側) Fuel Tank (Left)

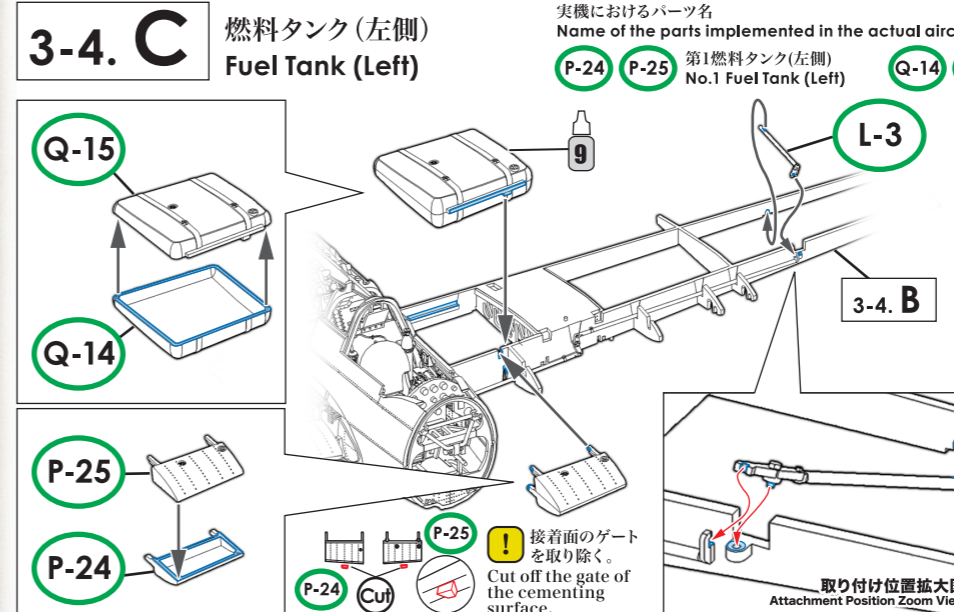

実機におけるパーツ名
Name of the parts implemented in the actual aircraft.

- P-24 P-25 第1燃料タンク(左側)
No.1 Fuel Tank (Left)
- Q-14 Q-15 第2燃料タンク(左側)
No.2 Fuel Tank (Left)
- L-3 エロン・リンクロッド(左側)
Aileron Linkage Rod (Left)

各パーツ接着位置 Parts configuration after assembly.

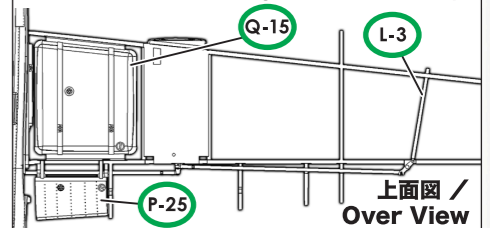

上面図 / Over View

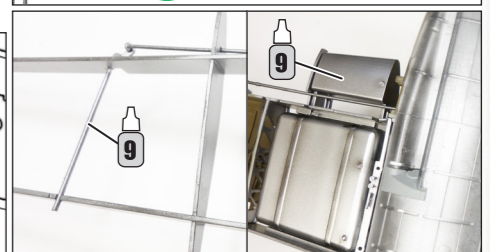

塗料番号:
Paint Number

7 70880(MC113)
カーキグレー
Khaki Grey

9 71063(MA063)
シルバー-RLM01(メタリック)
Silver (Metallic)