

3-4. T エンジンナセル Engine Nacelle

エンジンナセルはA/B選択(5ページ参照)や左右によって説明するページが異なるので注意。
 Note that the assembly instruction pages vary depending on your choice of Option A or B (see page 5), and the pages for the left and right sides are separate.

Page 38. 選択 A R

Page 39. 選択 A L

Option

Page 40. 選択 B R

Page 41. 選択 B L

選択 A R キ45改丁(後期生産機) Ki-45 Kai Tei (Late Production)

右側の組み立て / Right Side Assembly

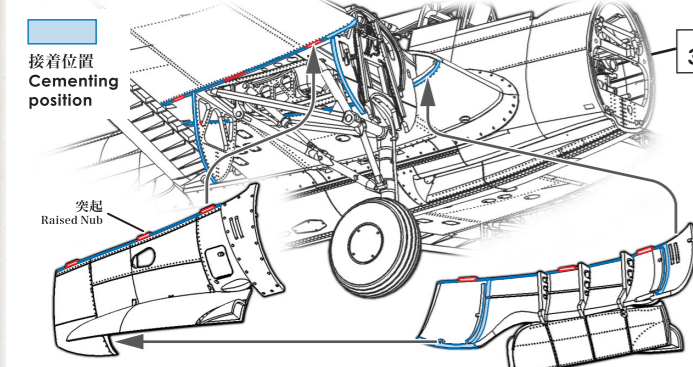

エンジンナセルは組み立ての最後に取り付けられるように工作すると塗装の際に便利です。
 For painting, it is helpful to re-arrange the assembly steps to fit the engine nacelle last. For further details, see the "Naoki Kobayashi's Assembly Explanation" in the Zoukei-Mura Concept Note X.

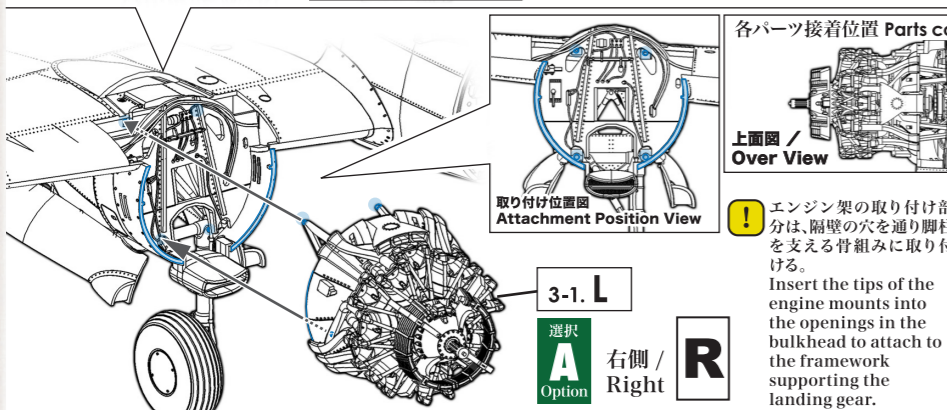
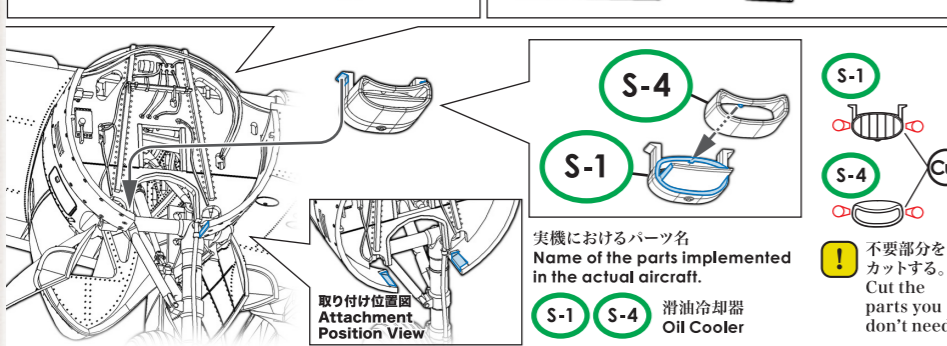
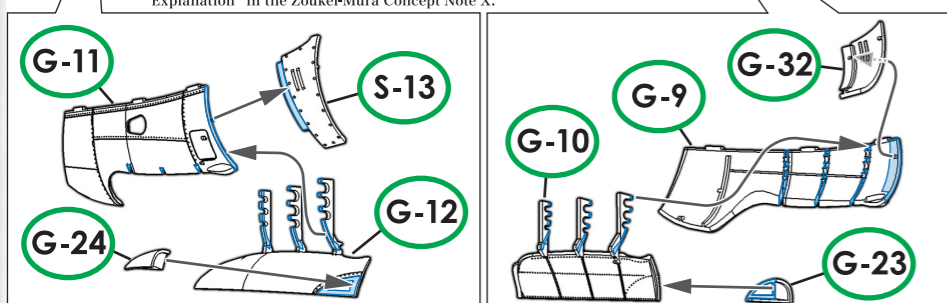

3-4. S 不要部分をカットする。 Cut the parts you don't need.

選択 A L キ45改丁(後期生産機) Ki-45 Kai Tei (Late Production)

左側の組み立て / Left Side Assembly



エンジンナセルは組み立ての最後に取り付けられるように工作すると塗装の際に便利です。
 For painting, it is helpful to re-arrange the assembly steps to fit the engine nacelle last. For further details, see the "Naoki Kobayashi's Assembly Explanation" in the Zoukei-Mura Concept Note X.

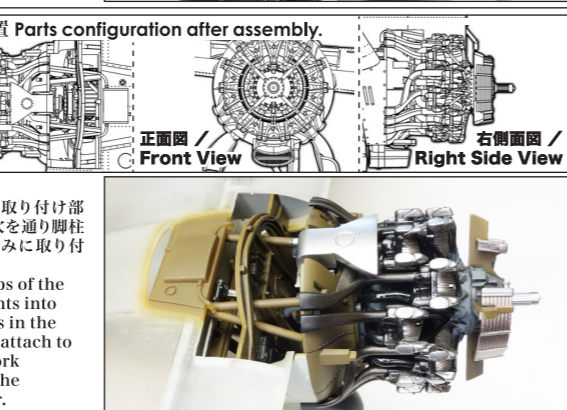
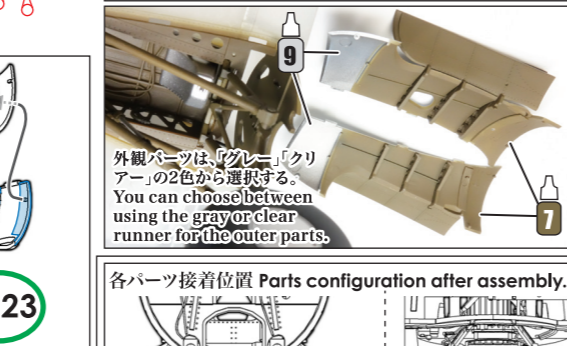
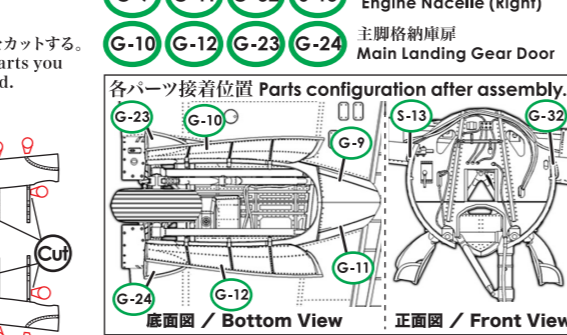

3-1. L 不要部分をカットする。 Cut the parts you don't need.

選択 A L キ45改丁(後期生産機) Ki-45 Kai Tei (Late Production)

左側の組み立て / Left Side Assembly

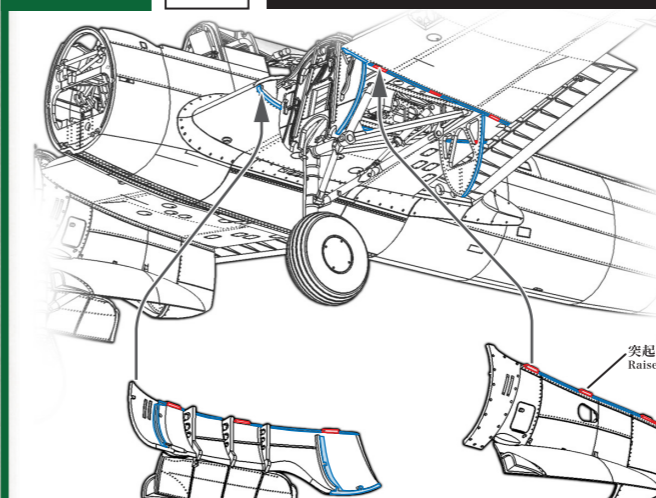

エンジンナセルは組み立ての最後に取り付けられるように工作すると塗装の際に便利です。
 For painting, it is helpful to re-arrange the assembly steps to fit the engine nacelle last. For further details, see the "Naoki Kobayashi's Assembly Explanation" in the Zoukei-Mura Concept Note X.

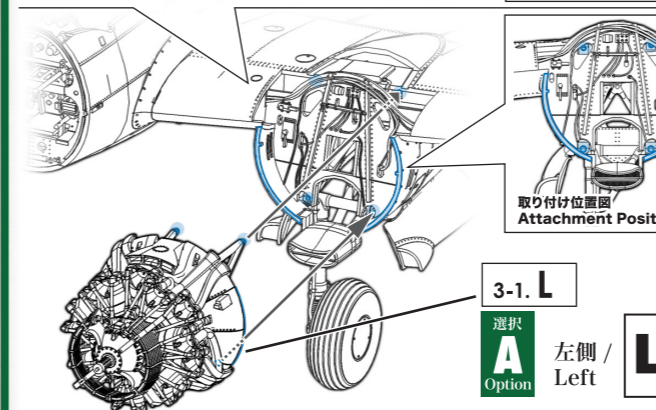
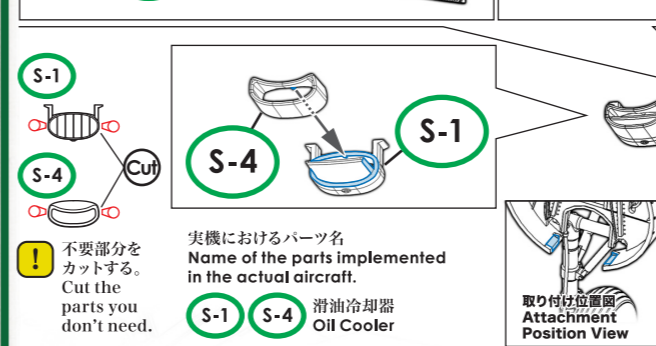
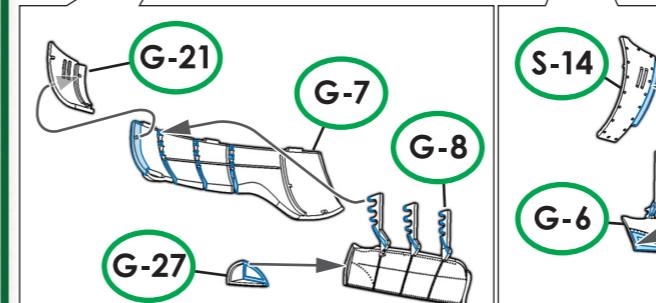

3-1. L 不要部分をカットする。 Cut the parts you don't need.

3-1. L 左側 / Left L
 選択 A Option
 この項目では、選択A(5ページ参照)左側の発動機を組み込む。(12ページ参照)
 This section contains the assembly instructions for the left side engine (see page 12) of Option A (see page 5).

選択 B Option
 選択B(5ページ参照)のエンジンナセルの組み立ては次のページにあります。
 Instructions for Option B (see p.5) engine nacelles are on the next page.

実機におけるパーツ名
 Name of the parts implemented in the actual aircraft.

G-3 エンジンナセル(左側) Engine Nacelle (Left)
 G-6 主脚格納庫扉 Main Landing Gear Door
 G-7
 G-21
 S-14
 G-27
 G-28

各パーツ接着位置 Parts configuration after assembly.
 底面図 / Bottom View 正面図 / Front View

外観パーツは、「グレー」「クリア」の2色から選択する。
 You can choose between using the gray or clear runner for the outer parts.

各パーツ接着位置 Parts configuration after assembly.
 正面図 / Front View 上面図 / Over View

外観パーツは、「グレー」「クリア」の2色から選択する。
 You can choose between using the gray or clear runner for the outer parts.

各パーツ接着位置 Parts configuration after assembly.
 正面図 / Front View 左側面図 / Left Side View

エンジン架の取り付け部分は、隔壁の穴を通り脚柱を支える骨組みに取り付ける。
 Insert the tips of the engine mounts into the openings in the bulkhead to attach to the framework supporting the landing gear.