

Teil 3-2.

Cockpit コックピット / Cockpit

Teil 3-2. ではコックピットの組み立てを解説しています。
3-2. Cockpit Assembly.

- A-12 パーツ番号 / Part Number
- ! 組み立ての際の注意点 / Warning Note When Assembling
- Option 組立選択 / Assembly Option
- 接着位置 / Cementing position

3-2. A コックピットフロア Cockpit Floor

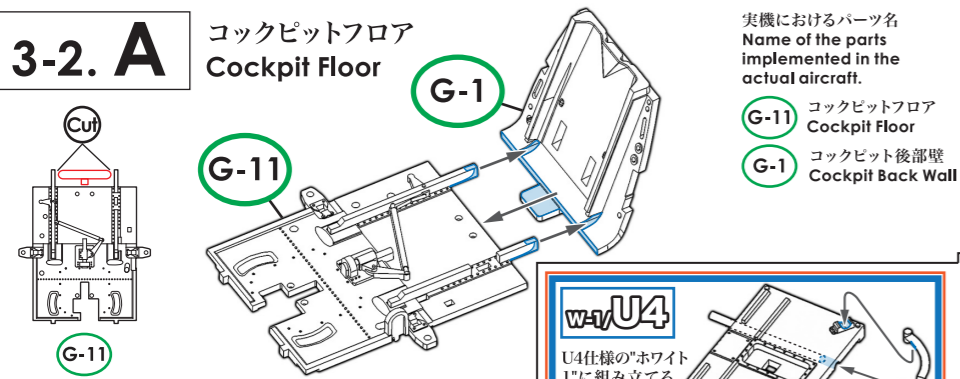

実機におけるパーツ名
Name of the parts implemented in the actual aircraft.

- G-11 コックピットフロア / Cockpit Floor
- G-1 コックピット後部壁 / Cockpit Back Wall

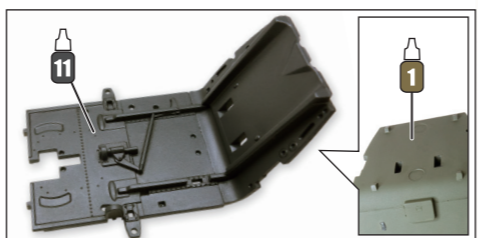

U4 U4仕様の"ホワイト 1"に組み立てる場合はI-2を取り付けます。To build "White 1" U4 version, attach I-2.

"ホワイト 1"については、5ページや60,61ページを参照。For "White 1", please refer to Page 5, 60 and 61.

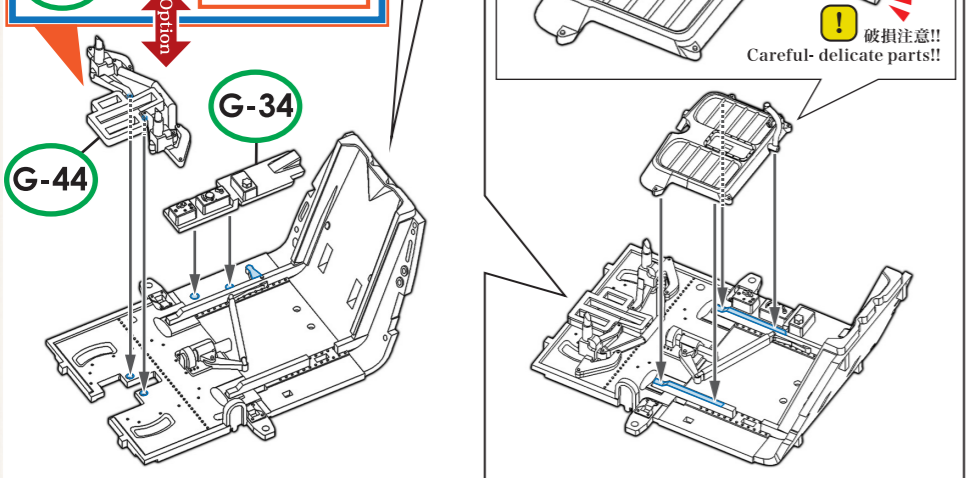

実機におけるパーツ名
Name of the parts implemented in the actual aircraft.

- G-44 I-2 ペダル機構 / Pedal Mechanism
- G-33 ステアリングコラムロック / Steering Column Lock
- G-15 I-3 床 / Floor
- G-34 エレベーターリンクカバーと無線操作盤 / Elevator Link Cover and Radio Controls

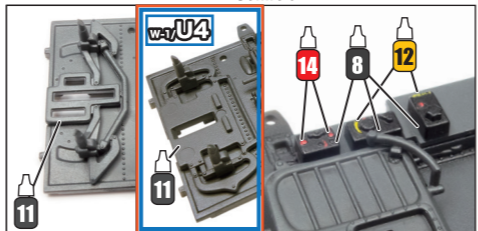

各パーツ接着位置
Parts configuration after assembly.

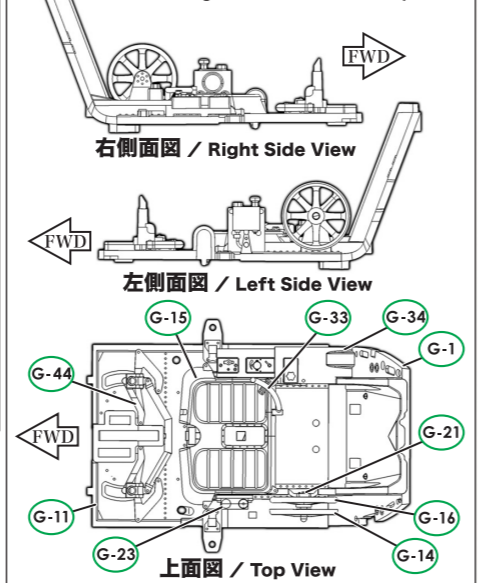

実機におけるパーツ名
Name of the parts implemented in the actual aircraft.

- G-23 燃料プライミングポンプ / Fuel Priming Pump
- G-14 フラップ操作ホイール / Flaps Wheel
- G-16 水平尾翼取り付け角操作ホイール / Tail Plane Trim Wheel

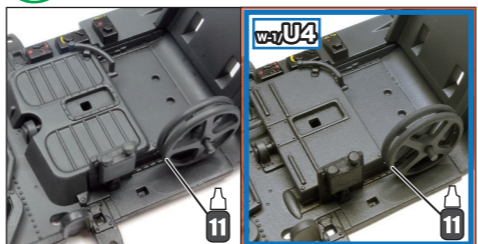

SWS Design Concept

パーツのG-14はフラップ操作ホイールで、G-16は水平尾翼取り付け角操作ホイールです。実機では、どちらも手で回して操作しますが、スプロケットホイールとチェーンで繋がっているため、ぐるぐる回るといったことはありません。パイロットが握っただけでどちらかが判別できるように、ホイールの断面が変更されています。もちろんSWSでも、その小さな断面の違いをパーツで再現しているため、パーツの順番や向きには注意してください。Note the facing position for G-14 and G-16. G-14 is to control the flaps and G-16 is to adjust the tailplane trim. These wheels were connected to sprocket wheels that drove chains and they did not move freely. The shapes of the two wheels are different for easy recognizing which handle the pilot holds. SWS replicates even these small details.

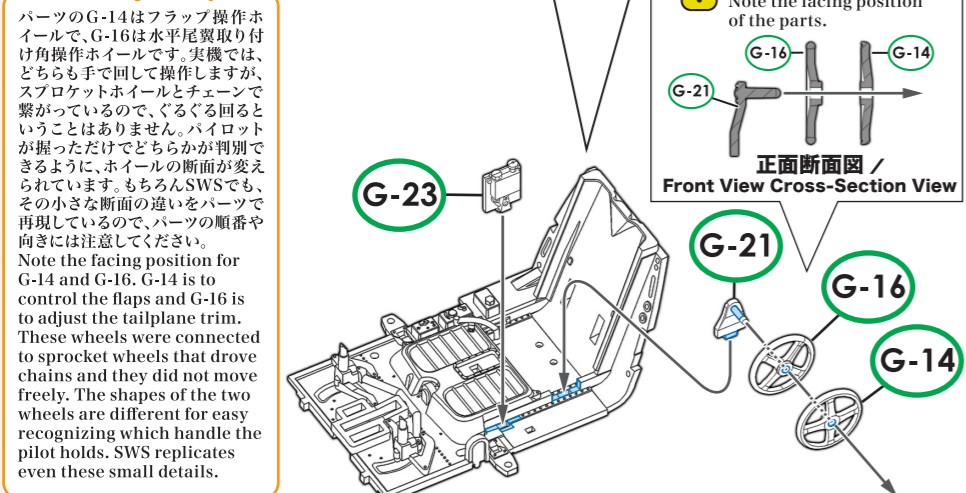

1/32
Messerschmitt
Bf 109 G-14

Teil 3-2. Cockpit
コックピット / Cockpit

A-12 パーツ番号 / Part Number

! 組み立ての際の注意点 / Warning Note When Assembling

Cut 不要部分をカットする / Cut the parts you don't need

Option 組立選択 / Assembly Option

12 デカール番号 / Decal Number

■ 接着位置 / Cementing position

3-2. B 操縦桿など Control Stick etc.

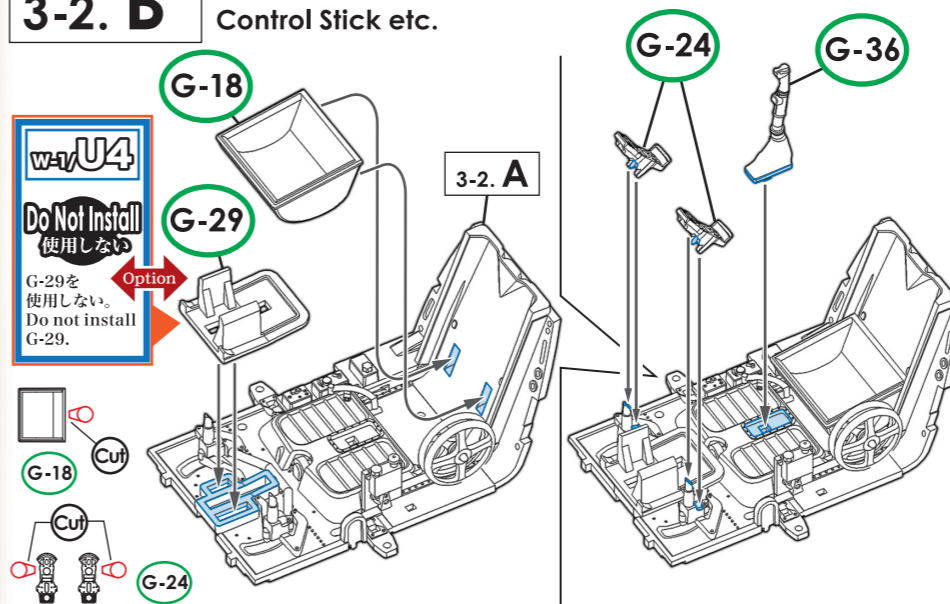

実機におけるパーツ名
Name of the parts implemented in the actual aircraft.

- G-36 操縦桿 / Control Stick
- G-24 ラダーペダル / Rudder Pedal
- G-18 座席 / Seat

各パーツ接着位置
Parts configuration after assembly.

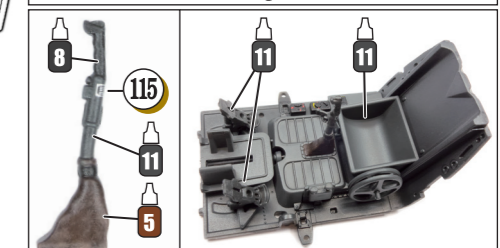
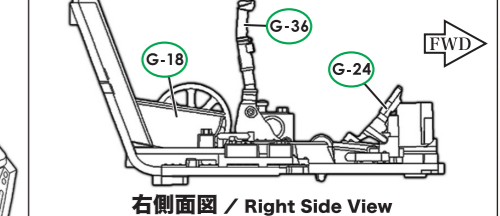

3-2. C 主翼桁キャリースルー Carrythrough

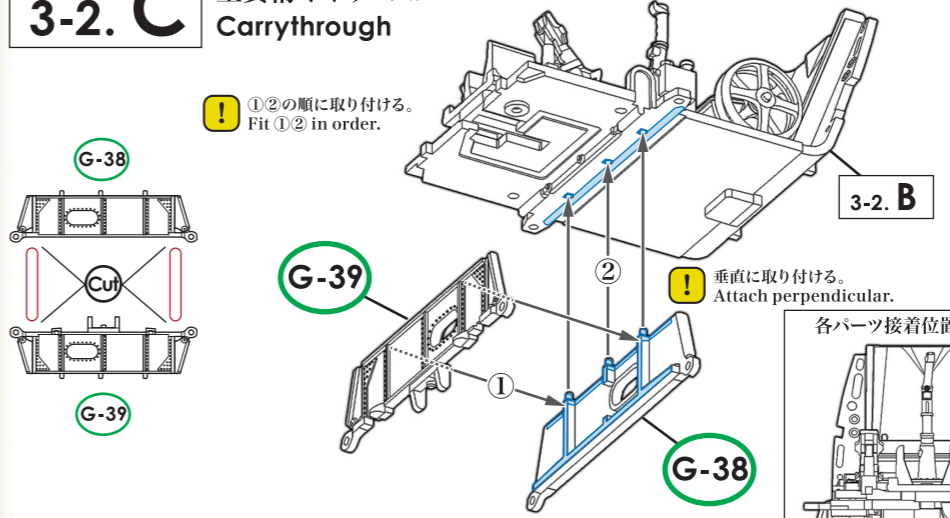

実機におけるパーツ名
Name of the parts implemented in the actual aircraft.

- G-38 G-39 主翼桁キャリースルー / Spar Carrythrough

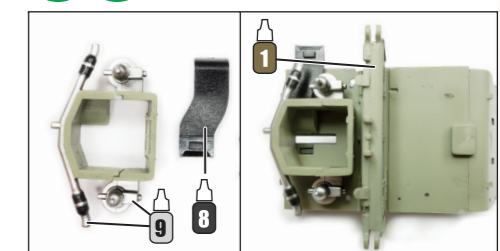

各パーツ接着位置
Parts configuration after assembly.

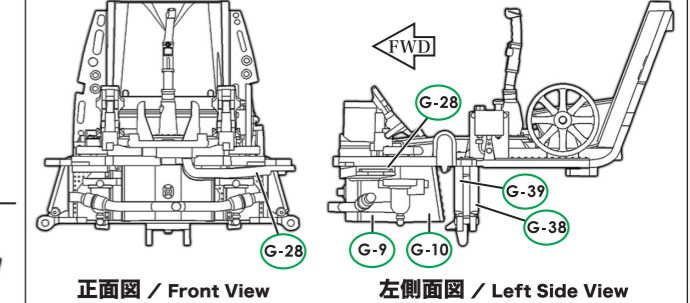

実機におけるパーツ名
Name of the parts implemented in the actual aircraft.

- G-9 G-10 空薬莢箱 / Spent Ammunition Box
- G-28 MG151 給弾シュート / MG 151 Ammunition Feed Chute

U4 **Do Not Install**
使用しない
G-28を
使用しない。
Do not install
G-28.

