

3-2. D モーターカノンカバー Motor-Cannon Cowl

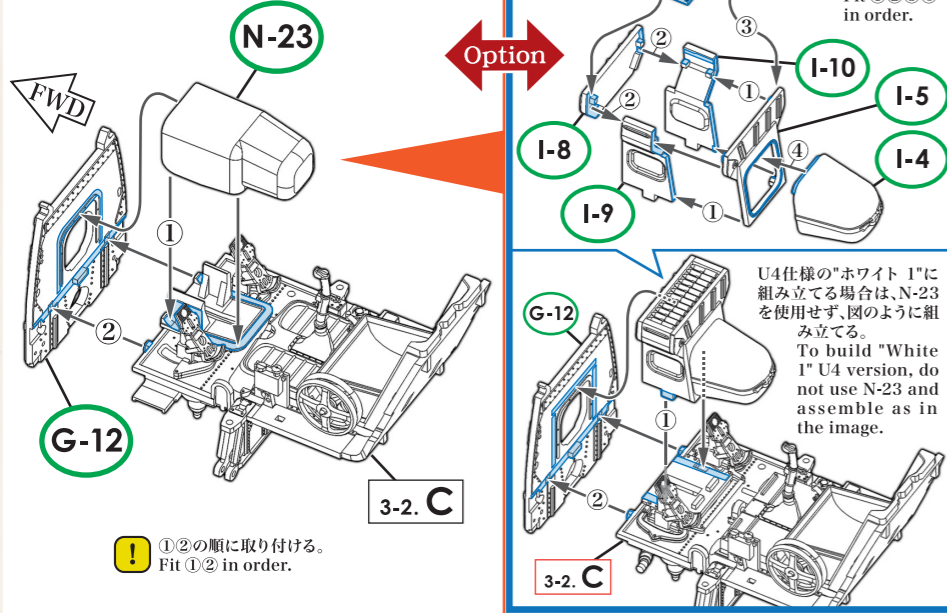

実機におけるパーツ名
Name of the parts implemented in the actual aircraft.

G-12 防火壁 Firewall
N-23 MG 151機銃カバー MG 151 Machine Gun Cowl

I-4 MK 108機関砲カバー MK 108 Cannon Cowl
I-5 I-8 I-9 I-10 I-14 MK 108機関砲弾倉 MK 108 Cannon Ammunition Box

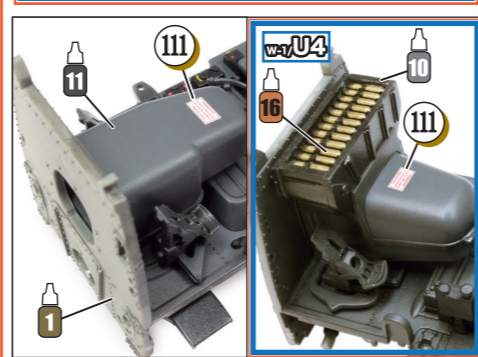

各パーツ接着位置 Parts configuration after assembly.

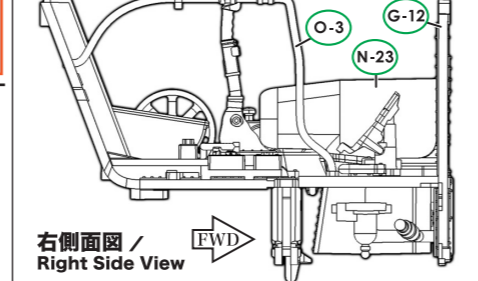

実機におけるパーツ名
Name of the parts implemented in the actual aircraft.

O-3 燃料移送パイプ Fuel Transfer Pipe from Drop Tank



3-2. E 燃料移送パイプ Fuel Transfer Pipe from Drop Tank

SWS Design Concept
 コックピット右側にはドロップタンクからの燃料移送パイプがあり、途中が透明になっている。これは、ドロップタンクの配管に燃料残量計がなく、計器を使わずに目視でドロップタンク内が空かどうかを確認するためである。On the right side of the cockpit there is a pipe that transfers the fuel from the drop tank to the main fuel tank, which features a transparent section. This is to check visually if the drop tank is empty without using any instruments, as there is no fuel level gauge on the drop tank pipe.

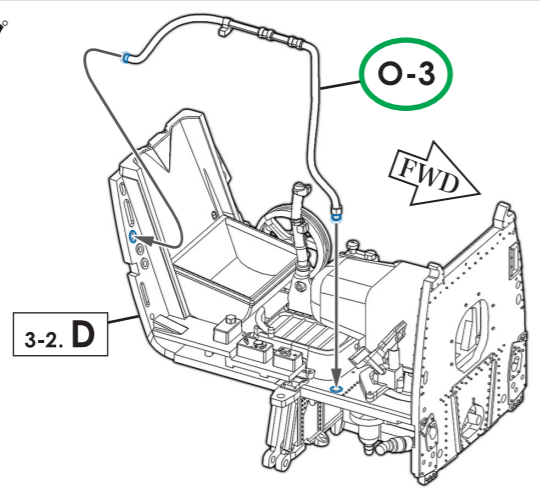

3-2. F コックピット右フレーム Cockpit Right Frame

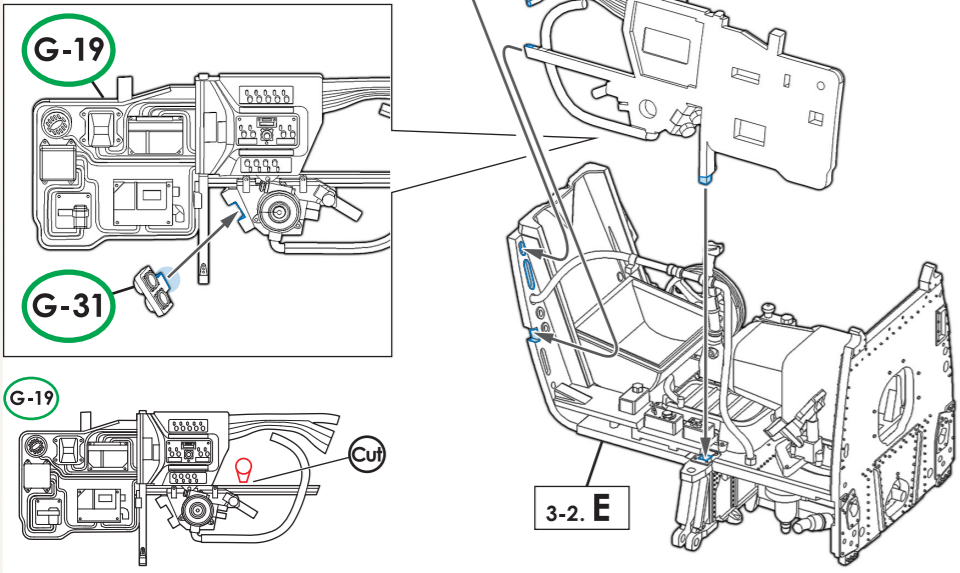

実機におけるパーツ名
Name of the parts implemented in the actual aircraft.

G-19 コックピット右フレーム Cockpit Right Frame and Electrical Devices
G-31 酸素レギュレーターダイヤル Oxygen Regulator Dials

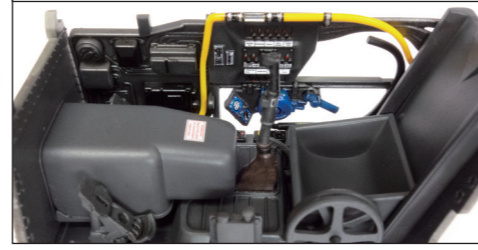
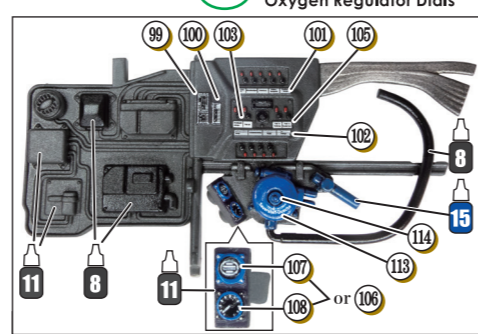

3-2. G コックピット左フレーム Cockpit Left Frame

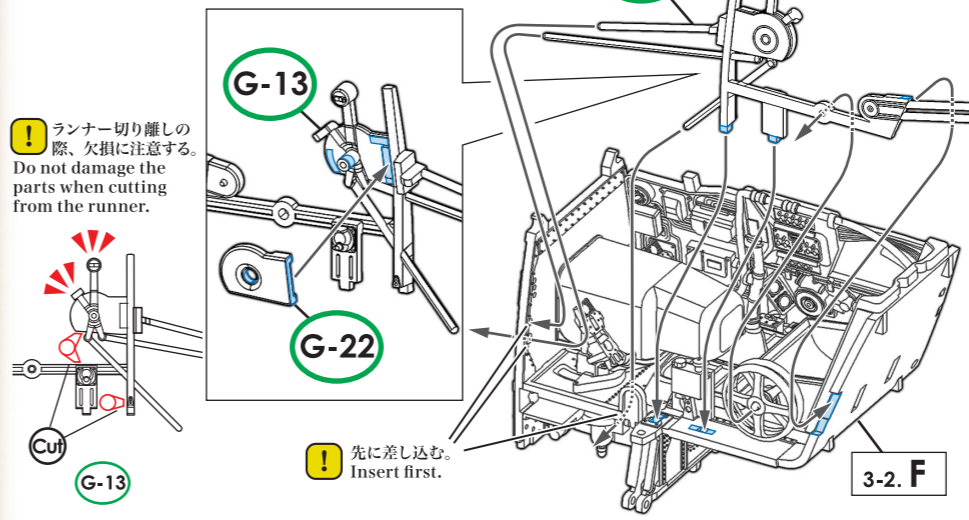

実機におけるパーツ名
Name of the parts implemented in the actual aircraft.

G-13 コックピット左フレーム Cockpit Left Frame
G-22 スロットルカバー Throttle Cover

各パーツ接着位置 Parts configuration after assembly.

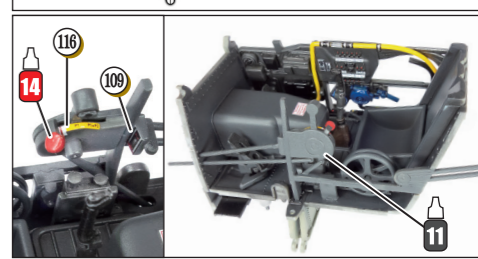
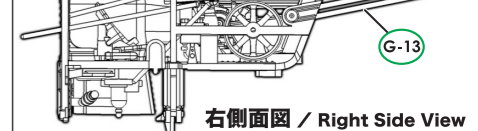

3-2. H コックピット上面 Top of the Cockpit

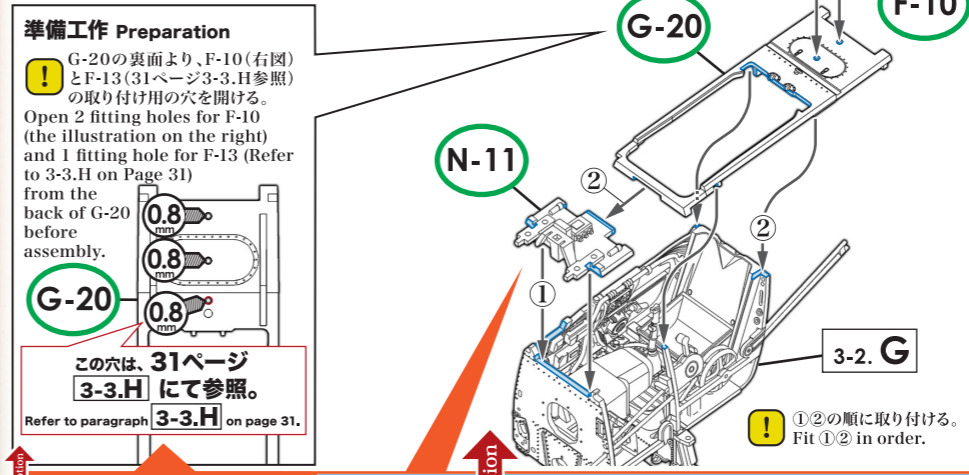

実機におけるパーツ名
Name of the parts implemented in the actual aircraft.

F-10 バッテリー Battery
N-11 電気系統操作器 Electrical Controls
G-20 コックピット上部板 Cockpit Top Shelf

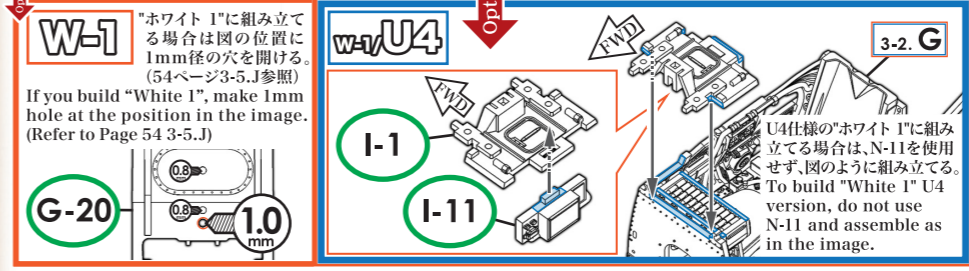
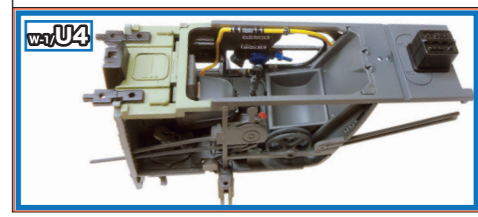
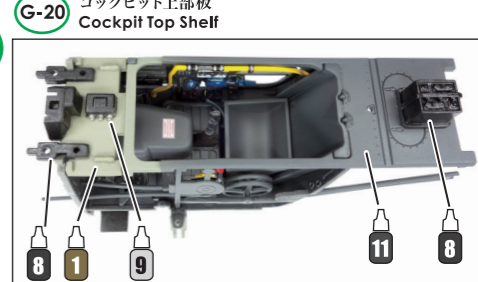

実機におけるパーツ名
Name of the parts implemented in the actual aircraft.

N-6 MG 131前面板 MG 131 Front Wall
E-34 スロットルレバーリンク Throttle Lever Link
N-7 MG 131弾倉 MG 131 Ammunition Box

3-2. I MG 131弾倉 MG 131 Ammunition Box

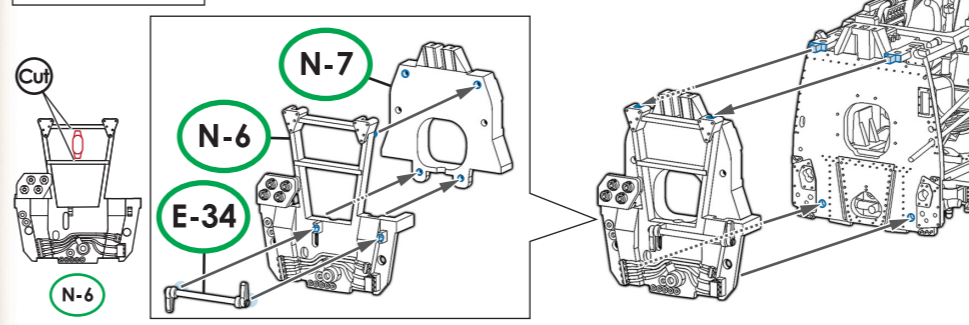

実機におけるパーツ名
Name of the parts implemented in the actual aircraft.

N-6 MG 131前面板 MG 131 Front Wall
E-34 スロットルレバーリンク Throttle Lever Link
N-7 MG 131弾倉 MG 131 Ammunition Box

