

### 3-5. G プロペラ Propeller

**!** プロペラを組み立て後に取り付ける。  
Fit the propeller after assembling.

**!** ①②③の順にプロペラを組み立てる。  
Assemble the propeller in the order of ①②③.

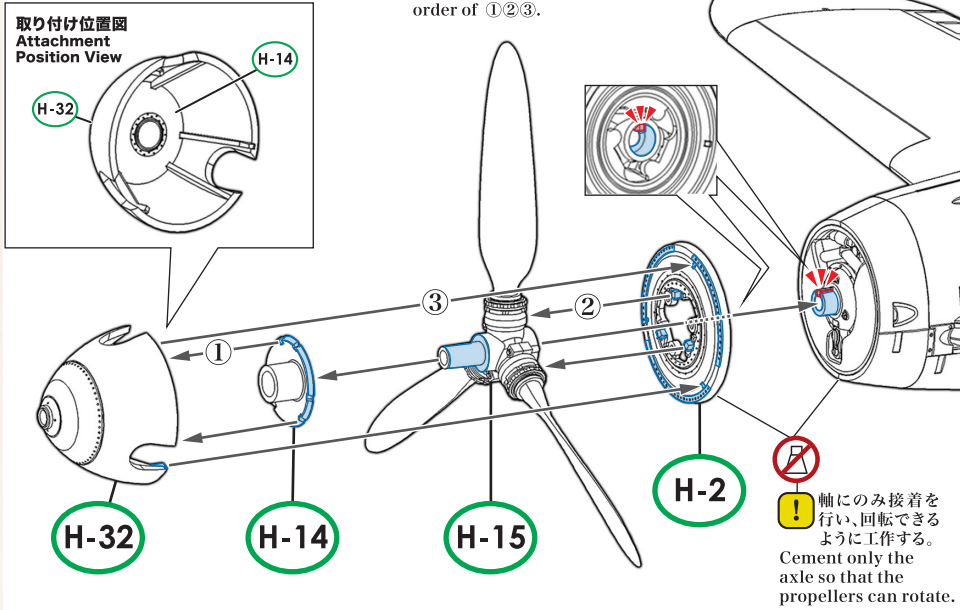

実機におけるパーツ名  
Name of the parts implemented in the actual aircraft.

**H-32** **H-14** スピナー Spinner **H-2** スピナーバックプレート Spinner Backplate

**H-15** プロペラ Propeller

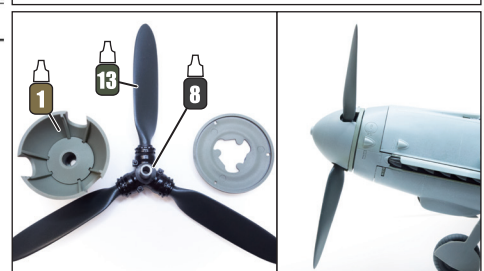
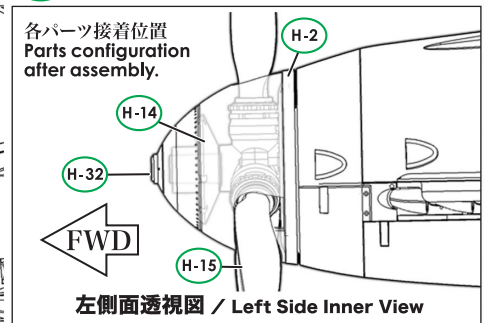

### 3-5. H ウィンドシールド Windshield

#### 準備工作 Preparation

**!** 赤色部分を切り落とす。  
Cut the red parts off.

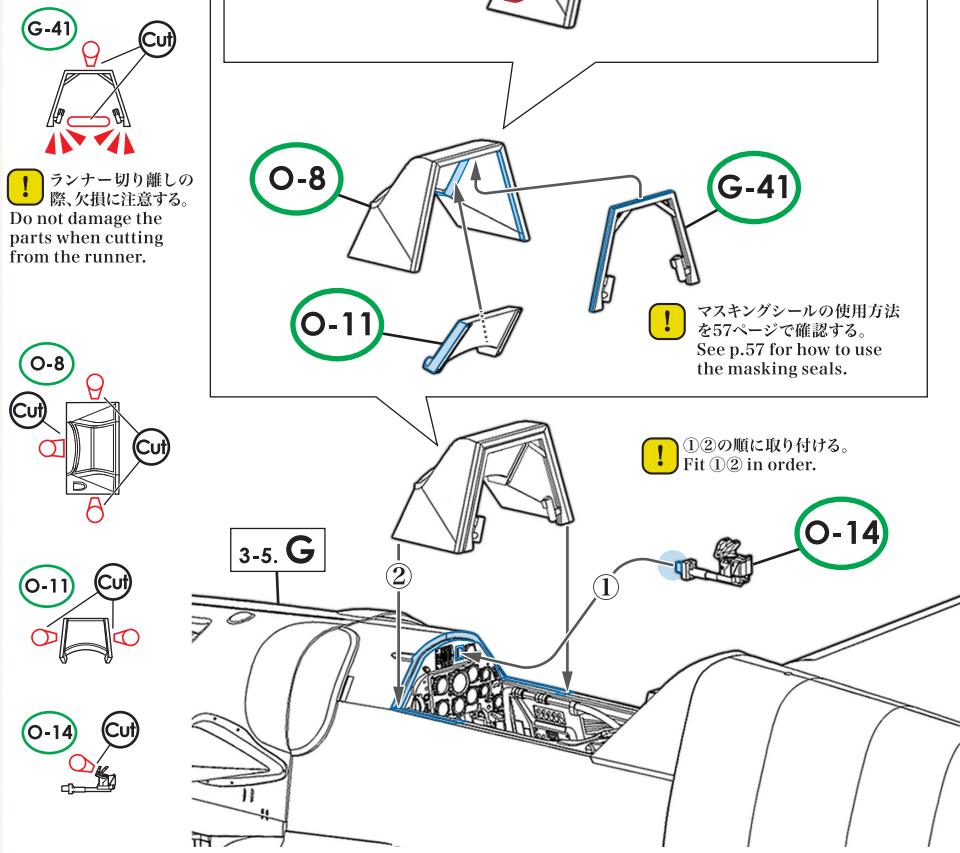

実機におけるパーツ名  
Name of the parts implemented in the actual aircraft.

**O-8** ウィンドシールド Windshield **O-11** 防弾ガラス Armored Glass

**G-41** フレーム Frame **O-14** Revi 16照準器 Revi 16 Gun Sight

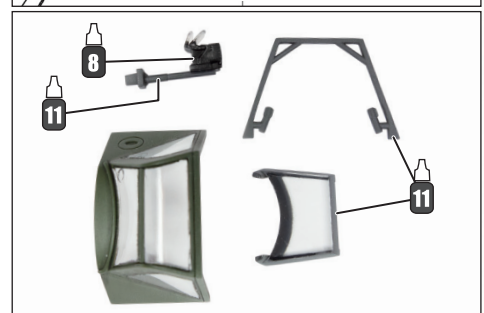
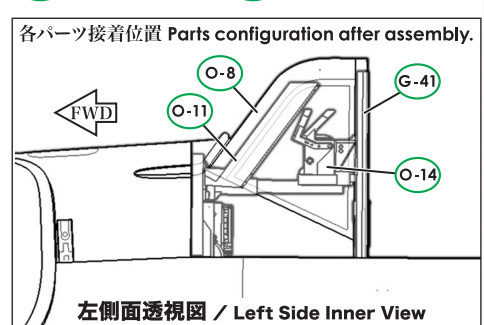

### 3-5. I ループアンテナ Loop Antenna

この穴は、**27ページ** 準備工作 2. にて参照。  
Refer to paragraph Preparation 2. on page 27.

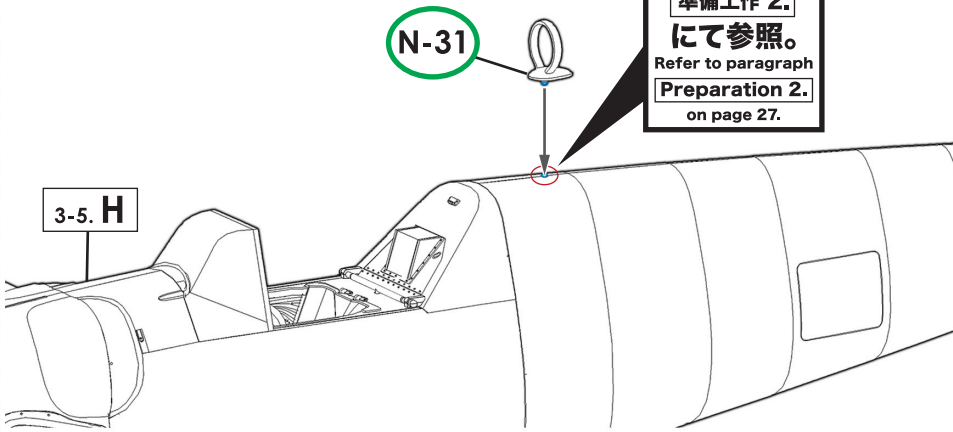

実機におけるパーツ名  
Name of the parts implemented in the actual aircraft.

**N-31** DFループアンテナ DF Loop Antenna

各パーツ接着位置  
Parts configuration after assembly.

**上図面 / Top View**

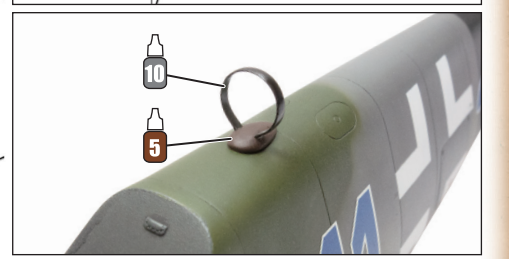

### 3-5. J キャンピイ Canopy

#### キャンピイ開き状態 Canopy: Open Position

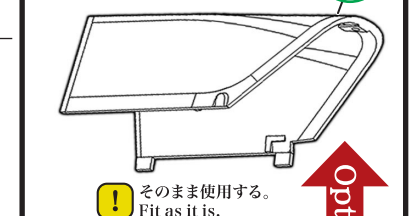

#### キャンピイ閉じ状態 Canopy: Closed Position

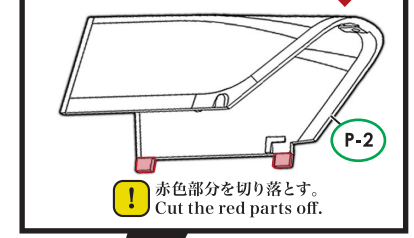

#### 準備工作 Preparation

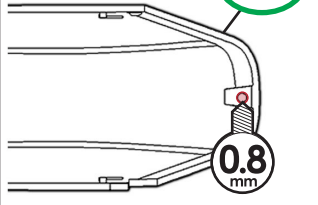

#### 下面図 / Bottom View

**!** 図の位置に下面より穴を開け、N-17を取り付けます。  
Drill a hole out from the underside of the panel as shown in this image and attach N-17.

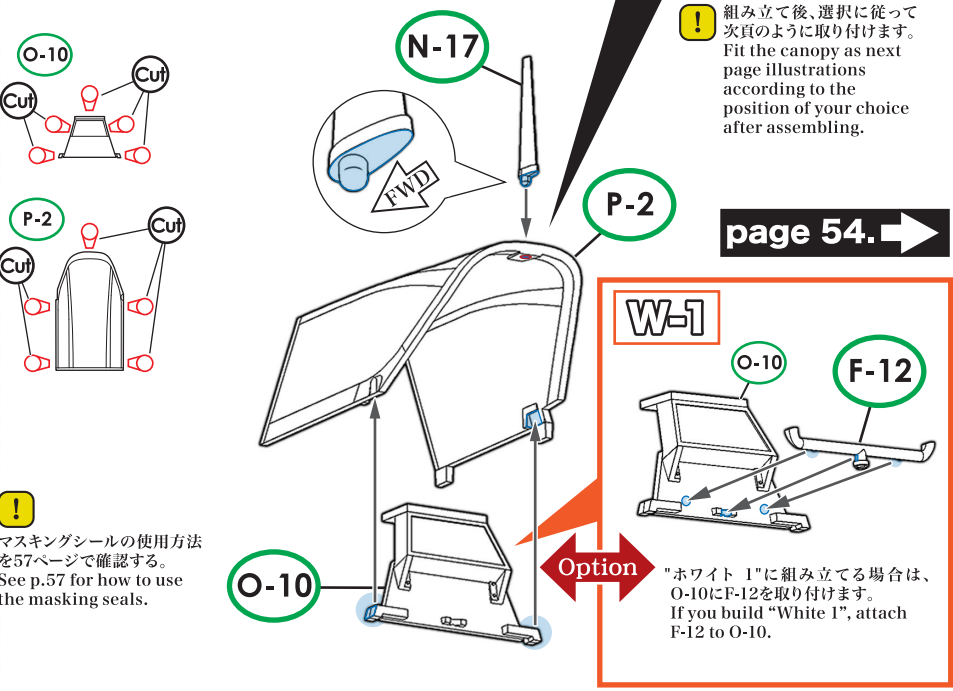

実機におけるパーツ名  
Name of the parts implemented in the actual aircraft.

**P-2** エルラ後期型キャンピイ Erla Late Type Canopy **O-10** 防弾ガラス Head Armour

**N-17** アンテナ支柱(短) Short Antenna Mast **F-12** キャンピイ・除氷装置 Canopy de-icer

各パーツ接着位置  
Parts configuration after assembly.

