

3-5. L ドロップタンク Drop Tank

! 好みにより、取り付け
なくてもよい。
These parts can be left
unattached according to
preference.

Option

! ①②の順に取り付ける。
Fit ①② in order.

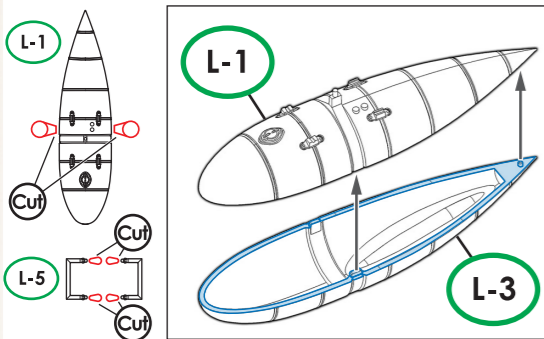
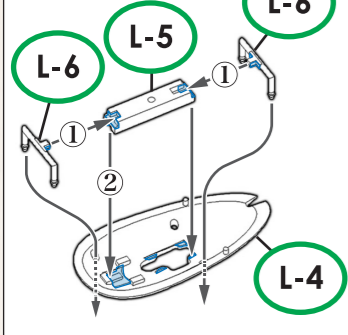

この穴は、
40ページ
3-4.N
にて参照。
Refer to paragraph
3-4.N
on page 40.

実機におけるパーツ名
Name of the parts implemented in the actual aircraft.

- L-1 ドロップタンク / Drop Tank
- L-3 振れ止め / Sway Brace
- L-4 ラックカバー / Rack Cover
- L-5 ラックキャリアロック / Rack Carrier and Lock
- L-6

各パーツ接着位置 Parts configuration after assembly.

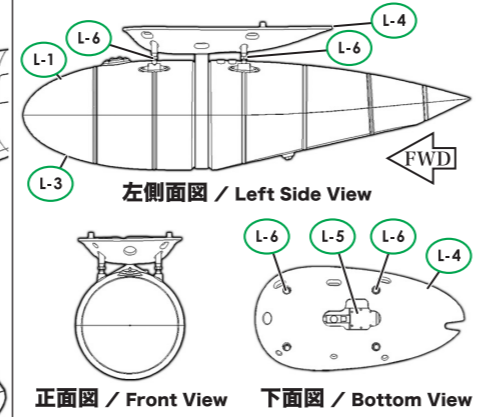

! エンジンカウリング(下面)を開き状態(44ページ参照)に
していると、ドロップタンクは取り付けすることが出来ない。
You cannot attach the drop tank for the engine
cowling open position. (Refer to Page 44)

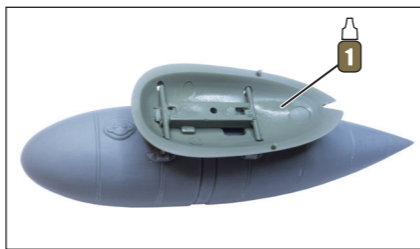

SWS Design Concept
ドイツ機が搭載するドロップタンクは容量300リットルの
共通タイプです。再利用のため、ドロップタンクの表面に
は大きくKeine Bombe! (これは爆弾ではない)の文字
と、当局に返還するために指示が書いてあります。
The most common external fuel tank carried by
German aircraft had a capacity of 300 litres.
The text "Keine Bombe!" (Not a Bomb!) as well
as instructions to return it to the authorities was
written on the drop tank to facilitate reuse.

下記写真は、3-5.を全て組み立てた状態を示しています。
The photograph below illustrates the completed parts of chapter 3-5.



Bf 109 G-14 "Blue 11"
完成塗装写真 / Finished Model

Bf 109 G-14 Bf 109 G-14 "ブルー 11", "Blue 11" カール・エルラー 伍長、第5戦闘航空団第6中隊、リュッケ/ノルウェー、1945年4月 Flown by Unteroffizier (Junior NCO) Karl Erler of 16. / JG 5, Rygge/Norway, April 1945

! Bf 109 G-14 "ブルー 11"の完成
写真です。カラーリングとデカール
番号が58,59ページにあります。
また、一部組み替えによるBf 109 G-14
"ホワイト 1"のカラーリングとデカール
番号が60,61ページにあります。

This is the image of the built Bf 109 G-14
"Blue 11". The color scheme and decal
numbers are on page 58 and 59. The
color scheme and decal number of Bf 109
G-14 "White 1" is on page 60 and 61.

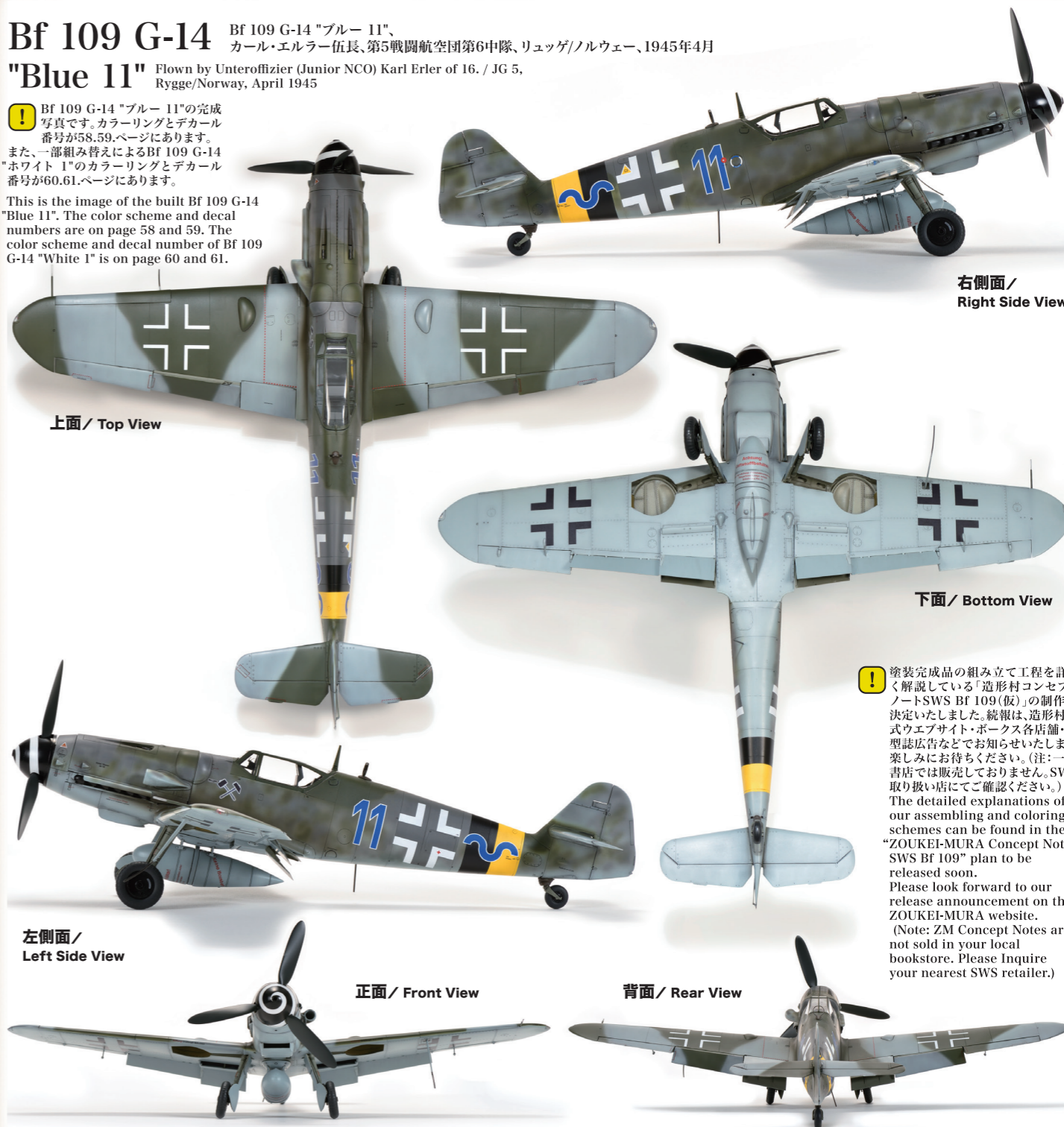

! 塗装完成品の組み立て工程を詳しく
解説している「造形村コンセプト
ノートSWS Bf 109(仮)」の制作が
決定いたしました。続報は、造形村公
式ウェブサイト・ボックス各店舗・模
型誌広告などでお知らせいたします。
楽しみにお待ちください。(注:一般
書店では販売しておりません。SWS
取り扱い店にてご確認ください。)
The detailed explanations of
our assembling and coloring
schemes can be found in the
"ZOUKEI-MURA Concept Note
SWS Bf 109" plan to be
released soon.
Please look forward to our
release announcement on the
ZOUKEI-MURA website.
(Note: ZM Concept Notes are
not sold in your local
bookstore. Please Inquire
your nearest SWS retailer.)

デカールの貼り方 / How to Attach Decals

1. 貼り付ける部分のデカールをハサミなどで台紙ごと切り出す。余白は大まかに切り落とす。
Cut out the decal part you plan to attach using scissors or similar. Roughly remove the excess white area.
2. 底の浅いパレットなどに水を張り、使用するデカールを10秒ほど浸す。この時、表面全てが水に浸かるように注意。
Fill a shallow palette or bowl with water, and soak the decal for about 10 seconds. Make certain the entire decal is immersed in the water during this time.
3. 水から取り出したデカールを、貼り付ける位置に持っていき、台紙からスライドさせるようにして貼り付ける。
Remove the decal from water and move it to the place you intend to attach it. Attach it by sliding it carefully off the backing.
4. ピンセットなどで向きを調節してから、キレイな布や綿棒などで気泡を押し出し、水分を拭き取り、乾燥させれば終了。
Adjust the positioning using tweezers, and use a clean cloth or cotton swab to smooth out any air bubbles and remove excess water. Once it has dried you have finished.

マスキングシール 使用方法 / How to Use the Masking Seals

- キャンピーを塗装する際に使用すること。
* Use these when painting the canopy.

1. ガラス面の形状に合わせて貼り付ける。
Apply the masks to match the shape of the glass.
2. 裏面もマスキングする。
Cover the reverse side with masking tape as well.
3. 機体色を塗装してマスキングを剥がす。
Paint with the fuselage color, and then remove the masks.

